

GS EVO SILENCE 20S6 1150X525

LE TRANSPALETTE MANUEL SILENCIEUX



Le transpalette manuel GS EVO Silence a été spécialement conçu pour travailler dans les zones où le niveau de bruit doit être réduit même dans des conditions de travail difficiles : surfaces rugueuses ou carrelées.

Le résultat : une machine idéale pour l'utilisation en milieu urbain (supermarchés), dans les administrations ou pour les livraisons nocturnes.

GS SILENCE - CERTIFIE PIEK

En 1998, le gouvernement Néerlandais fixe des normes sur l'émission de bruit pour les livraisons et expéditions dans le commerce et l'artisanat. Le projet PIEK naît alors et en 2004, une certification est mise en place pour les véhicules et équipements de manutention qui fonctionnent avec une émission de bruit inférieure à 60db(A) pour limiter les nuisances sonores lors des livraisons nocturnes. Le transpalette GS SILENCE répond à la norme PIEK.



TRIPLES GALETS ET TOLERANCES REDUITES

Pour une réduction de bruit efficace, le transpalette est équipé de:

- 3 roues en polyuréthane très souple (75 Shore)
- Tirants solides
- Réduction de toutes les tolérances d'usinage

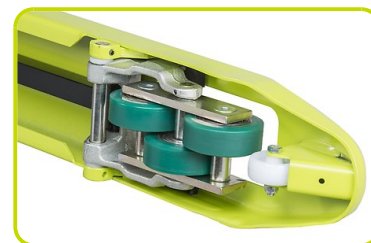

VIBRATION REDUITE

Réduction des vibrations grâce aux manchons plastiques sur toutes les jonctions métalliques et roues directrices caoutchouc en standard. Timon spécial avec gaine caoutchouc sur la chaîne du timon.



Description

1.1 Fabricant			LIFTER
1.3 Mode de translation			Manuel
1.4 Système de conduite			Accompagnement
1.5 Capacité nominale	Q	Kg	2000
1.6 Centre de gravité	c	mm	600
1.8 Déport avant de la charge	x	mm	932
1.9 Empattement	y	mm	1192

Poids

2.1 Poids a vide		Kg	78
2.2 Charge par essieu avec charge, arrière		Kg	1472
2.2 Charge par essieu avec charge, avant		Kg	606
2.3 Charge par essieu sans charge, arrière		Kg	29
2.3 Charge par essieu sans charge, avant		Kg	49

Châssis/Roues

3.1 Roues, avant			Caoutchouc/ bandage Alu
3.1 Roues arrière			POLY.C
3.2 Dimensions roues, avant - Diamètre		mm	200
3.2 Dimensions roues, avant - Largeur		mm	50
3.3 Dimensions roues, arrière - Diamètre		mm	80
3.3 Dimensions roues, arrière - Largeur		mm	30
3.5 Taille roues : pneu arrière - Q,ty (X=conduite)		nr	6
3.5 Taille roues : pneu avant - Q,ty (X=conduite)		nr	2
3.6 Voie avant	b10	mm	155
3.7 Voie arrière	b11	mm	375

Dimensions

4.4 Hauteur de levage	h3	mm	115
4.9 Hauteur du timon en position de conduite max	h14	mm	1185
4.9 Hauteur du timon en position de conduite min	h14	mm	710
4.15 Hauteur du sol	h13	mm	85
4.19 Longueur totale	l1	mm	1550
4.20 Longueur tablier	l2	mm	400
4.21 Largeur totale	b1	mm	525
4.22 Dimensions fourches	s	mm	55
4.22 Dimensions des fourches (largeur)	e	mm	150
4.22 Dimensions des fourches (longueur)	l	mm	1150
4.25 Distance entre les bras de fourche	b5	mm	525
4.32 Garde au sol au milieu de l'empattement	m2	mm	30
4.34 Largeur d'allée pour palette 800x1200 (en longueur)	Ast	mm	2048
4.35 Rayon de braquage	Wa	mm	1367

Performances

5.2 Vitesse de levée avec charge	COUPS		12
5.2 Vitesse de levée sans charge	COUPS		12
5.3 Vitesse de descente avec charge	m/s		0.06

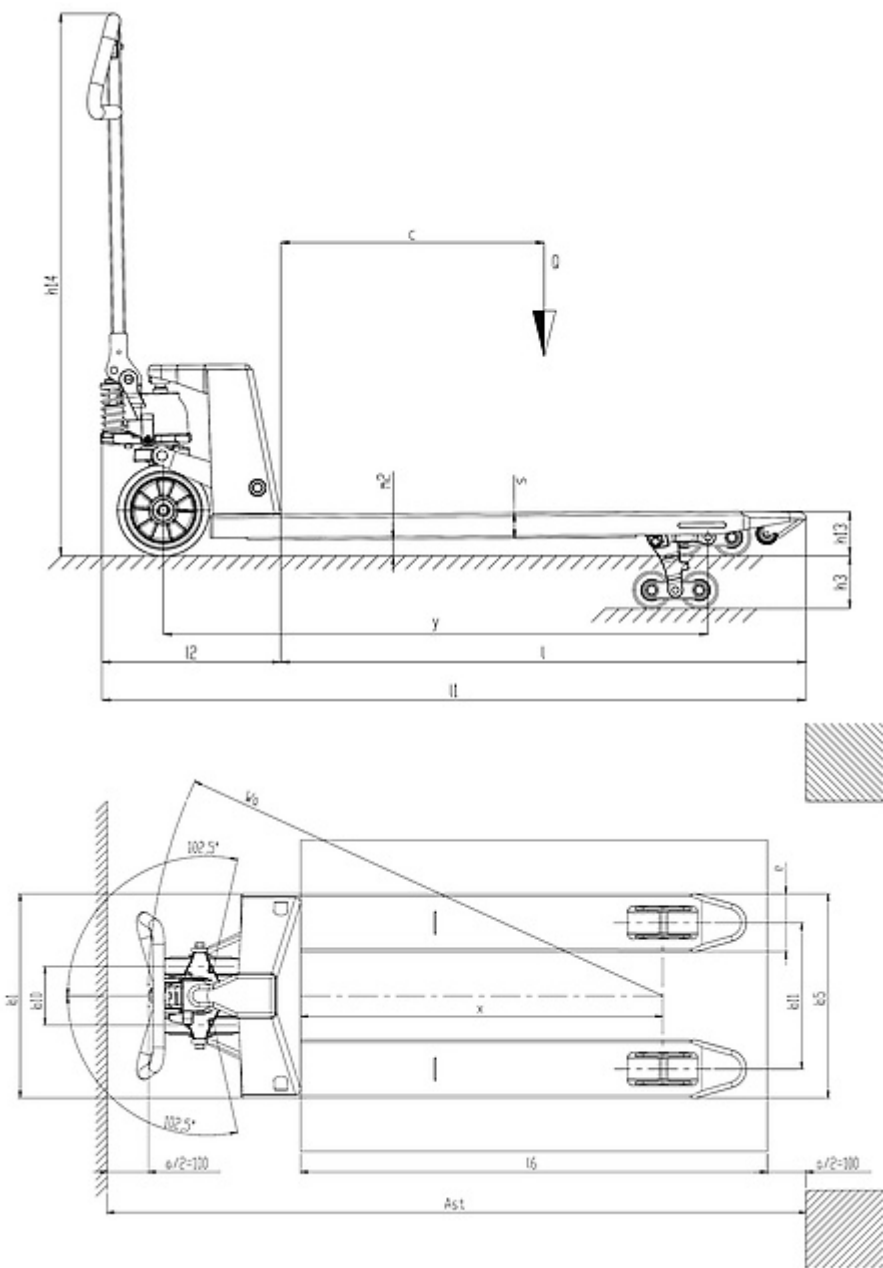

The information is aligned with the Data file at the time of download. Printed on 20/10/2020 (ID 13399)

©2019 | PR INDUSTRIAL s.r.l. | All rights reserved | Image shown may not reflect actual package. Specifications subject to change without notice

