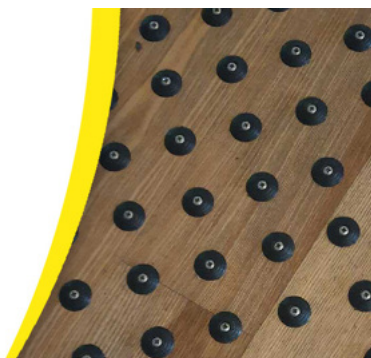

**630073****PASTILLES PODOTACTILES A VISSER KIT DE 200 + 200  
VIS INOX + GABARIT**

Les pastilles podotactiles d'éveil de vigilance WACCESS® se positionnent avant et parallèlement à une zone à risque pour alerter du danger de chute à toute personne s'en approchant. La version à visser simplifie la pose, elle est idéale pour le bois et la moquette

**NUANCIER DE COULEUR****CARACTÉRISTIQUES**

**Ref racine** : 630073

**Couleurs principales** : blanc, gris, noir

**Environnement** : Intérieur, Extérieur

**Matière** : ABS

**Mode de pose** : À visser

**Composants produit** : 200 pastilles (soit 1,380m), 1 gabarit de pose 1 380 x 413 mm et 200 vis à bois en inox A2 L.20 mm

**Type de produit** : Pastilles à visser

**Type de vis fournies** : 200 vis à bois en inox A2 L.20 mm

**Contenu du kit** : 200 pastilles (soit 1,380m), 1 gabarit de pose 1 380 x 413 mm et 200 vis à bois en inox A2 L.20 mm

**CARACTÉRISTIQUES TECHNIQUES**

**Poids net (kg)** : 0.803

**Faiblesse chimique** : Acétone, Ammoniaque, Benzène, Chlore, Diesel, Essence, Ether, Méthyléthylcétone

**Résistance produits chimique** : Eau de mer, éthylène glycol

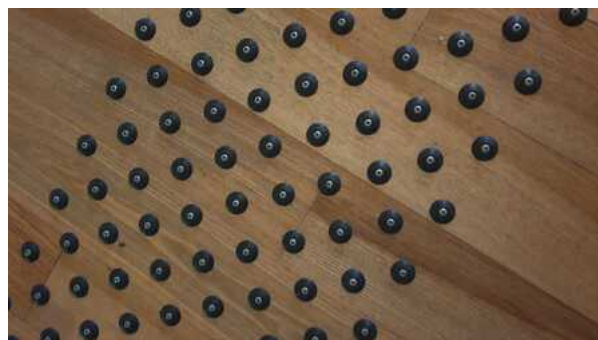

Si le support n'est pas en bois, choisissez des vis plus longues avec chevilles si nécessaire (M4)

**DIMENSIONS**

**Dimensions (L\*I\*diam en mm)** : 25 x 5 mm

**Diamètre (mm)** : 25

**Dimensions de la vis (mm)** : 4 x 20 mm

**Hauteur (mm)** : 5

**NORMES APPLICABLES**

NF P98-351

## DÉCLINAISONS :

Référence	Désignation Divalto	EAN	Couleur
630073G	PASTILLES PODOTACTILES A VISSER KIT DE 200 + 200 VIS INOX + GABARIT GRIS	3664336046490	Gris
630073B	PASTILLES PODOTACTILES A VISSER KIT DE 200 + 200 VIS INOX + GABARIT BLANC	3664336046483	Blanc
630073N	PASTILLES PODOTACTILES A VISSER KIT DE 200 + 200 VIS INOX + GABARIT NOIR	3664336046506	Noir

## CONDITIONNEMENT

Référence	PCB	Unité
630073G	1 KIT	Kit de 200 pastilles
630073B	1 KIT	Kit de 200 pastilles
630073N	1 KIT	Kit de 200 pastilles

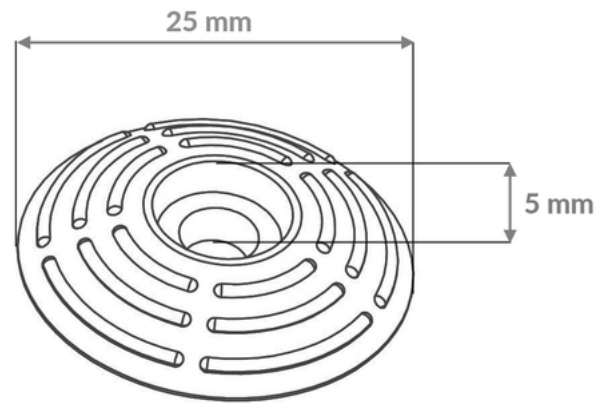

## LOGISTIQUE

Pays d'origine	Code douanier	Poids brut (kg)	Type de conditionnement
France	39033000	0.883	Carton 430 x 160 x 50 mm

### DOMAINES D'UTILISATION

Etablissements recevants du public (ERP), Passage piéton

WATTRECYCLE : NON

NATURE PRODUIT : EVEIL A LA VIGILANCE

### USAGE



Intérieur



Extérieur

## TEXTE DE LOI

Arrêté du 1er aout 2006 - art. 7.01

“En haut d'un escalier, un revêtement de sol doit permettre l'éveil à la vigilance à une distance de 0,50 m de la première marche grâce à un contraste visuel et tactile”.

Cette distance peut être ramenée à 0.28 m selon la configuration du site.