

Swegon **CASA**[®] W03CMB | W04CMB

Asennusohje | Installationsanvisning | Installasjonsveiledning | Installation instruction

Option A

asennusteline paneloinnin alapuolella

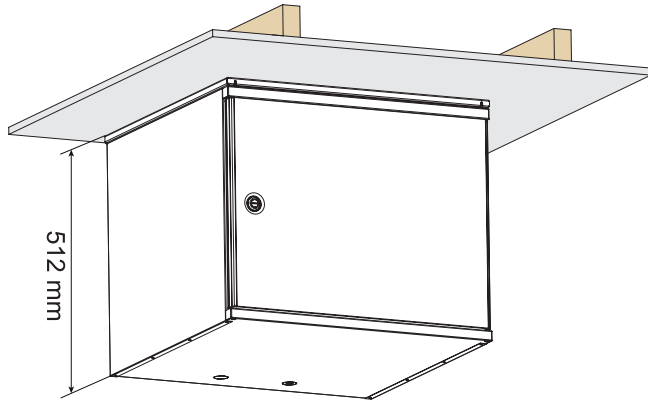

Option B

asennusteline upotettu koolauksen tasolle

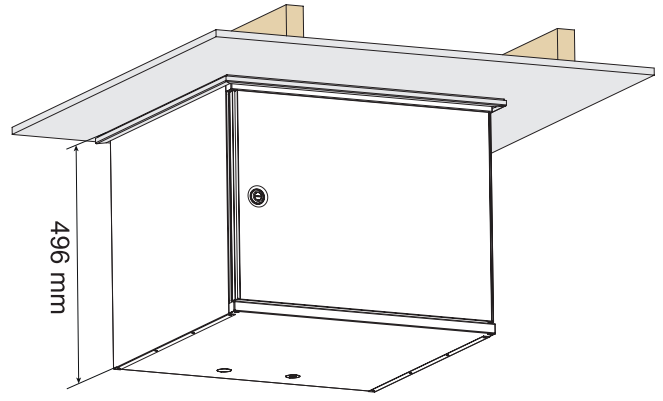

Option C

asennusteline upotettu koolauksen sisäpuolelle max 10 mm

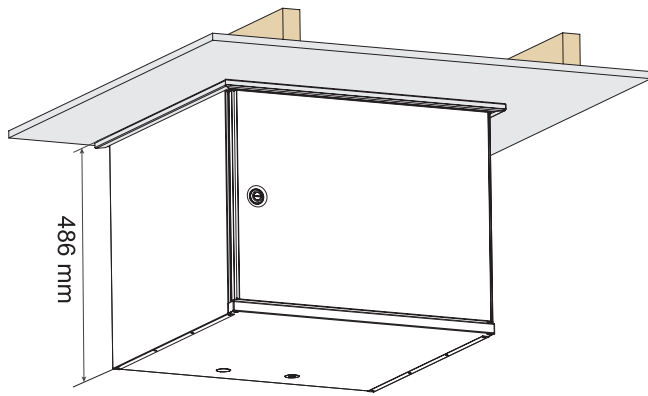

Option D (W03CMB / W04CMB + W034CMP)

asennusteline upotettu koolauksen sisäpuolelle max 22 mm

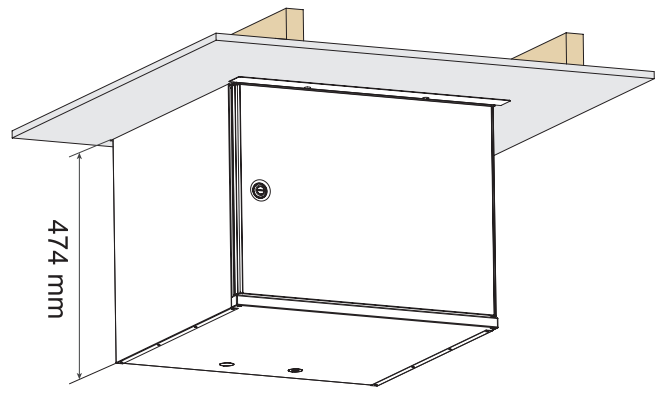

HUOM! Asennus vaatii lisävarustepaketin W034CMP.

NOTE! Accessory W034CMP is required for this installation option.

HUOM | OBS | NOTE

FI	Asennusvaihtoehdoissa A ja B asennusaukon koko poikkeaa verraten vanhaan W3/W4 kattoasennustelineeseen, koska koneen asennuskoukut (X) tulevat läpi kattoasennustelineestä. Vanhassa mallissa koukut jäivät telineen sisään.
SE	För installationsalternativen A och B skiljer sig installationsöppningen jämfört med äldre W3/W4 takfästet p.g.a. att aggregatets monteringskrokar (X) förs igenom takfästet. I äldre modellen blev krokarna innanför fästet.
NO	For installasjonsalternativene A og B er installasjonåpningen annerledes enn på det eldre W3/W4-takfestet fordi aggregatets monteringskroker (X) føres gjennom festet. I den eldre modellen var krokene innenfor festet.
EN	In installation options A and B, the size of the mounting opening differs from the old W3 / W4 ceiling mounting frame. The mounting hooks (X) of the unit come through the mounting frame. In the old model, the hooks were inside the rack.
DE	Für die Installationsalternativen A und B unterscheidet sich die Installationsöffnung im Vergleich zur älteren W3/ W4 Deckenbefestigung, weil die Montagehaken (X) des Geräts durch die Deckenbefestigung geführt werden. In älteren Modellen verbleiben die Haken innerhalb der Halterung.

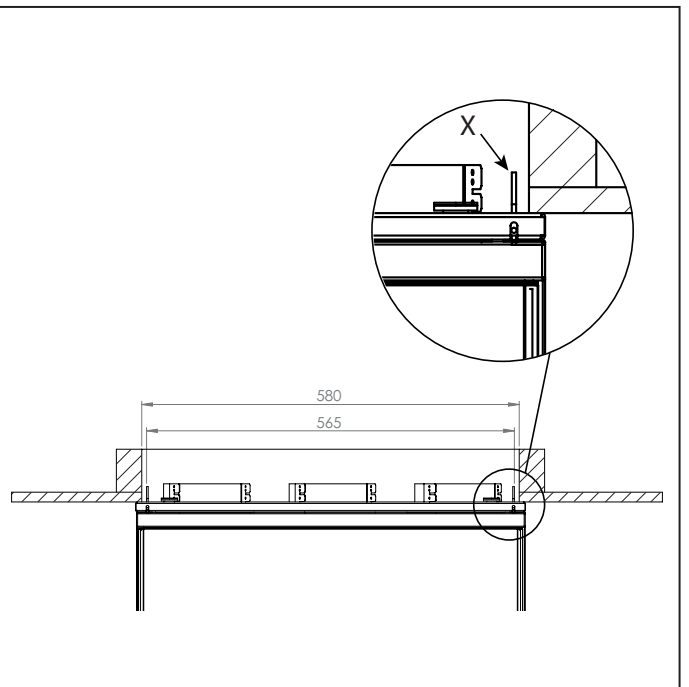

Option A

Vakioasennus (asennusteline paneloinnin alapuolella) | Standardinstallation (takfästet und Standard installation (mounting bracket below panel) | Standardinstallation (Deckenbe

1

FI	Tarkista asennusaukon mitat. Poista kanavaosa A, jos lieisikupukanavaa ei käytetä. (* etupuoli)
SE	Kontrollera måtten för installationsöppningen. *) framsidan
NO	Kontroller målene for installasjonsåpningen. *) forsiden
EN	Check the dimensions of the mounting hole. *) front side
DE	Überprüfen Sie die Abmessungen der Installationsöffnung. *) Vorderseite

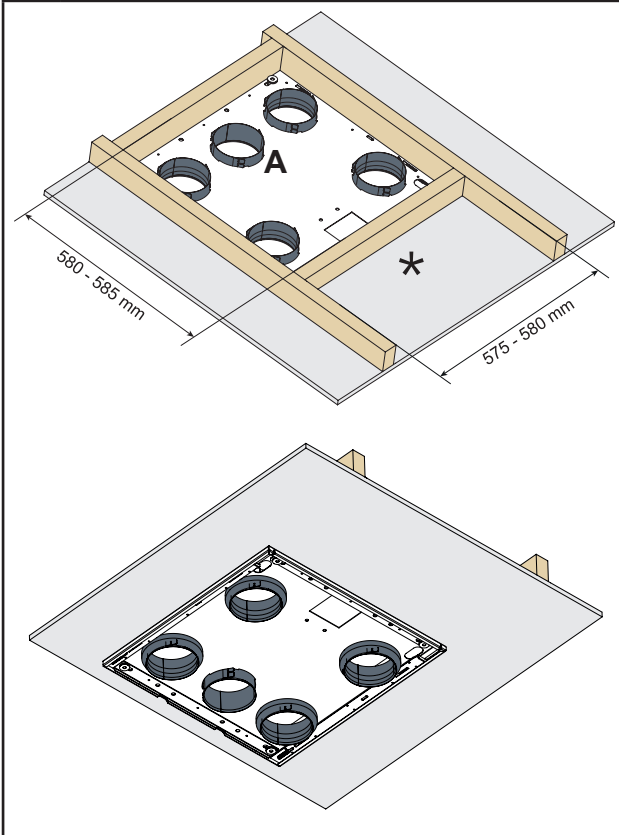

2

FI	Kiinnitä kierretangot kattorakenteeseen mittojen mukaan. (kts. mittakuvat, p.11-12)
SE	Fäst gängstänger i tak konstruktionen enligt mått (se måttskiss, sid 11-12)
NO	Fest gjengestenger i takkonstruksjonen i henhold til mål (se målskisse, side 11-12)
EN	Fasten the threaded rods to the ceiling structure according to the dimensions. (see dimension drawings, p.11-12)
DE	Befestigen Sie Gewindestangen an der Abdeckung der Konstruktion entsprechend den Maßen (siehe Maßskizze, Seite 11-12)

3

FI	Kiinnitä kattoasennusteline kuvan mukaisesti. Muista käyttää toimitukseen sisältyviä aluslevyjä mutterien alla. Kierretanko saa tulla kattotelineen alapinnan yli 5 - 15 mm. Huom! Asenna tarvittaessa kattotelineen takaosa 1-2 mm etuosaa alemmaksi, jolloin IV-koneen sisälle muodostuva kondenssivesi valuu koneen takaosaan ja poistuu kondenssiyhteestä ulos. Koneen asento säädetään normaalisti koneen takana olevilla kumitassuilla.
SE	Fäst takmonteringsfästet enligt bilden. Kom ihåg att använda i leveransen medföljande brickor under muttrarna. Gängstängerna får komma utanför takfästets underkant 5 - 15 mm. Obs! Installera vid behov takfästets baksida 1-2mm lägre än framsidan för att ventilationsaggregatets kondensvatten skall rinna mot aggregatets bakre del och avlägsnas via kondensvattenanslutningen. Aggregatets ställning justeras vanligtvis in med gummidistansen på aggregatets baksida.
NO	Fest takmonteringsfestet som vist på bildet. Husk å bruke skiver, som følger med i leveransen, under mutterne. Gjengestengene må stikke ut fra takfestets underkant 5 - 15 mm. Obs! Ved behov skal takfestets bakside installeres 1-2 mm lavere enn forsiden slik at ventilasjonsaggregatets kondensvann skal renne mot aggregatets bakre del og fjernes via kondensvanntilkoblingen. Aggregatets stilling justeres vanligvis med gummidistansestykket på aggregatets bakside.
EN	Attach the ceiling mounting bracket as shown in the picture. Be sure to use the supplied washers underneath the nuts. The threaded rods can pass the lower surface of mounting frame 5 - 15 mm. Note! Adjust the back side of the mounting frame 1-2 mm lower than front side, if needed. Then condensation water flows out from the ventilation unit through condensation drain which is located in rear of the unit. The position of the unit is normally adjusted with the rubber bushes behind the unit.
DE	Fester Deckenmontagerahmen gemäß Abbildung. Stellen Sie sicher, dass die im Lieferumfang enthaltenen Scheiben unter den Muttern verwendet werden. Die Gewindestangen dürfen über die Unterkante der Deckenhalterung hinausragen 5 - 15 mm. Hinweis! Installieren Sie die Rückseite der Deckenbefestigung bei Bedarf 1-2 mm niedriger als die Vorderseite, damit das Kondenswasser des Lüftungsgeräts in den hinteren Teil des Geräts fließt und über den Kondenswasseranschluss abgeführt wird. Die Lage des Geräts wird gewöhnlich mit Gummiabstandscheiben an der Rückseite des Geräts eingestellt.

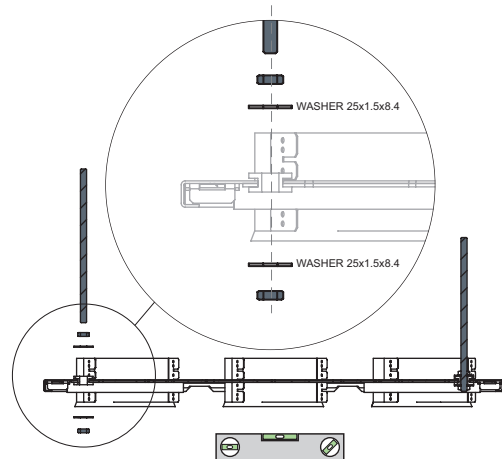

er takpanel) | Standardinstallasjon (takfestet under takpanel) |
 festigung unter Deckenpaneel)

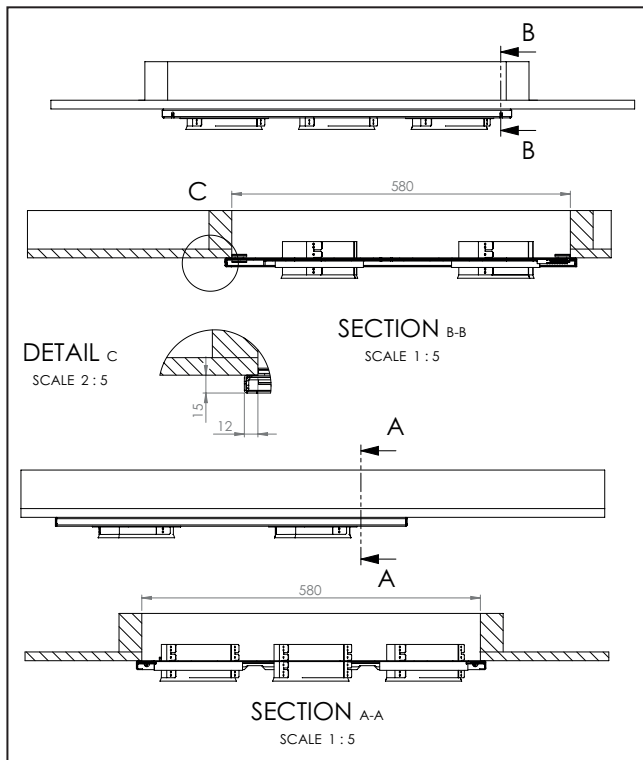

4

- FI Kiinnitä asennuskoukut ilmanvaihtokoneeseen kuvan mukaisesti.
- SE Fäst monteringskrokarna i ventilationsaggregatet enligt bilden.
- NO Fest monteringskrokene i ventilasjonsaggregatet som vist på bildet.
- EN Attach the mounting hooks to the ventilation unit as shown in the picture.
- DE Befestigen Sie die Montagehaken am Lüftungsgerät gemäß Abbildung.

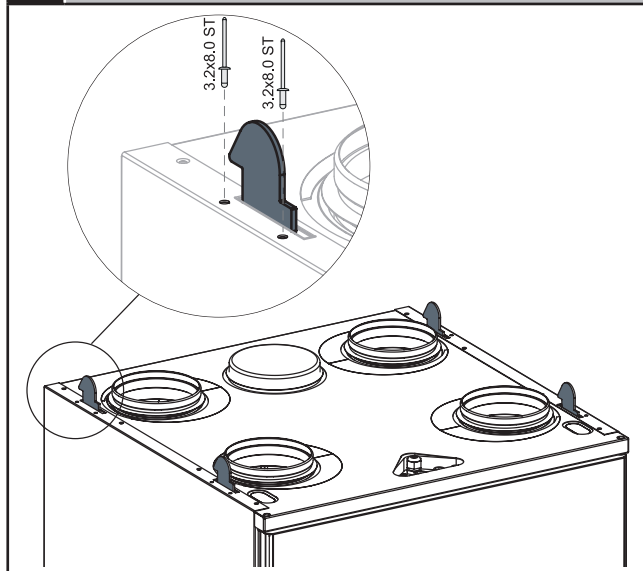

5

- FI Nosta ilmanvaihtokone paikoilleen siten, että koukut menevät kattotelineen kiinnitysaukkojen läpi. Ilmanvaihtokone on lukittunut paikalleen, kun kattotelineen lukitusnastat näkyvät telineen etureunan aukoista ja ovat kiinni etupellissä. (kts. kuva)
- SE Lyft ventilationsaggregatet på plats så att krokarna går igenom takfästets fästhål. Ventilationsaggregatet är låst på plats när låsstiften syns i takfästets öppningar och ligger mot främre plåten. (se bild)
- NO Løft ventilasjonsaggregatet på plass slik at krokene går gjennom takfestets festehull. Ventilasjonsaggregatet er låst på plass når låsepinner er synlige i takfestets åpninger og ligger an mot den fremre platen. (se bilde)
- EN Lift the ventilation unit so that the hooks go through the fastening holes in the mounting frame. The ventilation unit is locked in place when the locking pins are touching the front plate of the mounting frame and can be seen from the openings on the front edge of the frame. (see picture)
- DE Heben Sie das Lüftungsgerät an seinen Aufstellungsort, sodass die Haken durch das Befestigungsloch der Deckenbefestigung gehen. Das Lüftungsgerät ist an seinem Platz verriegelt, wenn die Verriegelungsstifte in den Öffnungen der Deckenbefestigung sichtbar werden und gegen das vordere Blech anliegen (siehe Abbildung)

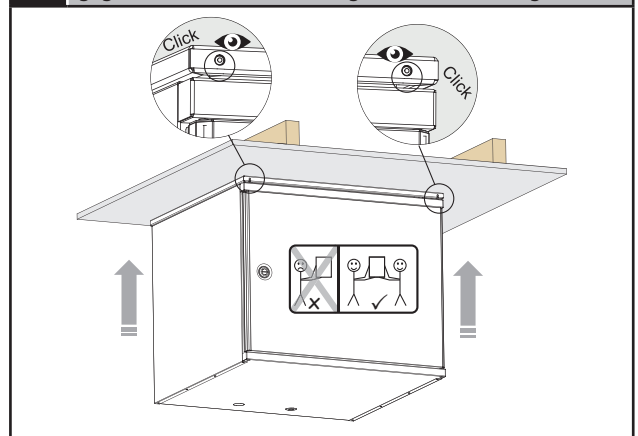

6

- FI Vapautus tapahtuu nostamalla IV-konetta 1-2 mm ja painamalla esim. ruuvimeisselillä lukitusnastoja kattotelineen etuosan aukoista.
- SE Frigöring utförs genom att lyfta aggregatet 1-2mm och med t.ex. en skruvmejsel trycka in låsstiften från öppningarna i takfästets främre del.
- NO Frigjøring utføres ved å løfte aggregatet 1-2 mm og, ved hjelp av en skrutrekker, trykke inn låsepinnene fra åpningene i takfestets fremre del.
- EN Ventilation unit can be released by lifting it 1-2 mm and by pressing the locking pins through openings on the front edge of the frame, with screwdriver.
- DE Die Freigabe erfolgt, indem das Gerät 1-2 mm angehoben wird und die Verriegelungsstifte von den Öffnungen im vorderen Teil der Deckenbefestigung z. B. mit einem Schraubendreher eingedrückt werden.

Option B

Vakioasennus (asennusteline upotettuna panelointiin koolauksen tasolle, vaatii varjolistat) | Standard installation
 med bjelkelag, krever taklist) | Standard installation (mounting bracket embedded in the paneling, requires mo

1

FI	Tarkista asennusaukon mitat. (A = aukko koolauksessa, B = aukko paneloinnissa) Huom! paneloinnin aukon mita.) etupuoli
SE	Kontrollera måtten för installationsöppningen. (A = öppningen i bjälklaget, B = öppningen i takpanelen) Obs! Öppningens mått i takpanelen.) framsidan
NO	Kontroller målene for installasjonsöppningen. (A = åpningen i bjelkelaget, B = åpningen i takpanelet) Obs! Åpningens mål i takpanelet.) forside
EN	Check the dimensions of the mounting hole. (A = hole in joists, B = hole in paneling) Note! measurements of the hole in paneling.) front side
DE	Überprüfen Sie die Abmessungen der Installationsöffnung. (A = Öffnung in der Trägerlage, B = Öffnung im Deckenpaneel) Hinweis! Abmessungen der Öffnung im Deckenpaneel.) Vorderseite

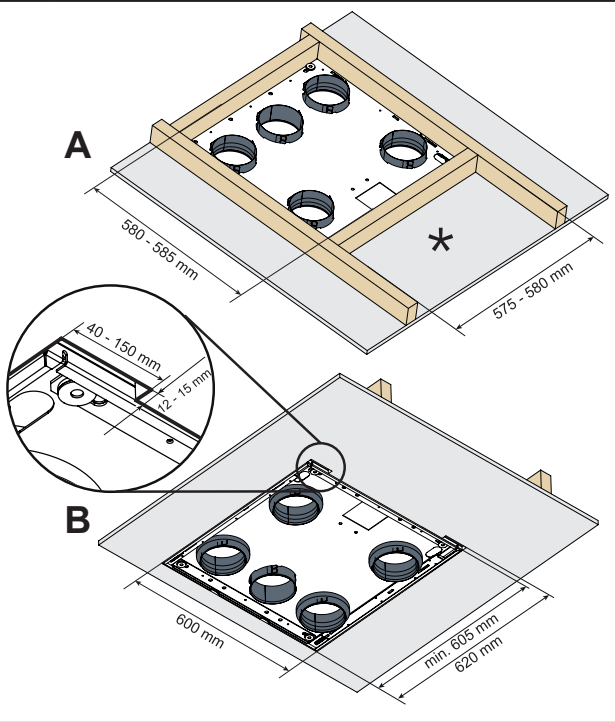

2

FI	Kiinnitä kierretangot kattorakenteeseen mittojen mukaan. (kts. mittakuvat, s.11-12)
SE	Fäst gängstänger i tak konstruktionen enligt mått (se måttskiss, sid 11-12)
NO	Fest gjengestenger i takkonstruksjonen i henhold til mål (se målskisse, side 11-12)
EN	Fasten the threaded rods to the ceiling structure according to the dimensions. (see dimension drawings, p.11-12)
DE	Befestigen Sie Gewindestangen an der Abdeckung der Konstruktion entsprechend den Maßen (siehe Maßskizze, Seite 11-12)

3

FI	Kiinnitä kattoasennusteline kuvan mukaisesti. Muista käyttää toimitukseen sisältyviä aluslevyjä mutterien alla. Kierretanko saa tulla kattotelineen alapinnan yli 5 - 15 mm. Huom! Asenna tarvittaessa kattotelineen takaosa 1-2 mm etuosaa alemmaksi, jolloin IV-koneen sisälle muodostuva kondenssivesi valuu koneen takaosaan ja poistuu kondenssivyhteestä ulos. Koneen asento säädetään normaalisti koneen takana olevilla kumitassuilla.
SE	Fäst takmonteringsfästet enligt bilden. Kom ihåg att använda i leveransen medföljande brickor under muttrarna. Gängstängerna får komma utanför takfästets underkant 5 - 15 mm. Obs! Installera vid behov takfästets baksida 1-2mm lägre än framsidan för att ventilationsaggregatets kondensvatten skall rinna mot aggregatets bakre del och avlägsnas via kondensvattenanslutningen. Aggregatets ställning justeras vanligtvis in med gummidistansen på aggregatets baksida.
NO	Fest takmonteringsfestet som vist på bildet. Husk å bruke skiver, som følger med i leveransen, under mutterne. Gjengestengene må stikke ut fra takfestets underkant 5 - 15 mm. Obs! Ved behov skal takfestets baksida installeres 1-2 mm lavere enn forside slik at ventilasjonsaggregatets kondensvann skal renne mot aggregatets bakre del og fjernes via kondensvanntilkoblingen. Aggregatets stilling justeres vanligvis med gummidistansestykket på aggregatets baksida.
EN	Attach the ceiling mounting bracket as shown in the picture. Be sure to use the supplied washers underneath the nuts. The threaded rods can pass the lower surface of mounting frame 5 - 15 mm. Note! Adjust the back side of the mounting frame 1-2 mm lower than front side, if needed. Then condensation water flows out from the ventilation unit through condensation drain which is located in rear of the unit. The position of the unit is normally adjusted with the rubber bushes behind the unit.
DE	Fester Deckenmontagerahmen gemäß Abbildung. Stellen Sie sicher, dass die im Lieferumfang enthaltenen Scheiben unter den Muttern verwendet werden. Die Gewindestangen dürfen über die Unterkante der Deckenhalterung hinausragen 5 - 15 mm. Hinweis! Installieren Sie die Rückseite der Deckenbefestigung bei Bedarf 1-2 mm niedriger als die Vorderseite, damit das Kondenswasser des Lüftungsgeräts in den hinteren Teil des Geräts fließt und über den Kondenswasseranschluss abgeführt wird. Die Lage des Geräts wird gewöhnlich mit Gummiabstandscheiben an der Rückseite des Geräts eingestellt.

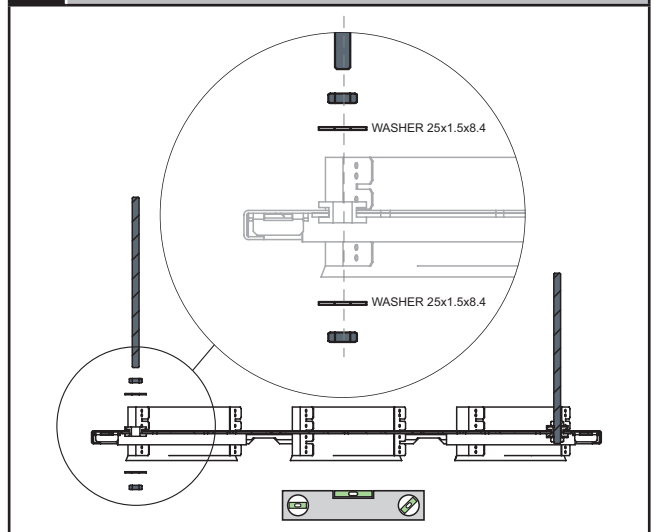

Installation (takfästet infällt i takpanel i höjd med bjälklag, kräver skugglist) | Standardinstallation (takfestet er innfelt i takpanel i høyde med bjelke) | Standardinstallation (Deckenbefestigung zur bündigen Montage in Deckenpaneelen in Höhe der Trägerlage, erfordert Abdeckleiste)

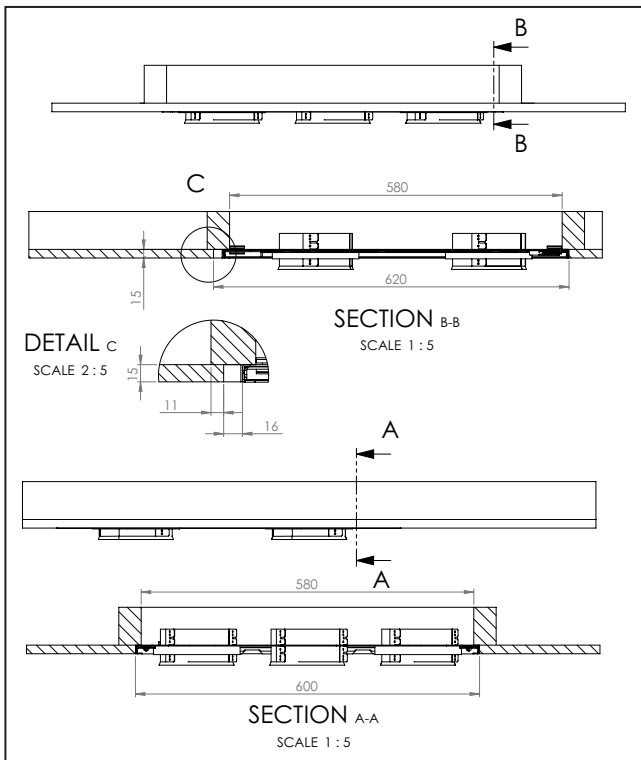

4

- FI Kiinnitä asennuskoukut ilmanvaihtokoneeseen kuvan mukaisesti.
- SE Fäst monteringskrokarna i ventilationsaggregatet enligt bilden.
- NO Fest monteringskrokene i ventilasjonsaggregatet som vist på bildet.
- EN Attach the mounting hooks to the ventilation unit as shown in the picture.
- DE Befestigen Sie die Montagehaken am Lüftungsgerät gemäß Abbildung.

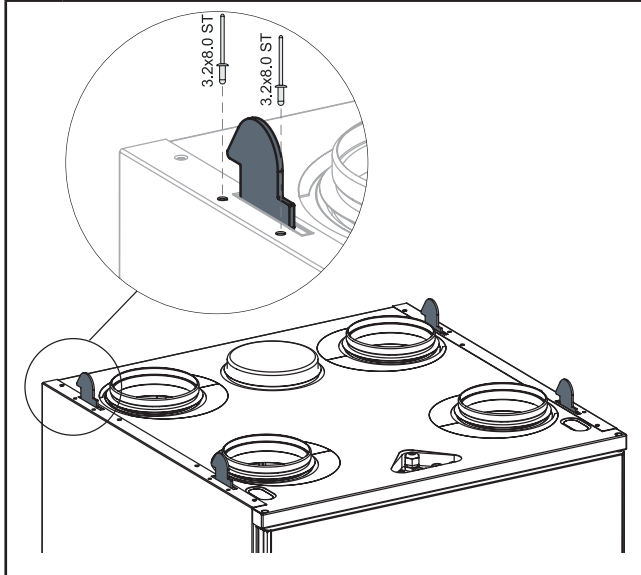

5

- FI Nosta ilmanvaihtokone paikalleen siten, että koukut menevät kattotelineen kiinnitysaukkojen läpi. Ilmanvaihtokone on lukittunut paikalleen, kun kattotelineen lukitusnastat näkyvät telineen etureunan aukoista ja ovat kiinni etupellissä. (kts. kuva)
- SE Lyft ventilationsaggregatet på plats så att krokarna går igenom takfästets fästhål. Ventilationsaggregatet är låst på plats när låsstiften syns i takfästets öppningar och ligger mot främre plåten. (se bild)
- NO Løft ventilasjonsaggregatet på plass slik at krokene går gjennom takfestets festehull. Ventilasjonsaggregatet er låst på plass når låsepinner er synlige i takfestets åpninger og ligger an mot den fremre platen. (se bilde)
- EN Lift the ventilation unit so that the hooks go through the fastening holes in the mounting frame. The ventilation unit is locked in place when the locking pins are touching the front plate of the mounting frame and can be seen from the openings on the front edge of the frame. (see picture)
- DE Heben Sie das Lüftungsgerät an seinen Aufstellungsort, sodass die Haken durch das Befestigungsloch der Deckenbefestigung gehen. Das Lüftungsgerät ist an seinem Platz verriegelt, wenn die Verriegelungsstifte in den Öffnungen der Deckenbefestigung sichtbar werden und gegen das vordere Blech anliegen (siehe Abbildung)

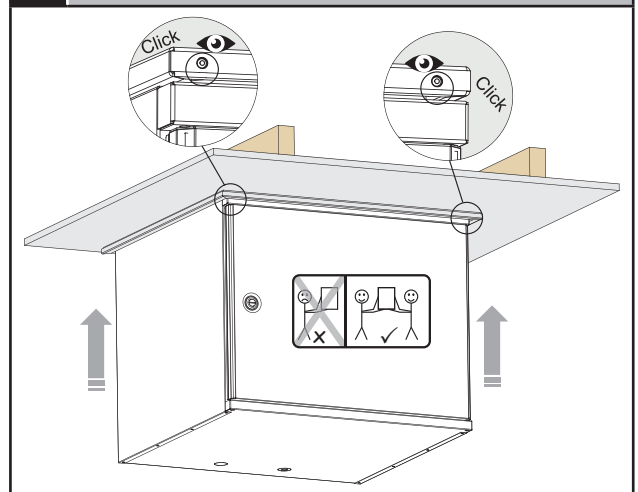

6

- FI Vapautus tapahtuu nostamalla IV-konetta 1-2 mm ja painamalla esim. ruuvimeisselillä lukitusnastoja kattotelineen etuosan aukoista.
- SE Frigöring utförs genom att lyfta aggregatet 1-2mm och med t.ex. en skruvmejsel trycka in låsstiften från öppningarna i takfästets främre del.
- NO Frigjøring utføres ved å løfte aggregatet 1-2 mm og, ved hjelp av en skrutrekker, trykke inn låsepinnene fra åpningene i takfestets fremre del.
- EN Ventilation unit can be released by lifting it 1-2 mm and by pressing the locking pins through openings on the front edge of the frame, with screwdriver.
- DE Die Freigabe erfolgt, indem das Gerät 1-2 mm angehoben wird und die Verriegelungsstifte von den Öffnungen im vorderen Teil der Deckenbefestigung z. B. mit einem Schraubendreher eingedrückt werden.

Option C

Vakioasennus (asennusteline upotettuna koolauksen sisäpuolelle max 10 mm, vaatii varjolistat) | Standardinstal
mm, krever taklist) | Standard installation (mounting bracket embedded inside the joists max 10 mm, requires mou

1

FI	Tarkista asennusaukon mitat. (A = aukko koolauksessa, B = aukko paneloinnissa) Huom! paneloinnin aukon mita.) etupuoli
SE	Kontrollera måtten för installationsöppningen. (A = öppningen i bjälklaget, B = öppningen i takpanelen) Obs! Öppningens mått i takpanelen.) framsidan
NO	Kontroller målene for installasjonsåpningen. (A = åpningen i bjelkelaget, B = åpningen i takpanelet) Obs! Åpningens mål i takpanelet.) forside
EN	Check the dimensions of the mounting hole. (A = hole in joists, B = hole in paneling) Note! measurements of the hole in paneling.) front side
DE	Überprüfen Sie die Abmessungen der Installationsöffnung. (A = Öffnung in der Trägerlage, B = Öffnung im Deckenpaneel) Hinweis! Abmessungen der Öffnung im Deckenpaneel.) Vorderseite

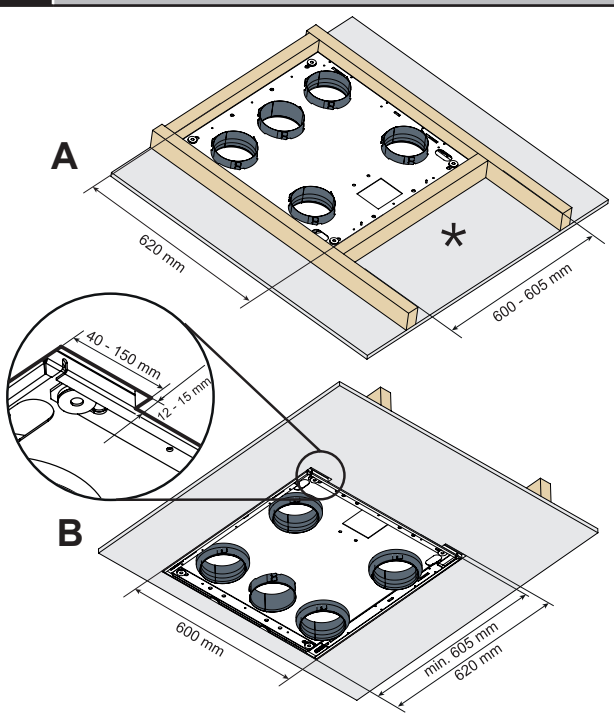

2

FI	Kiinnitä kierretangot kattorakenteeseen mittojen mukaan. (kts. mittakuvat, s.11-12)
SE	Fäst gängstänger i tak konstruktionen enligt mått (se måttskiss, sid 11-12)
NO	Fest gjengestenger i takkonstruksjonen i henhold til mål (se målskisse, side 11-12)
EN	Fasten the threaded rods to the ceiling structure according to the dimensions. (see dimension drawings, p.11-12)
DE	Befestigen Sie Gewindestangen an der Abdeckung der Konstruktion entsprechend den Maßen (siehe Maßskizze, Seite 11-12)

3

FI	Kiinnitä kattoasennusteline kuvan mukaisesti. Muista käyttää toimitukseen sisältyviä aluslevyjä mutterien alla. Kierretanko saa tulla kattotelineen alapinnan yli 5 - 15 mm. Huom! Asenna tarvittaessa kattotelineen takaosa 1-2 mm etuosaa alemmaksi, jolloin IV-koneen sisälle muodostuva kondenssivesi valuu koneen takaosaan ja poistuu kondenssihteestä ulos. Koneen asento säädetään normaalisti koneen takana olevilla kumitassuilla.
SE	Fäst takmonteringsfästet enligt bilden. Kom ihåg att använda i leveransen medföljande brickor under muttrarna. Gängstångerna får komma utanför takfästets underkant 5 - 15 mm. Obs! Installera vid behov takfästets baksida 1-2mm lägre än framsidan för att ventilationsaggregatets kondensvatten skall rinna mot aggregatets bakre del och avlägsnas via kondensvattenanslutningen. Aggregatets ställning justeras vanligtvis in med gummidistansen på aggregatets baksida.
NO	Fest takmonteringsfestet som vist på bildet. Husk å bruke skiver, som følger med i leveransen, under mutterne. Gjengestengene må stikke ut fra takfestets underkant 5 - 15 mm. Obs! Ved behov skal takfestets bakside installeres 1-2 mm lavere enn forside slik at ventilasjonsaggregatets kondensvann skal renne mot aggregatets bakre del og fjernes via kondensvanntilkoblingen. Aggregatets stilling justeres vanligvis med gummidistansestykket på aggregatets bakside.
EN	Attach the ceiling mounting bracket as shown in the picture. Be sure to use the supplied washers underneath the nuts. The threaded rods can pass the lower surface of mounting frame 5 - 15 mm. Note! Adjust the back side of the mounting frame 1-2 mm lower than front side, if needed. Then condensation water flows out from the ventilation unit through condensation drain which is located in rear of the unit. The position of the unit is normally adjusted with the rubber bushes behind the unit.
DE	Fester Deckenmontagerahmen gemäß Abbildung. Stellen Sie sicher, dass die im Lieferumfang enthaltenen Scheiben unter den Muttern verwendet werden. Die Gewindestangen dürfen über die Unterkante der Deckenhalterung hinausragen 5 - 15 mm. Hinweis! Installieren Sie die Rückseite der Deckenbefestigung bei Bedarf 1-2 mm niedriger als die Vorderseite, damit das Kondenswasser des Lüftungsgeräts in den hinteren Teil des Geräts fließt und über den Kondenswasseranschluss abgeführt wird. Die Lage des Geräts wird gewöhnlich mit Gummiabstandscheiben an der Rückseite des Geräts eingestellt.

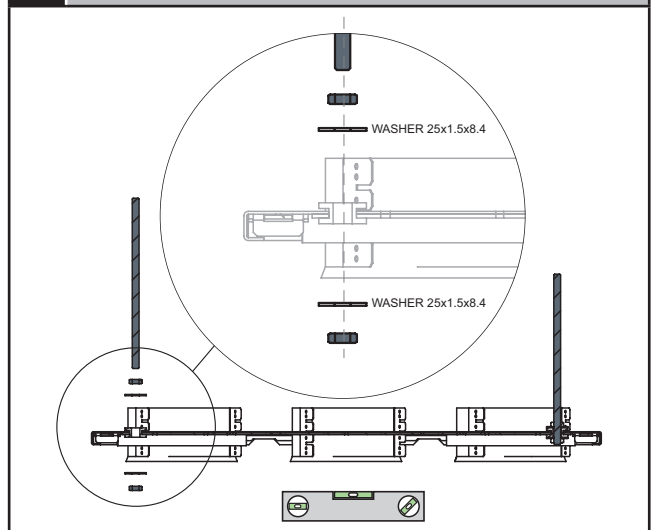

ation (takfästet infällt innanför bjälklag max 10mm, kräver skugglist) | Standardinstallasjon (takfestet er innfelt innenfor bjelkelag, maks. 10 mm) | Standardinstallation (Deckenbefestigung zur bündigen Montage innerhalb der Trägerlage, max. 10 mm, erfordert Abdeckleiste)

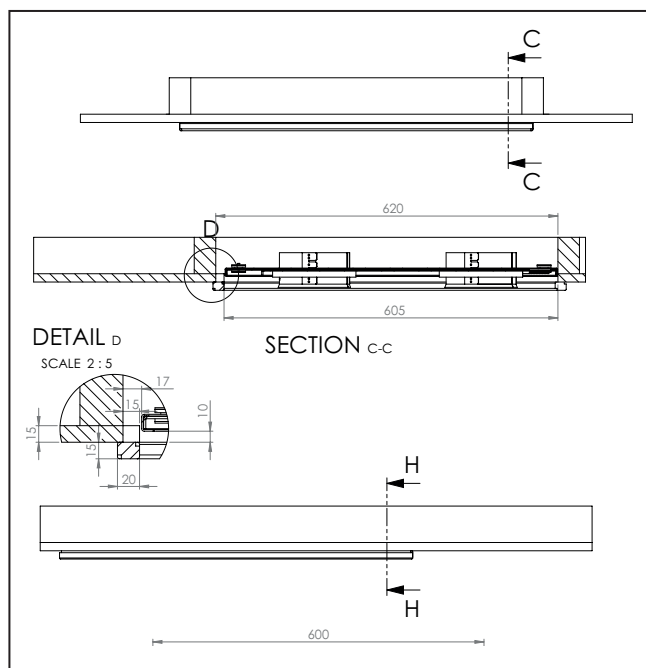

4

- FI Kiinnitä asennuskoukut ilmanvaihtokoneeseen kuvan mukaisesti.
- SE Fäst monteringskrokarna i ventilationsaggregatet enligt bilden.
- NO Fest monteringskrokene i ventilasjonsaggregatet som vist på bildet.
- EN Attach the mounting hooks to the ventilation unit as shown in the picture.
- DE Befestigen Sie die Montagehaken am Lüftungsgerät gemäß Abbildung.

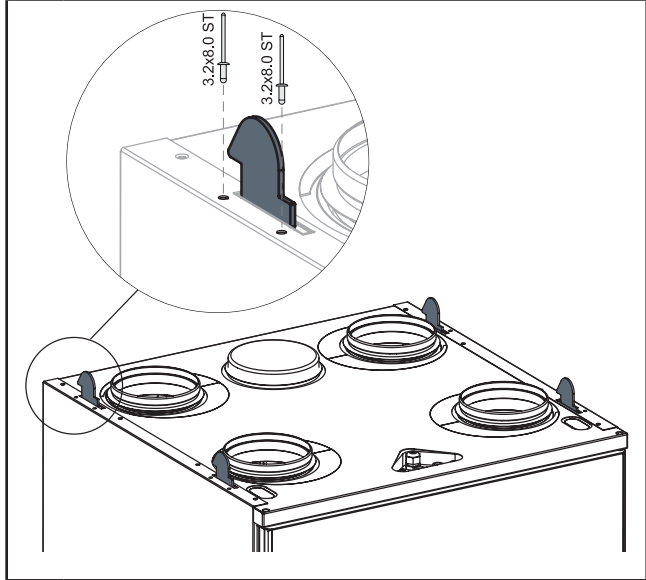

5

- FI Nosta ilmanvaihtokone paikoilleen siten, että koukut menevät kattotelineen kiinnitysaukkojen läpi. Ilmanvaihtokone on lukittunut paikalleen, kun kattotelineen lukitusnastat näkyvät telineen etureunan aukoista ja ovat kiinni etupellissä. (kts. kuva)
- SE Lyft ventilationsaggregatet på plats så att krokarna går igenom takfästets fästhål. Ventilationsaggregatet är låst på plats när låsstiften syns i takfästets öppningar och ligger mot främre plåten. (se bild)
- NO Løft ventilasjonsaggregatet på plass slik at krokene går gjennom takfestets festehull. Ventilasjonsaggregatet er låst på plass når låsepinner er synlige i takfestets åpninger og ligger an mot den fremre platen. (se bilde)
- EN Lift the ventilation unit so that the hooks go through the fastening holes in the mounting frame. The ventilation unit is locked in place when the locking pins are touching the front plate of the mounting frame and can be seen from the openings on the front edge of the frame. (see picture)
- DE Heben Sie das Lüftungsgerät an seinen Aufstellungsort, sodass die Haken durch das Befestigungsloch der Deckenbefestigung gehen. Das Lüftungsgerät ist an seinem Platz verriegelt, wenn die Verriegelungsstifte in den Öffnungen der Deckenbefestigung sichtbar werden und gegen das vordere Blech anliegen (siehe Abbildung)

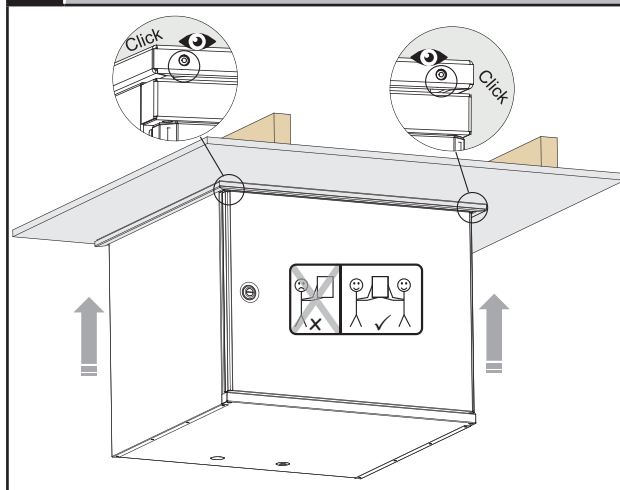

6

- FI Vapautus tapahtuu nostamalla IV-konetta 1-2 mm ja painamalla esim. ruuvimeisselillä lukitusnastoja kattotelineen etuosan aukoista.
- SE Frigöring utförs genom att lyfta aggregatet 1-2mm och med t.ex. en skruvmejsel trycka in låsstiften från öppningarna i takfästets främre del.
- NO Frigjøring utføres ved å løfte aggregatet 1-2 mm og, ved hjelp av en skrutrekk, trykke inn låsepinnene fra åpningene i takfestets fremre del.
- EN Ventilation unit can be released by lifting it 1-2 mm and by pressing the locking pins through openings on the front edge of the frame, with screwdriver.
- DE Die Freigabe erfolgt, indem das Gerät 1–2 mm angehoben wird und die Verriegelungsstifte von den Öffnungen im vorderen Teil der Deckenbefestigung z. B. mit einem Schraubendreher eingedrückt werden.

Option D (With W034CMP)

Asennus lisävarusteen kanssa (asennusteline upotettuna koolauksen sisäpuolelle max 22 mm
innenfor bjelkelag, maks. 22 mm) | Installation with accessory (mounting bracket embedded

1

FI	Tarkista asennusaukon mitat. (A = aukko koolauksessa, B = aukko paneloinnissa) Huom! paneloinnin aukon mitta.) etupuoli
SE	Kontrollera måtten för installationsöppningen. (A = öppningen i bjälklaget, B = öppningen i takpanelen) Obs! Öppningens mått i takpanelen.) framsidan
NO	Kontroller målene for installasjonsåpningen. (A = åpningen i bjelkelaget, B = åpningen i takpanelet) Obs! Åpningens mål i takpanelet.) forside
EN	Check the dimensions of the mounting hole. (A = hole in joists, B = hole in paneling) Note! measurements of the hole in paneling.) front side
DE	Überprüfen Sie die Abmessungen der Installationsöffnung. (A = Öffnung in der Trägerlage, B = Öffnung im Deckenpaneel) Hinweis! Abmessungen der Öffnung im Deckenpaneel.) Vorderseite

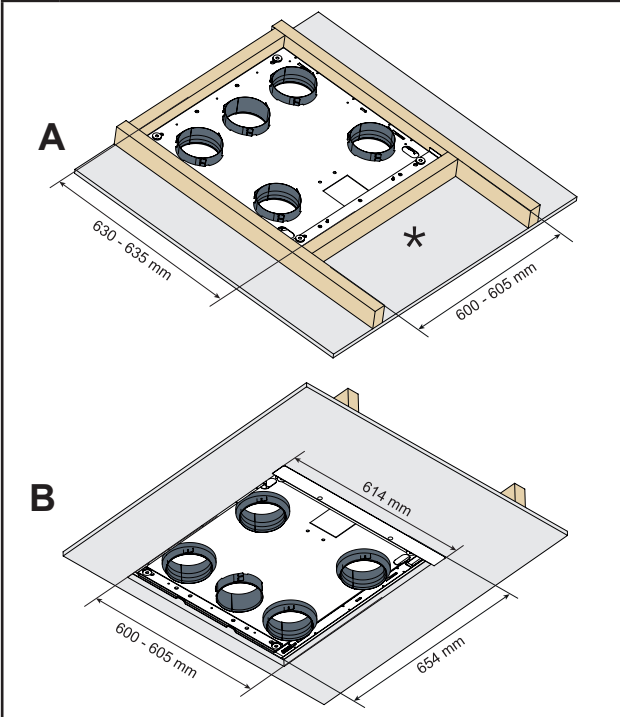

2

FI	Kiinnitä kierretangot kattorakenteeseen mittojen mukaan. (kts. mittakuvat, s.11-12)
SE	Fäst gängstänger i tak konstruktionen enligt mått (se måttskiss, sid 11-12)
NO	Fest gjengestenger i takkonstruksjonen i henhold til mål (se målskisse, side 11-12)
EN	Fasten the threaded rods to the ceiling structure according to the dimensions. (see dimension drawings, p.11-12)
DE	Befestigen Sie Gewindestangen an der Abdeckung der Konstruktion entsprechend den Maßen (siehe Maßskizze, Seite 11-12)

3

FI	Kiinnitä kattoasennusteline kuvan mukaisesti. Muista käyttää toimitukseen sisältyviä aluslevyjä mutterien alla. Kierretanko saa tulla kattotelineen alapinnan yli 5 - 15 mm. Huom! Asenna tarvittaessa kattotelineen takaosa 1-2 mm etuosaa alemmaksi, jolloin IV-koneen sisälle muodostuva kondenssivesi valuu koneen takaosaan ja poistuu kondenssivyteestä ulos. Koneen asento säädetään normaalisti koneen takana olevilla kumitassuilla.
SE	Fäst takmonteringsfästet enligt bilden. Kom ihåg att använda i leveransen medföljande brickor under muttrarna. Gängstängerna får komma utanför takfästets underkant 5 - 15 mm. Obs! Installera vid behov takfästets baksida 1-2mm lägre än framsidan för att ventilationsaggregatets kondensvatten skall rinna mot aggregatets bakre del och avlägsnas via kondensvattenanslutningen. Aggregatets ställning justeras vanligtvis in med gummidistansen på aggregatets baksida.
NO	Fest takmonteringsfestet som vist på bildet. Husk å bruke skiver, som følger med i leveransen, under mutterne. Gjengestengene må stikke ut fra takfestets underkant 5 - 15 mm. Obs! Ved behov skal takfestets baksida installeres 1-2 mm lavere enn forside slik at ventilasjonsaggregatets kondensvann skal renne mot aggregatets bakre del og fjernes via kondensvanntilkoblingen. Aggregatets stilling justeres vanligvis med gummidistansestykket på aggregatets baksida.
EN	Attach the ceiling mounting bracket as shown in the picture. Be sure to use the supplied washers underneath the nuts. The threaded rods can pass the lower surface of mounting frame 5 - 15 mm. Note! Adjust the back side of the mounting frame 1-2 mm lower than front side, if needed. Then condensation water flows out from the ventilation unit through condensation drain which is located in rear of the unit. The position of the unit is normally adjusted with the rubber bushes behind the unit.
DE	Fester Deckenmontagerahmen gemäß Abbildung. Stellen Sie sicher, dass die im Lieferumfang enthaltenen Scheiben unter den Muttern verwendet werden. Die Gewindestangen dürfen über die Unterkante der Deckenhalterung hinausragen 5 - 15 mm. Hinweis! Installieren Sie die Rückseite der Deckenbefestigung bei Bedarf 1-2 mm niedriger als die Vorderseite, damit das Kondenswasser des Lüftungsgeräts in den hinteren Teil des Geräts fließt und über den Kondenswasseranschluss abgeführt wird. Die Lage des Geräts wird gewöhnlich mit Gummiabandscheiben an der Rückseite des Geräts eingestellt.

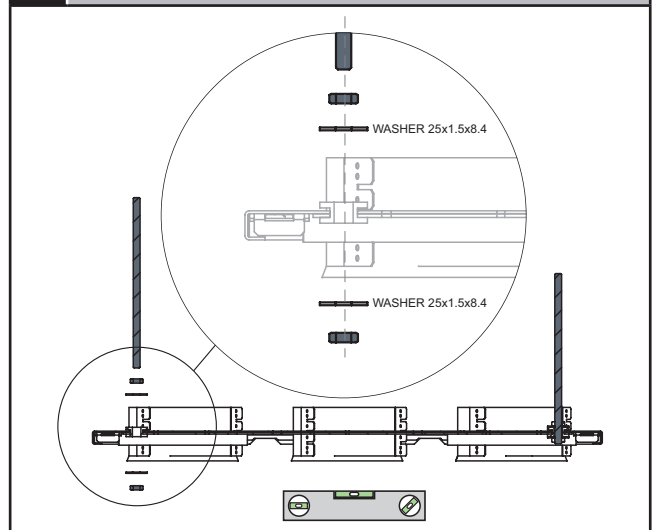

m) | Installation med tillbehör (takfästet infällt innanför bjälklag max 22mm) | Montering med tilbehør (takfestet er innfelt
 inside the joists max 22 mm) | Installation mit Zubehör (Deckenbefestigung zur bündigen Montage innerhalb der Trägerlage, max. 22 mm)

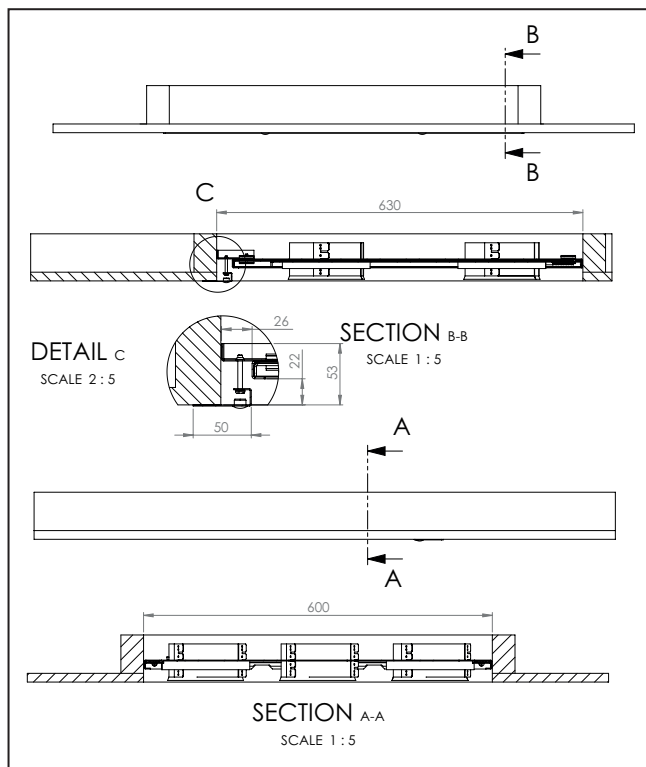

4

FI Lisävaruste W034CMP asennetaan kuvan mukaisesti. Peitelevy peittää asennustelineen edessä olevan tilan. (Huom! asennusaukko)

1. Kiinnityspelti
2. M4x10 (Tx20) ruuvi, 2 kpl
3. Peitelevy
4. M4x30 (Tx20) ruuvi, 2 kpl
5. Peitetulppa 2 kpl

SE Tilläggsutrustning W034CMP monteras enligt bilden. Täckplåten täcker öppningen framför takfästet. (Obs! installationsöppningen)

1. Fästplåt
2. M4x10 (Tx20) skruv, 2 st
3. Täckplåt
4. M4x30 (Tx20) skruv, 2 st
5. Täckpropp 2 st

NO Tilleggsutstyr W034CMP monteres ifølge bildet. Dekkplaten dekker åpningen foran takfestet. (Obs! Installasjonsåpningen)

1. Festeplate
2. M4x10 (Tx20) skruer, 2 stk.
3. Dekkplate
4. M4x30 (Tx20) skruer, 2 stk.
5. Dekkpropp 2 stk.

EN Accessory W034CMP is installed as shown in picture. The cover plate covers the space in front of the mounting bracket. (Note! the mounting opening)

1. Mounting plate
2. M4x10 (Tx20) screw, 2 pcs
3. Cover plate
4. M4x30 (Tx20) screw, 2 pcs
5. Cover cap 2 pcs

DE Die Montage der Zusatzausrüstung W034CMP erfolgt gemäß der Abbildung. Das Abdeckblech deckt die Öffnung vor der Deckenbefestigung ab. (Hinweis! Installationsöffnungen)

1. Befestigungsblech
2. M4x10 (Tx20) Schraube, 2 St.
3. Abdeckblech
4. M4x30 (Tx20) Schraube, 2 St.
5. Abdeckpfropfen 2 St.

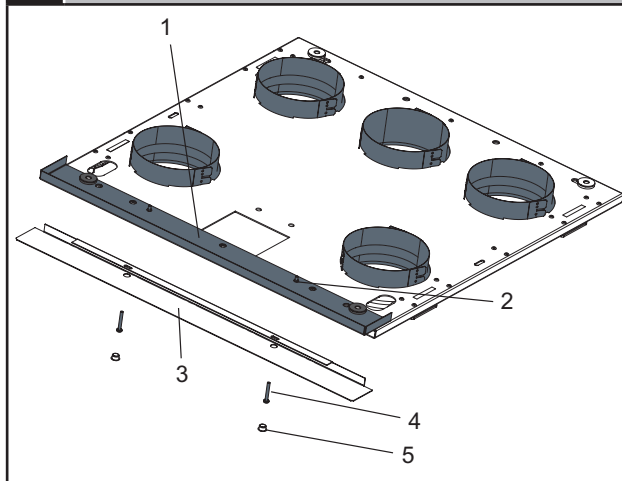

Option D (With W034CMP)

5

FI Kiinnitä asennuskoukut ilmanvaihtokoneeseen kuvan mukaisesti.

SE Fäst monteringskrokarna i ventilationsaggregatet enligt bilden.

NO Fest monteringskrokene i ventilasjonsaggregatet som vist på bildet.

EN Attach the mounting hooks to the ventilation unit as shown in the picture.

DE Befestigen Sie die Montagehaken am Lüftungsgerät gemäß Abbildung.

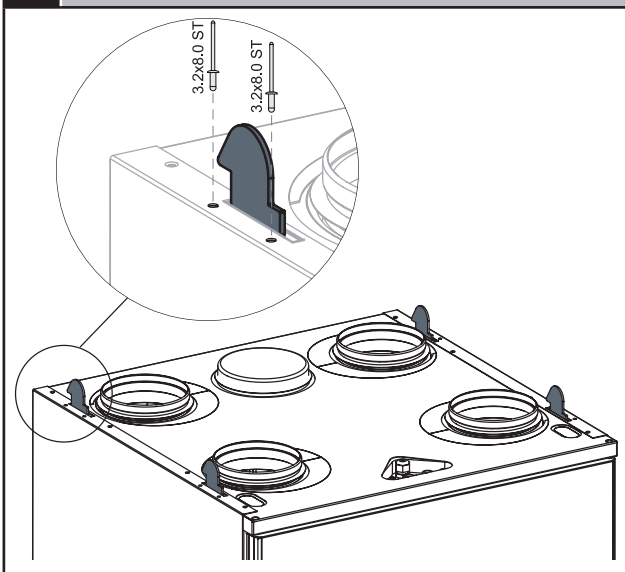

6

FI Nosta ilmanvaihtokone paikoilleen siten, että koukut menevät kattotelineen kiinnitysaukkojen läpi. Ilmanvaihtokone on lukittunut paikalleen, kun kattotelineen lukitusnastat näkyvät telineen etureunan aukoista ja ovat kiinni etupellissä. (kts. kuva)

SE Lyft ventilationsaggregatet på plats så att krokarna går igenom takfästets fästhål. Ventilationsaggregatet är låst på plats när låsstiften syns i takfästets öppningar och ligger mot främre plåten. (se bild)

NO Løft ventilasjonsaggregatet på plass slik at krokene går gjennom takfästets festehull. Ventilasjonsaggregatet er låst på plass når låsepinner er synlige i takfästets åpninger og ligger an mot den fremre plåten. (se bilde)

EN Lift the ventilation unit so that the hooks go through the fastening holes in the mounting frame. The ventilation unit is locked in place when the locking pins are touching the front plate of the mounting frame and can be seen from the openings on the front edge of the frame. (see picture)

DE Heben Sie das Lüftungsgerät an seinen Aufstellungsort, sodass die Haken durch das Befestigungsloch der Deckenbefestigung gehen. Das Lüftungsgerät ist an seinem Platz verriegelt, wenn die Verriegelungsstifte in den Öffnungen der Deckenbefestigung sichtbar werden und gegen das vordere Blech anliegen (siehe Abbildung)

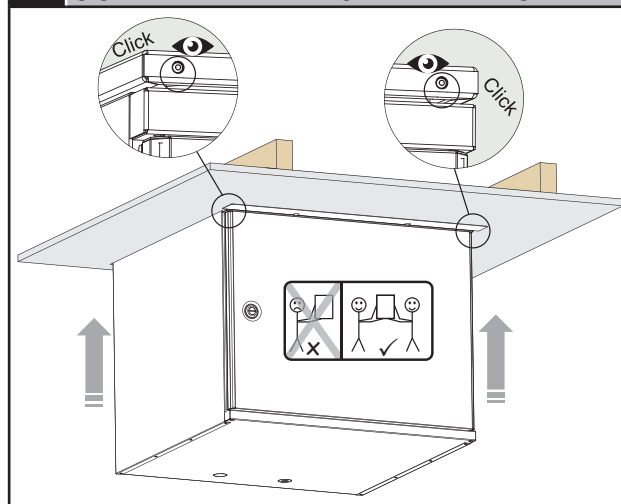

7

FI Vapautus tapahtuu nostamalla IV-konetta 1-2 mm ja painamalla esim. ruuvimeissillä lukitusnastoja kattotelineen etuosan aukoista.

SE Frigöring utförs genom att lyfta aggregatet 1-2mm och med t.ex. en skruvmejsel trycka in låsstiften från öppningarna i takfästets främre del.

NO Frigjøring utføres ved å løfte aggregatet 1-2 mm og, ved hjelp av en skrutrekker, trykke inn låsepinnene fra åpningene i takfästets fremre del.

EN Ventilation unit can be released by lifting it 1-2 mm and by pressing the locking pins through openings on the front edge of the frame, with screwdriver.

DE Die Freigabe erfolgt, indem das Gerät 1–2 mm angehoben wird und die Verriegelungsstifte von den Öffnungen im vorderen Teil der Deckenbefestigung z. B. mit einem Schraubendreher eingedrückt werden.

Mittatiedot | Måttuppgifter | Målupplysninger | Dimensions

W03CMB

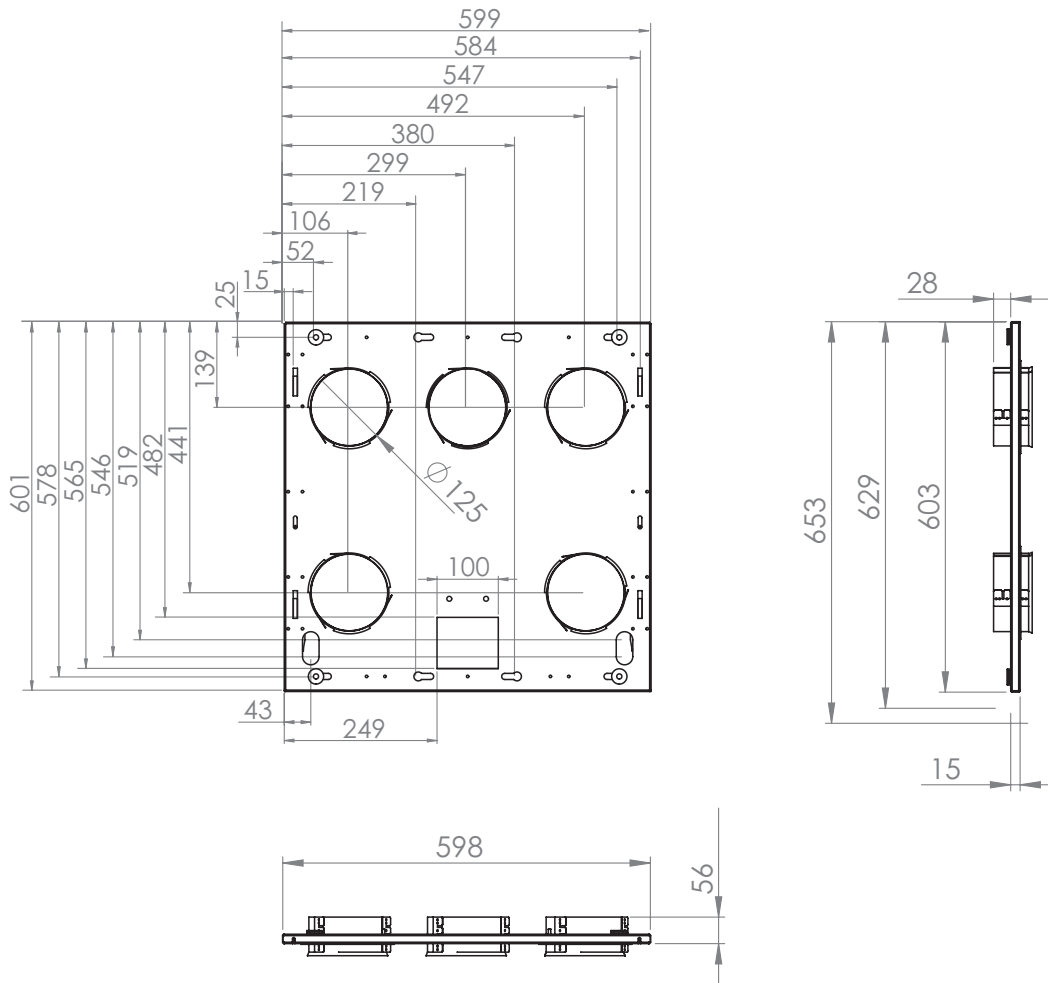

W03CMB / W04CMB + W034CMP

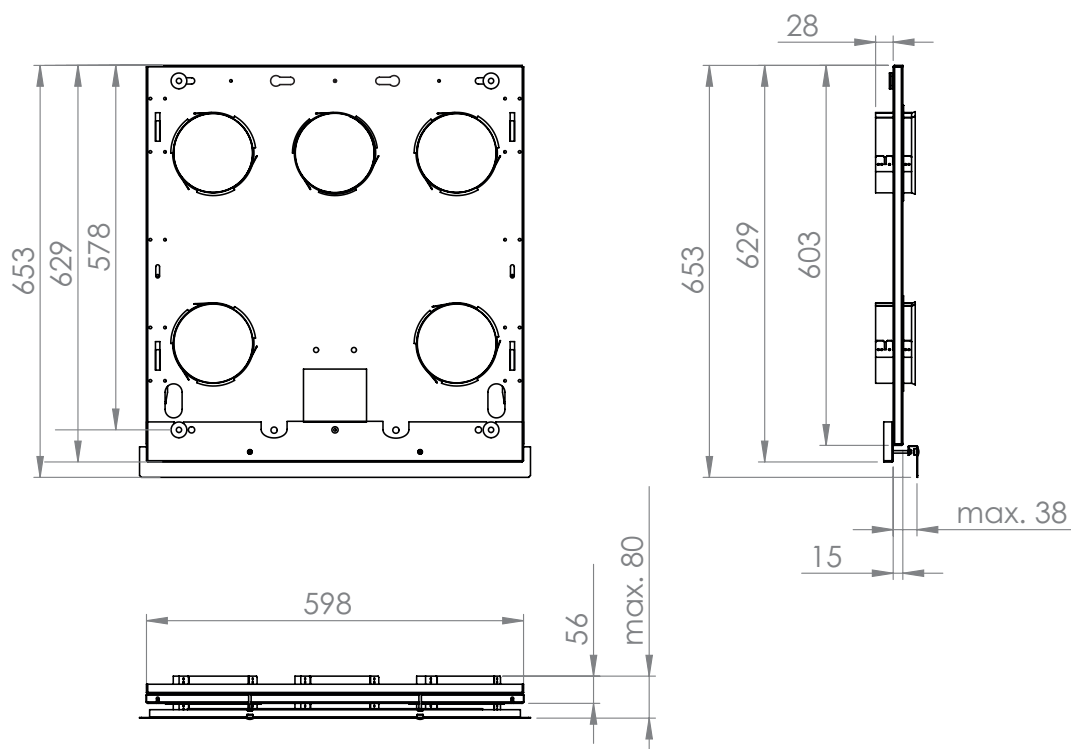

W04CMB

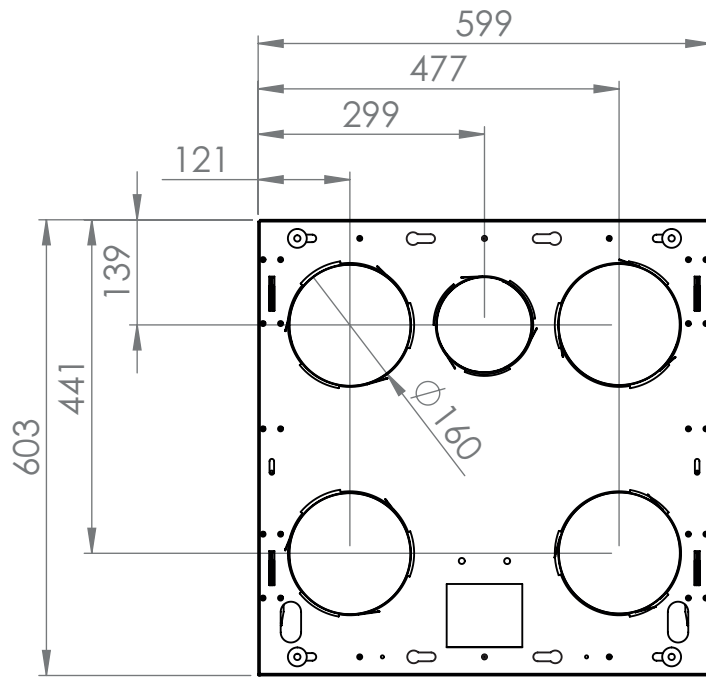

FI	Muut mitat ovat samat kuin W03CMB kattoasennustelineessä. (kts. edellinen sivu)
SE	Övriga mått är samma som W03CMB för takfästet. (se föregående sida)
NO	Øvrige mål er de samme som W03CMB for takfestet. (se foregående side)
EN	Other dimensions are the same as in the W03CMB ceiling mounting bracket. (see previous page)
DE	Die weiteren Abmessungen sind die gleichen wie bei W03CMB für die Deckenbefestigung (siehe vorherige Seite).

	Weight	LVI nro
W03CMB	6,3 kg	790 6827
W04CMB	5,9 kg	790 6828
W034CMP	0,8 kg	790 6829

FI	Asennustelineen takareunassa on aukot kaapeleita varten.
SE	Takfästets baksida har öppningar för kablage.
NO	Takfeste bakside har åpninger for kabler.
EN	There are openings for the cables at the back edge of the mounting bracket.
DE	An der Hinterkante der Deckenbefestigung befinden sich Öffnungen für die Kabel.

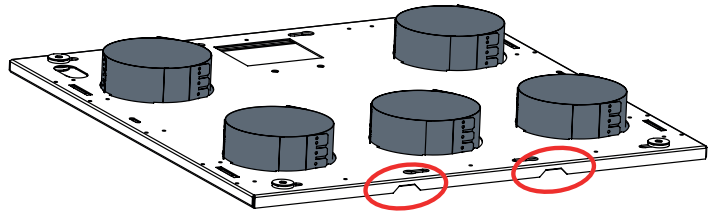

Osaluettelo

1. Kattoasennusteline
2. Asennuskoukut (2 + 2 kpl)
3. Vetoniitit (8 kpl)
4. Aluslevy (8 kpl)

Osaluettelo: W034CMP (lisävaruste)

1. Kiinnityspelti
2. Peitelevy
3. M4x30 (Tx20) ruuvi (2 kpl)
4. M4x10 (Tx20) ruuvi (2 kpl)
5. Peitetulppa (2 kpl)

Komponentförteckning

1. Takfäste
2. Monteringskrokar (2 + 2 stk)
3. Drag nitar (8 st)
4. Brickor (8 st)

Komponentförteckning: W034CMP (tillbehör)

1. Fästplåt
2. Täckplåt
3. M4x30 (Tx20) skruv (2 stk)
4. M4x10 (Tx20) skruv (2 stk)
5. Täckpropp (2 stk)

Komponentliste

1. Takfeste
2. Monteringskroker (2 + 2 stk.)
3. Popnagler (8 stk.)
4. Skiver (8 stk.)

Komponentliste: W034CMP (tilbehør)

1. Festeplate
2. Dekkplate
3. M4x30 (Tx20) skruer (2 stk.)
4. M4x10 (Tx20) skruer (2 stk.)
5. Dekkpropp (2 stk.)

List of components

1. Ceiling mounting bracket
2. Mounting hooks (2 + 2 pcs)
3. Rivet (8 pcs)
4. Washer (8 pcs)

List of components: W034CMP (accessory)

1. Mounting plate
2. Cover plate
3. M4x30 (Tx20) screw (2 pcs)
4. M4x10 (Tx20) screw (2 pcs)
5. Cover cap (2 pcs)