

www.koja.fi

HiFEK ECO Viikkokello lisävaruste

Käyttöönotto-ohje

KOJA 

Kellokytkin

Kellokytkin ohjaa aikaohjelmaa seuraavalla kärkitiedolla painesäädintä kahden eri setpointin välillä. Kellokytkimen ollessa OFF-tilassa, painesäädin toimii setpoint 1 mukaan ja vastaavasta kellokytkimen ollessa ON-tilassa, säädin pyrkii setpoint 2 mukaiseen asetusarvoon.

Valikkorakenne

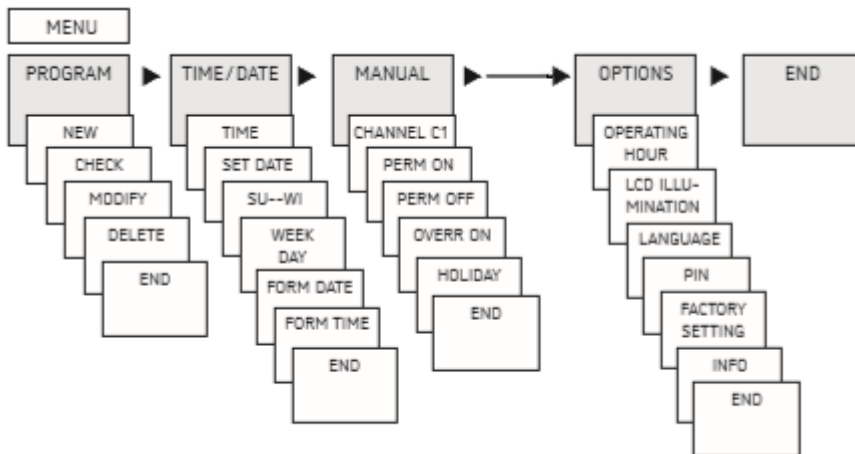

Kellokytkimen valikoissa liikutaan nuoli-, OK ja menu painikkeilla. Ensimmäisellä käyttökerralla kytkimelle asetetaan seuraavat perusasetukset:

- Kieli (LANGUAGE)
 - Oletuksena englanti
- Päiväys (SET DATE)
 - Asetetaan päiväyksen esitysmuoto (pp/kk/vvvv) ja päivämäärä
- Ajan muoto (24h) ja kellon aika
- Kesä/talvi aika vaihtelu (SU-WI)
 - Asetetaan FIN

Aikaohjelman asettelu

Käyttöönottoasetuksien jälkeen kytkimelle asetetaan viikkokalenterin aikaohjelma. Aikaohjelmaa päästään asettamaan menu valikon PROGRAM osiosta. Aikaohjelman asettelulla on tarkoituksena ohjata kellokytkimelle toimintapisteet, jolloin painesäädintä ohjaava rele muuttaa toimintapisteensä joko ON (säätimen setpoint 2) tai OFF (säätimen setpoint 1) tilaan.

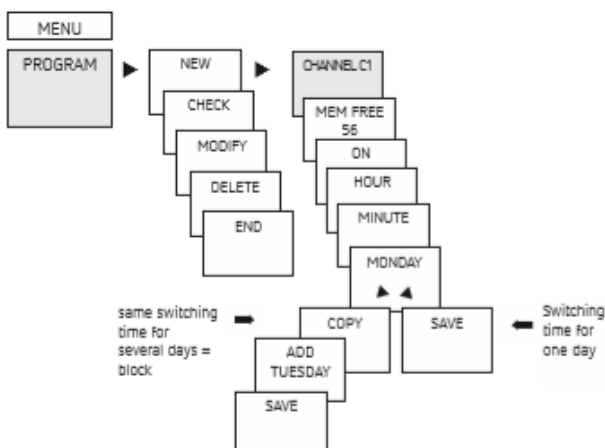

Mikäli luodaan täysin uusi aikaohjelma, valitaan program valikon jälkeen:

-New -> Channel C1

Tämän jälkeen valitaan kyseiselle asetuspisteelle ON tai OFF toiminto sekä toiminnan kellonaika. Asetettu toiminto ja kellonaika voidaan kopioida "add" toiminnolla muille vapaasti valittaville viikonpäiville. Vastaavasti tehdään OFF toiminnolle haluttu päivä ja kellonaika.

Esimerkki aikaohjelman asettelusta:

Poistopuhaltimen halutaan toimivan joka arkipäivä tehostetulla (setpoint 2) asetusarvolla aamulla aikavälillä 08:00-10:00 ja illalla 20:00–22:00. Muun ajan puhallin käy normaalilla käynnillä (setpoint 1).

- Valitaan PROGRAM -> NEW
 - ON toiminto, HOUR 08 ja MINUTE 00. MONDAY.
- Kopioidaan aseteltu ON toiminto muille viikonpäiville:
 - ADD TUESDAY, ADD WEDNESDAY... (nuolinäppäimillä päästään valitsemaan halutut viikonpäivät ja SAVE valinta)

Vastaavasti aamun tehostuksen loppuminen ohjelmoidaan:

- Valitaan PROGRAM -> NEW
 - OFF toiminto, HOUR 10 ja MINUTE 00. MONDAY.
- Kopioidaan aseteltu OFF toiminto muille viikonpäiville:
 - ADD TUESDAY, ADD WEDNESDAY...

Näin aseteltuna kellokytkimen rele ohjaa tehostuksen päälle joka arkipäivä 08:00 ja palautuu normaaliin setpointtiin kello 10:00. Vastaavasti illan tehostusjakso asetellaan:

- PROGRAM -> NEW
 - ON, hour 20, MINUTE 00. Monday.
 - ADD TUESDAY, ADD WEDNESDAY...

Vastaavasti aamun tehostuksen loppuminen ohjelmoidaan:

- PROGRAM -> NEW
 - OFF, HOUR 22, MINUTE 00. MONDAY.
 - ADD TUESDAY, ADD WEDNESDAY...

Muut toiminnot

- CHECK
 - Toiminnolla selataan aseteltuja aikaohjelmia
- MODIFY
 - Toiminnolla voi muuttaa jo valmiiksi aseteltuja aikaohjelmia
- DELETE
 - Toiminnolla voi poistaa aseteltuja aikaohjelmia
 - DELETE SINGLE toiminnolla voidaan poistaa yhden päivän tai yhden blokin aikaohjelma
 - DELETE ALL poistaa kaikki asetetut aikaohjelmat