



FUSAMATIC SÄHKÖHITSATTAVA SUPISTUSLIITIN

1202/01-001

PE100, 4 mm automaattinen tunnistusnasta

PE100 sähköhitsattava supistusliitin, 4 mm automaattinen tunnistusnasta. Kaasulle, vedelle, kaivos- ja kastelusovelluksiin. Kaikkien osien valmistusmateriaali on musta PE100 (polyetyleenä) ensiömuovi. Sähköhitsausosat mahdollistavat täysin hitsatut putkistot. Sähköhitsausosien korkea laatu, luotettavuus ja joustavuus mahdollistavat varman ja turvallisen PE-putkien liitoksen.

Tuotekuvaus

Sähköhitsattava supistusliitin kaasulle, vedelle, kaivos- ja kastelusovelluksiin. 4 mm automaattinen tunnistusnasta, PE100, vedelle PN16, kaasulle 10 Bar. Lämpötila-alue -10°C/+40°C

Standardit

Fusion Groupilla on yli 140 paikallista ja kansainvälistä tuotehyväksyntää sekä ISO 9001 ja ISO 29001 laatusertifikaatit. Fusamatic sähköhitsausosilla on alla mainitut kolmannen osapuolen hyväksynnät (muuta sertifikaatteja saatavilla tilauksesta). Huom: Joissakin mainituissa standardeissa voi esiintyä paikallista vaihtelua, ota yhteyttä saadaksesi lisätietoja aiheesta.

- kolmannen osapuolen sertifiointi EN ISO 15494
- kolmannen osapuolen sertifiointi EN 12201-3
- kolmannen osapuolen sertifiointi EN 1555-3
- kolmannen osapuolen sertifiointi ISO 4437-3
- kolmannen osapuolen sertifiointi ISO 4427-3

Ominaisuudet:

- Fusamatic-merkki
- PE100 musta
- Vedelle PN16 / kaasulle 10 Bar (Riippuu hitsattavasta PE-putkesta sekä paikallisista putkistojen painesäädöksistä)
- 4 mm automaattinen tunnistusnasta
- Kaikki sähköhitsausosat on numeroitu yksilöllisesti ja niiden viiva- ja QR-koodit mahdollistavat kunkin liittimen jäljitettävyyden raaka-aineisiin ja kriittisiin komponentteihin saakka
- Viivakoodi hitsausta varten ISO 13950 mukaan. Viivakoodi jäljitettävyyttä varten ISO 12176-4 mukaan.
- Fusamatic-nasta varmistaa oikeat hitsausparametrit täysin automaattisesti.
- Manuaaliset hitsausparametrit valettu liittimen runkoon
- Eränumero pysyvästi merkitty runkoon

Lisävarusteet:

- Sähköhitsauskone, putkileikkurit, kaapimistyökalut, putken suuntaustyökalut ja pyöristyspannat, generaattorit
- Fusion Assist -sovellus



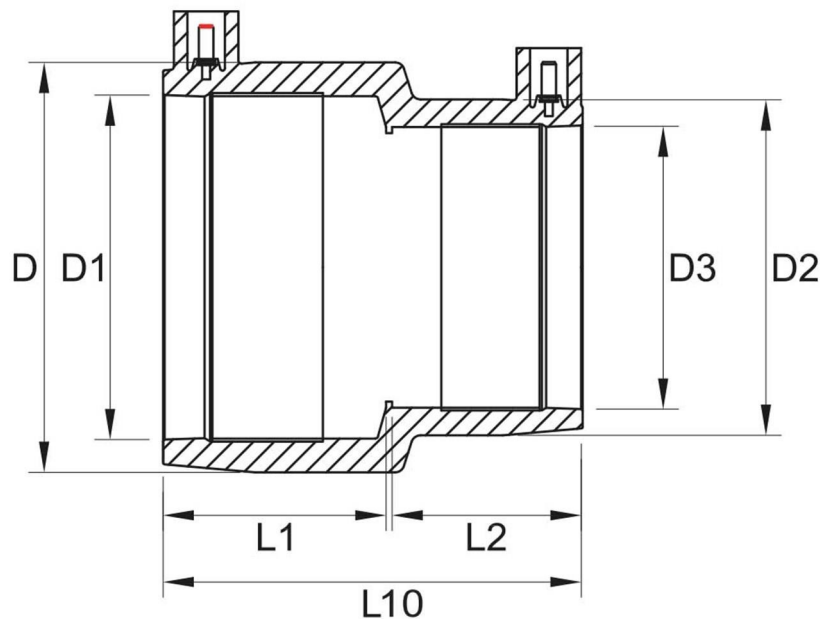

Tuotenumero ja koot:

AVK nro	LVI nro	Liittimen koko mm	L10 mm	L1 mm	L2 mm	D mm	D1 mm	D2 mm	D3 mm	SDR-luokka	Hitsausaika S	Jäähdytysaika min	Paino kg
RBKHFA25X20	1836634	25X20	77	38.5	36.5	34	25	29	20	11	35	3	0,041
RBKHFA32X20	1836635	32X20	77	38.5	36.5	43	32	29	20	11	40	3	0,053
RBKHFA32X25	1836636	32X25	77	38.5	36.5	43	32	34	25	11	30	3	0,056
RBKHFA40X32	1836637	40X32	91	46	41	52	40	43	32	11	50	5	0,081
RBKHFA50X32	1836638	50X32	91	46.5	41	62	50	43	32	11	60	5	0,093
RBKHFA50X40	1836639	50X40	91	46.5	41	62	50	52	40	11	60	5	0,101
RBKHFA63X32	1836640	63X32	102	52	41	77	63	43	32	11	90	5	0,137
RBKHFA63X40	1836641	63X40	102	52	43	77	63	52	40	11	70	5	0,141
RBKHFA63X50	1836642	63X50	102	52	45.5	77	63	62	50	11	120	10	0,145
RBKHFA75X63	1836643	75X63	126	63	58.5	97	75	82	63	11 - 17.6	80	8	0,31
RBKHFA90X63	1836644	90X63	123	62	53	109.5	90	77	63	11 - 17.6	80	5	0,314
RBKHFA110X63	1836645	110X63	137	75	54	140	110	82	63	11 - 17.6	120	10	0,59
RBKHFA110X90	1836646	110X90	137	70	62	134	110	109.5	90	11 - 17.6	120	10	0,554
RBKHFA125X90	1836647	125X90	145	76	62	152	125	109.5	90	11 - 17.6	160	10	0,7
RBKHFA160X90	1836648	160X90	175	90	67	200	160	116	90	11 - 17.6	300	20	1,51
RBKHFA160X110	1836649	160X110	186	90	78	200	160	140	110	11 - 17.6	320	20	1,61
RBKHFA180X125	1836650	180X125	221	101	83	216	180	157	125	11 - 17.6	220	10	2,159

Kommentit:

Huom:

Varmista yhteen liitettävien putkien ja liittimien yhteensopivuus. Vain yhteensopivia materiaaleja saa hitsata toisiinsa. Tarkasta liittimeen merkityt PN- ja SDR-luokat ja vertaa niitä putken vastaaviin. Epäselvissä tapauksissa ota yhteyttä valmistajaan. Noudata asennusohjeita.