



SERIES

D6
6 TON





D12
12 TON





D6

 Motore Perkins 1104D-44 – 4 cilindri – USA EPA Tier 3/EU STAGE IIIA – Potenza massima kW/Hp 74,5/100 @2300 RPM – Trasmissione idrostatica – Capacità a raso 4.600 l – Capacità a colmo 6.100 l – Comandi da terra di serie.

 Perkins Engine 1104D-44 – 4 cylinders – USA EPA Tier 3/EU STAGE IIIA – Maximum rated power kW/Hp 74,5/100 @ 2300 RPM – Hydrostatic driveline – Struck capacity 4.600 l – SAE heaped capacity 6.100 l – Ground controls.

 Moteur Perkins 1104D-44 – 4 cylindres – USA EPA Tier 3/EU STAGE IIIA – Puissance max kW/Hp 74,5/100 @2300 RPM – Transmission hydrostatique – Capacité à ras 4.600 l – Capacité à plein 6.100 l – Commandes du sol de série.

 Motor Perkins 1104D-44 – 4 cilindros – USA EPA Tier 3/EU STAGE IIIA – Potencia máxima kW/Hp 74,5/100 @ 2300 RPM – Transmisión hidrostática – Capacidad al ras 4.600 l – Capacidad colmada 6.100 l – Comandos desde el suelo.

 Motor Perkins 1104D-44 – 4 cilindros – USA EPA Tier 3/EU STAGE IIIA – Máxima potência avaliada kW/Hp 74,5/100 @ 2300RPM – Transmissão Hidrostática – Capacidade a borda 4.600 l - Capacidade cheia até a borda 6.100 l - Controles do solo de serie.

 Дизельный Perkins 1104D-44 - 4-х цилиндры - Соответствующий нормам USA EPA Tier 3/EU STAGE IIIA - Максимальная мощность 74.5/100 kW/лс при 2300 об/мин – Гидростатическая трансмиссия- Емкость при заполнении до краев 4.600 литров - Максимальная вместимость по SAE 6.100 литров Управление с земли стандартный.







D12

 Motore Perkins 1104D-44TA – 4 cilindri – USA EPA Tier 3/EU STAGE IIIA – Potenza massima kW/Hp 83/113@2200 RPM – Trasmissione idrostatica – Capacità a raso 6.700 l – Capacità a colmo 8.300 l – Comandi da terra di serie.

 Perkins Engine 1104D-44TA – 4 cylinders – USA EPA Tier 3/EU STAGE IIIA – Maximum rated power kW/Hp 83/113 @ 2200 RPM – Hydrostatic driveline – Struck capacity 6.700 l – SAE heaped capacity 8.300 l – Ground controls.

 Moteur Perkins 1104D-44TA – 4 cylindres – USA EPA Tier 3/EU STAGE IIIA – Puissance max kW/Hp 83/113@2200 RPM – Transmission hydrostatique – Capacité à ras 6.700 l – Capacité à plein 8.300 l – Commandes du sol de série.

 Motor Perkins 1104D-44 TA – 4 cilindros – USA EPA Tier 3/EU STAGE IIIA – Potencia máxima kW/Hp 83/113 @ 2200 RPM – Transmisión hidrostática – Capacidad al ras 6.700 l – Capacidad colmada 8.300 l – Comandos desde el suelo.

 Motor Perkins 1104D-44 TA – 4 cilindros – USA EPA Tier 3/EU STAGE IIIA – Máxima potência avaliada kW/Hp 83/113 @ 2200RPM – Transmissão Hidrostática – Capacidade a borda 6.700 l – Capacidade cheia até a borda 8.300 l – Controles do solo de série.

 Дизельный Perkins 1104D-44 TA - 4-х цилиндры - Соответствующий нормам USA EPA Tier 3/EU STAGE IIIA -Максимальная мощность 83/113 kW/лс при 2200 об/мин – Гидростатическая трансмиссия- Емкость при заполнении до краев 6.700 литров - Максимальная вместимость по SAE 8.300 литров Управление с земли стандартный.







D'AVINO

I - 80034 Brusciano (Na)
Via Padula, 102

Tel. +39 081 6588361
Fax +39 081 8863398

sales@davinogroup.com
www.davinomixer.com



Unione Industriali
Napoli

ISO 9001

BUREAU VERITAS
certification



DUMPER DS



D'AVINO

DATI TECNICI
TECHNICAL DATA
DONNÉES TECHNIQUES
DATOS TECNICOS
ТЕХНИЧЕСКИЕ ДАННЫЕ

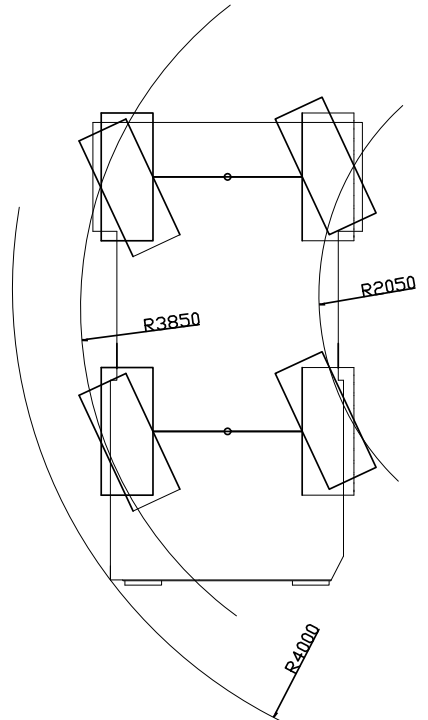
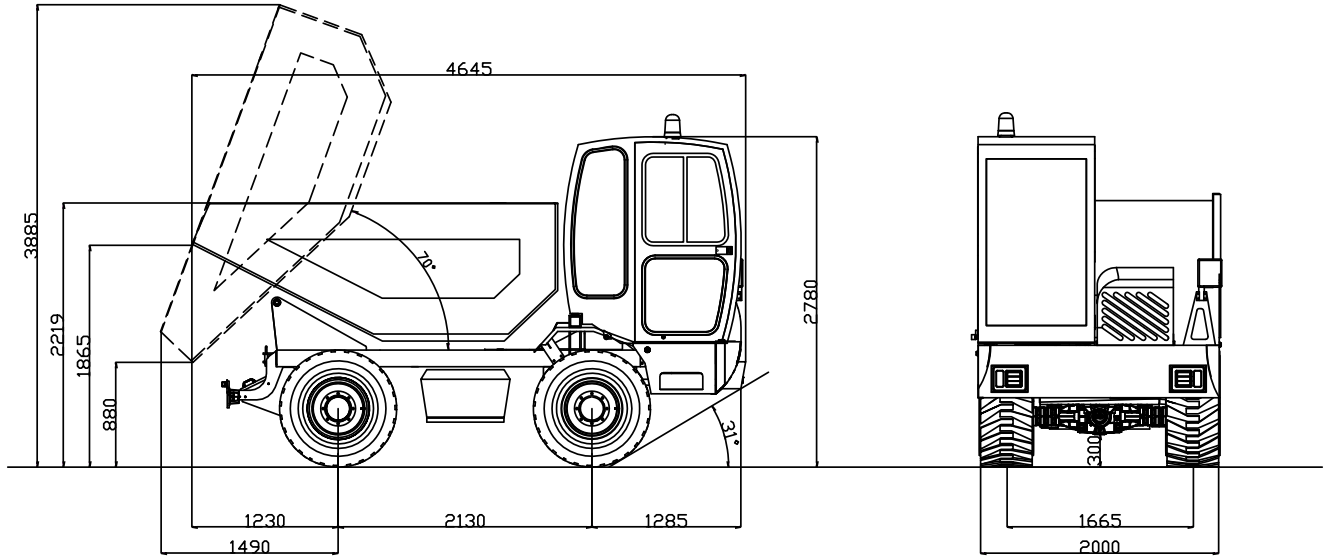

DUMPER D6

DESCRIZIONE (ISO 7132:2003) Dumper a scarico posteriore - N.4 ruote motrici e sterzanti - N.2 assali - Posto di guida reversibile

MOTORE

Perkins tipo 1104D-44T - Diesel 4 tempi - N.4 cilindri in linea - Turbo - Controllo meccanico a iniezione diretta - Potenza max 74,5 kW (101 hp) a 2.300 giri/min - Coppia max 392 Nm a 1.400 giri/min - Raffreddamento ad acqua - Filtrazione aria a secco - Conformità EU STAGE IIIA/USA EPA Tier 3

DEUTZ tipo TCD3.6L04 - Diesel 4 tempi - N.4 cilindri in linea - Turbo Aftercooled - Controllo Elettronico - Common rail - Potenza max 74,4 kW (101 hp) a 2.300 giri/min - Coppia max 410 Nm a 1.600 giri/min - Raffreddamento ad acqua - Filtrazione aria a secco - Conformità EU STAGE IIIB/USA EPA Tier 4i

TRASMISSIONE Integrale 4x4 - N.4 marce avanti/indietro (2 meccaniche + 2 idrauliche) - Velocità massima 40 km/h - Pendenza max superabile a pieno carico 50% - Trasmissione idrostatica "Automotive", con pompa a cilindrata variabile e motore a cilindrata variabile a due posizioni, con comando elettroidraulico a leva per selezione marcia "lenta", marcia "veloce" ed inversione di marcia - Riduttore meccanico a due rapporti con comando elettroidraulico a leva per selezione marcia di "lavoro" e marcia di "trasferimento"

ASSALI Entrambi portanti, sterzanti e con riduttori epicicloidali finali - Anteriore oscillante con escursione di $\pm 10^\circ$ - Posteriore fisso con riduttore flangiato

FRENI Freno di servizio idraulico, a dischi multipli in bagno d'olio, agente su entrambi gli assali, alimentato da pompa doppia servocomandata - Freno di stazionamento idraulico, a dischi multipli in bagno d'olio agente sull'assale posteriore, con comando idraulico con cilindro negativo - Freno di soccorso conglobato nel freno di servizio

STERZO Idrostatico alimentato da pompa indipendente - Quattro ruote sterzanti mediante due cilindri di sterzo doppi - Dispositivo idraulico di selezione di tre tipi di sterzata con comando elettroidraulico al posto guida per due ruote sterzanti, quattro ruote sterzanti a volta corretta, 4 ruote sterzanti a "granchio"

CASSA Rinforzata con ribaltamento mediante n.2 cilindri idraulici a doppio effetto - Capacità a raso 4.600 l - Capacità a colmo SAE 6.100 l

POSTO DI GUIDA Reversibile montato su cuscinetto a sfere portante e di spinta - Sedile anatomico con sospensione elastica e cinture di sicurezza - Ampia visibilità, sia in fase di trasferimento che di lavoro - Colonna di sterzo in ABS termoformato con display elettronico strumentazione di controllo di facile accesso ed agevole lettura - Cabina chiusa su tre lati con tergicristallo elettrico su vetro anteriore (Optional cabina chiusa)

IMPIANTO IDRAULICO Con distributore idraulico a 1 elemento - Pompa ad ingranaggi da l/min 26@1.000' per i servizi - Pompa ad ingranaggi da l/min 20@1.000' per il servosterzo ed il servofreno - Filtro idraulico da 16 μ m - N.1 scambiatore in alluminio elettroventilato

IMPIANTO ELETTRICO Motorino di avviamento 12 V-3 kW - Alternatore con regolatore incorporato 12 V-95 A - Batteria 12 V/110 Ah (spunto 900A)

RIFORNIMENTI

Gasolio (capacità serbatoio)	125 l
Olio idraulico (capacità serbatoio)	125 l
Olio motore	9,5 l
Liquido refrigerante motore	7,0 l

PNEUMATICI Std 12.5/80-18 16 PR

DIMENSIONI 2.000x4.645x2.780 mm

PESO In ordine di marcia 5.100 kg

OMOLOGAZIONE Stradale a pieno carico

DUMPER D6

DESCRIPTION (ISO 7132:2003) Rear dumping dumper - N.4 wheel steering/drive – 2 axles – Rotating driving seat

ENGINE Perkins 1104D-44T, 4 stroke 4 cylinder - Turbo Diesel– Mechanical control with direct injection - Max Power 74,5 kW (101 hp) 2.300 RPM – Max torque 392 Nm 1.400 RPM - Water Cooled – Dry Air Filter - Conformity USA EPA Tier 3/EU STAGE IIIA

DEUTZ TCD3.6L04 – Diesel 4 stroke – N.4 cylinder in line - Turbo Aftercooled – Electronic Control – Common rail – Max. Power 74,4 kW (101 hp) a 2.300 RPM – Max. torque 410 Nm a 1.600 rpm – Water cooled – Dry air filter – Conformity EU STAGE IIIB/USA EPA Tier 4i

TRANSMISSION 4x4 full wheel drive, 4 speeds forward/reverse (2 hydraulic, 2 mechanic) - Max speed 40 Km/h - Max full loaded gradeability 50% - Hydrostatic “automotive” transmission with variable displacement pump and variable displacement 2 position hydraulic motor controlled by an electro-hydraulic lever for “slow”/“fast” speed and reverse movement selection - Mechanical gearbox for “work” and “transfer” speed with electro-hydraulic control lever – Inching Pedal
Axles Both load-bearing and steering with planetary reduction gears on the wheel hubs – Front axle oscillating at 10° - Rear axle fixed with flanged gearbox

BRAKES Internal oil-bath disc hydraulic service brake acting on all 4 wheels activated by a dual circuit independent pump – Internal oil-bath disc hydraulic parking brake acting directly on rear axle with hydraulic negative type control– Emergency brake incorporated directly in service brake
Steering Hydrostatic fed by an independent pump - Four wheel steering by means of 2 double action cylinders - Steering selector device on operator’s console for: front wheel drive/ 4 wheel bi-lateral drive/ 4 wheel parallel drive (crab mode)

DUMP BODY Reinforced dump body with tilting by means of 2 double-acting hydraulic cylinders – Struck capacity 4.600 l – SAE heaped capacity 6.100 l

OPERATOR'S TURRET Rotating, mounted on ball-bearing swivel ring - Anatomic seat with flexible suspension and height adjustment, seat belts - Large high visibility windshield with electric wiper – Steering column in ABS with electronic display and ergonomic user friendly dashboard and control panels – 3-side enclosed ROPS FOBS cabin (optional total closure cab)
Hydraulic System 1-element hydraulic distributor – Gear pump 26Lt @ 1000 RPM for utilities - Gear pump 20Lt @ 1000 RPM for steering and breaks - 16 µm hydraulic filter - Aluminium heat exchanger for hydraulic oil cooling
Electrical System Starter 12V- 3 kW - Alternator 12V 95A with

regulator incorporated - Battery 12V 110Ah (900A)

SERVICE REFILL CAPACITIES

Fuel tank	125 l
Total hydraulic system capacity	125 l
Engine oil	9,5 l
Engine cooling liquid	7,0 l

TIRES 12.5/80-18 16 PR

DIMENSIONS 2.000x4.645x2.780 mm

WEIGHT 5100 kg

MEETS CEE road standards

DUMPER D6

DESCRIPTION (ISO 7132:2003) Dumper à déchargement postérieur – N. 4 roues motrices et directrices – N. 2 essieux – Poste de conduite réversible

MOTEUR Perkins type 1104D-44T – Diesel 4 temps – N.4 cylindres alignés - Turbo – Contrôle mécanique à injection directe – Puissance max 74,5 kW (101 hp) à 2.300 tours/minute – Couple max 392 Nm à 1.400 tours/minutes – Refroidissement à eau – Filtration à air sec – Conformité EU STAGE IIIA/USA EPA Tier 3
Deutz type TCD3.6L04 – Diesel 4 temps – N.4 cylindres en ligne - Turbo Aftercooled - Contrôle Electronique – Common rail - Puissance max 74,4 kW (101 hp) a 2.300 tours/min - Couple max 410 Nm a 1.600 tours/min – Refroidissement à eau – Filtration air à sec - Conformité EU STAGE IIIB/USA EPA Tier 4i

TRANSMISSION Intégrale 4x4 - N.4 vitesses avant/arrière (2 mécaniques + 2 hydrauliques) – Vitesse maximale 40 km/h – Pente max franchissable à pleine charge 50 % - Transmission hydrostatique « Automotive », avec pompe à cylindrée variable et moteur à cylindrée variable à deux positions, avec commande électro-hydraulique à levier pour sélection vitesse de « travail » et vitesse de « déplacement »

ESSIEUX tous deux portants, directeurs et avec réducteurs épicycloïdaux finaux – Antérieur oscillant avec excursion de $\pm 10^\circ$ - Postérieur fixe avec réducteur bridé

FREINS Frein de service hydraulique, à disques multiples à bain d'huile, agissant sur les deux essieux, alimentés par une pompe double servo-commandée – Frein de stationnement hydraulique, à disques multiples en bain d'huile agissant sur l'essieu postérieur, avec commande hydraulique à cylindre négatif – Frein de secours englobé dans le frein de service

DIRECTION Hydrostatique alimentée par pompe indépendante – Quatre roues directrices par deux cylindres doubles de direction – Dispositif hydraulique de sélection de trois types de braquage avec commande électro-hydraulique au poste de conduite pour 2 roues directrices, 4 roues directrices à voûte corrigée, 4 roues directrices en « crabe ».

CAISSON Renforcé avec renversement par l'intermédiaire de n. 2 cylindres hydrauliques à double effet – Capacité à ras 4.600 litres – Capacité à plein SAE 6.100 litres

POSTE DE CONDUITE Réversible monté sur coussinets à sphères portant et de poussée – Siège Anatomique avec suspension élastique et ceinture de sécurité – Ample visibilité, aussi bien en phase de déplacement qu'en phase de travail – Tour de direction en ABS thermoformé avec écran

électronique – Instruments de contrôle d'accès et à lecture aisés – Cabine fermée sur trois cotés avec essuie-glaces électrique sur vitre antérieur (option : cabine fermée)

CIRCUIT HYDRAULIQUE avec distributeur hydraulique à 1 élément – Pompe à engrenages de 26@1.000' litres/minute pour les services – Pompe à engrenages de 20@1.000' litres/minute pour la direction assistée et le servo-frein – Filtre hydraulique de 16 μ m – N. 1 radiateur en aluminium électroventilé

CIRCUIT ELECTRIQUE Démarreur de 12 V-3 kW – Alternateur avec régulateur incorporé 12 V-95 A - Batterie 12 V/110 Ah (900A)

RAVITAILLEMENTS

Gasoil (capacité réservoir)	125 litres
Huile hydraulique (capacité réservoir)	125 litres
Huile moteur	9,5 litres
Liquide réfrigérant moteur	7,0 litres

PNEUS Std 12.5/80-18 16 PR

DIMENSIONS 2.000x4.645x2.780 mm

POIDS 5.100 kg

HOMOLOGATION Routière à pleine charge

DUMPER D6

DESCRIPCIÓN (ISO 7132:2003) Dumper de descarga trasera – N.4 ruedas motrices y direccionales – Puesto de conducción reversible

MOTOR Perkins tipo 1104D-44T - Diesel 4 tiempos – N.4 cilindros en línea - Turbo – Control mecánico de inyección directa – Potencia máx. 74,5 kW (101 hp) a 2.300 r/min – Par máx. 392 Nm a 1.400 r/min - Refirgeración por agua – Filtración de aire seco - Conforme EU STAGE IIIA/USA EPA Tier 3
Deutz tipo TCD3.6L04 – Diesel 4 tiempos – N.4 cilindros en línea - Turbo Aftercooled – Control Electrónico – Common rail – Potencia máx. 74,4 kW (101 hp) a 2.300 r/min – Par máx 410 Nm a 1.600 r/min - Refrigeración por agua – Filtración de aire seco - Conforme EU STAGE IIIB/USA EPA Tier 4i

TRANSMISIÓN Integral 4x4 – N.4 marchas adelante/atrás (2 mecánicas + 2 hidráulicas) – Velocidad máx. 40 km/h – Pendiente máx. superable a plena carga 50% - Transmisión hidrostática “Automotive”, con bomba de cilindrada variable y motor de cilindrada variable de dos posiciones, con comando electrohidráulico con palanca para seleccionar marcha “lenta”, marcha “rápida” e inversión de marcha – Reductor mecánico de dos relaciones con comando electrohidráulico con palanca para seleccionar marcha de “trabajo” y marcha de “traslado”

EJES Ambos portantes, direccionales y con reductores epicicloidales finales – Delantero oscilante con rango de $\pm 10^\circ$ - Trasero fijo con reductor bridado

FRENOS Freno de servicio hidráulico, de discos múltiples bañados en aceite, actuantes sobre ambos ejes, alimentado por bomba doble servocontrolada - Freno de estacionamiento hidráulico, de discos múltiples en baño de aceite actuante sobre el eje trasero, con comando hidráulico y cilindro negativo – Freno de emergencia englobado en el freno de servicio

DIRECCIÓN Hidrostática alimentada por bomba independiente

–
Cuatro ruedas direccionales mediante dos cilindros de dirección doble – Dispositivo hidráulico de selección de tres tipos de dirección con comando electrohidráulico en el puesto de conducción para 2 ruedas direccionales, 4 ruedas direccionales a la vez y 4 ruedas direccionales “a cangrejo”

CAJA Reforzada, con vuelco mediante N.2 cilindros hidráulicos de doble efecto - Capacidad a ras 4.600 l - Capacidad colmada SAE 6.100 l

PUESTO DE CONDUCCIÓN Reversible montado sobre cojinete de bolas y de empuje – Asiento anatómico con suspensión elástica y cinturón de seguridad – Amplia visibilidad, ya sea en fase de traslado que de trabajo – Columna de dirección en ABS

termoformado con pantalla electrónica e instrumentos de control de fácil acceso y lectura – Cabina cerrada en tres lados con limpiaparabrisas eléctrico en el vidrio delantero (Opcional cabina cerrada)

SISTEMA HIDRÁULICO Con distribuidor hidráulico de 1 elemento – Bomba de engranaje de l/min 26@1000’ para los servicios – Bomba de engranaje de l/min 20@1.000’ para la dirección asistida y el servofreno - Filtro hidráulico de 16 μm – N.1 radiador en aluminio electroventilado

SISTEMA ELÉCTRICO Motor de encendido 12 V-3 kW – Alternador con regulador incorporado 12 V-95 A - Batería 12 V/110 Ah (punta máx. 900A)

RECARGAS

Diesel (capacidad tanque)	125 l
Aceite hidráulico (capacidad tanque)	125 l
Aceite motor	9,5 l
Líquido refrigerante motor	7,0 l

NEUMÁTICOS Std 12.5/80-18 16 PR

DIMENSIONES 2.000x4.645x2.780 mm

PESO En movimiento 5.100 kg

HOMOLOGACIÓN En carretera a plena carga

DUMPER D6

ОПИСАНИЕ (ISO 7132:2003) Самосвал с задней разгрузкой - 4 ведущих управляемых колеса - 2 моста - Поворачиваемое сиденье

ДВИГАТЕЛЬ Perkins 1104D-44T - 4-х тактный - 4-х цилиндровый
- Турбированный - Механический прямой впрыск - Водяное охлаждение - Сухой воздушный фильтр с предочистителем
- Максимальная мощность 74,5 kW (101 л.с.) при 2300 об/мин
- Максимальный крутящий момент 392 Nm при 1400 об/мин - Соответствующий нормам EU STAGE IIIA/USA EPA Tier 3

Deutz TCD 3.6 L04 - Дизельный 4-х тактный - 4-х цилиндры в линию - Турбированный, с охладителем наддувочного воздуха - Электронный контроль - Common Rail -- Максимальная мощность 74,4 кВт (101 л.с.) при 2300 об/мин - Максимальный крутящий момент 410 Nm при 1600 об/мин - Водяное охлаждение - Сухой воздушный фильтр - Соответствующий нормам EU STAGE IIIB/USA EPA Tier 4i.

ТРАНСМИССИЯ Интегральная 4x4 - 4 скорости вперед / назад (2 механические + 2 гидравлические) - Максимальная скорость 40 км/ч - Максимальный преодолеваемый подъем с полной загрузкой 50% - Гидростатическая трансмиссия Automotive с аксиально-поршневым насосом переменного объема и двухскоростным гидромотором переменного объема - Электрогидравлическое управление для переключения гидравлических скоростей (повышенная/пониженная) и направления движения - Механическая двухскоростная коробка передач с электрогидравлическим управлением для переключения скоростей «Работа» / «Движение по дороге»

МОСТЫ Ведущие, поворотные, с планетарными бортовыми редукторами в ступицах колес - Передний мост качающийся ± 10° - Задний мост фиксированный

ТОРМОЗНАЯ СИСТЕМА Мультидисковые гидравлические рабочие тормоза в масляной ванне расположены в обоих мостах и приводятся в действие двойным управляемым насосом с приоритетным делителем потока - Мультидисковый гидравлический ручной тормоз в масляной ванне с гидравлическим управлением и автоматическим включением установлен на заднем мосту - Аварийные тормоза объединены с рабочими тормозами

РУЛЕВОЕ УПРАВЛЕНИЕ Гидростатическое, снабжено автономным насосом с приоритетным делителем и спаренными гидроцилиндрами поворота - 3 типа рулевого управления: 4 управляющих колеса для уменьшения радиуса разворота; «крабовый ход» для движения в ограниченном пространстве и вдоль стен; 2 управляющих колеса для движения с большой скоростью

КУЗОВ Упрочненный с опрокидыванием 2мя гидроцилиндрами двойного действия - Емкость при заполнении до краев 4.600 литров - Максимальная вместимость по SAE 6.100 литров

КАБИНА ОПЕРАТОРА Поворачиваемое сиденье на шариковом подшипнике - Регулируемое анатомическое сиденье с ремнями безопасности - Оптимальная видимость как в режиме движения, так и во время всех этапов производства - Консоль управления

из термостойкого ABS пластика с легкодоступными органами управления и информативными электронными контрольными приборами - Закрытая с 3-х сторон кабина с электронным стеклоочистителем на переднем ветровом стекле (возможность выбора закрытой кабины)

ГИДРАВЛИЧЕСКАЯ СИСТЕМА Одноэлементный электрогидравлический распределитель - Шестеренчатый насос производительностью 26@1.000 л/мин для питания гидрооборудования - Шестеренчатый насос производительностью 20@1.000 л/мин для рулевого управления - Фильтр гидравлической системы хода 16 µm - Алюминиевый теплообменник с электроклапаном охлаждения

ЭЛЕКТРОПРОВОДКА Стартер 12 V - 3 кВт - Генератор переменного тока 12 V - 95 A - Аккумулятор 12 V - 110 Ач (ток холодного старта 900 A)

ЗАПРАВОЧНЫЕ ОБЪЕМЫ

Топливный бак	125 л	
Гидравлическое масло (объем резервуара)		125 л
Масло двигателя	9,5 л	
Охлаждающая двигатель жидкость	7,0 л	

ШИНЫ 12.5/80-18 16 PR

ГАБАРИТЫ ш-2.000 мм д-4.645 мм в-2.780 мм

ВЕС При движении 5.100 кг

СООТВЕТСТВИЕ дорожным стандартам ЕЭС





I - 80031 Brusciano (Na)
Tel. +39 0816588361
www.davinomixer.com - info@davinogroup.com