

A ESPALDAR 1 pza	B ASIENTO 1 pza	C BRAZOS 2 pzas	D MECANISMO 1 pza	E BASE 1 pza	F COLUMNA NEUMÁTICA 1 pza	G RUEDAS 5 pzas
H CABECERO 1 pza	I TORNILLO 4 pzas Cortos 4 pzas Medios 6 pzas Largos 2 pzas Cromados 3 pzas	J 1 LLAVE BRISTOL 7 ARANDELAS	K COBERTOR CABECERO	L COBERTOR BASE		

1 Introducir las ruedas en la base a presión.

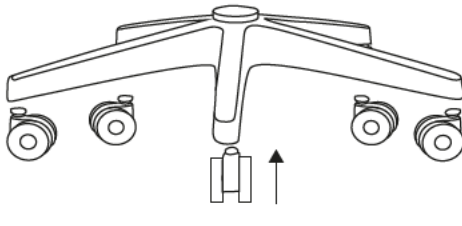

2 Poner el colector de la base cromada. Finamente introducir la columna neumática a presión en el agujero.

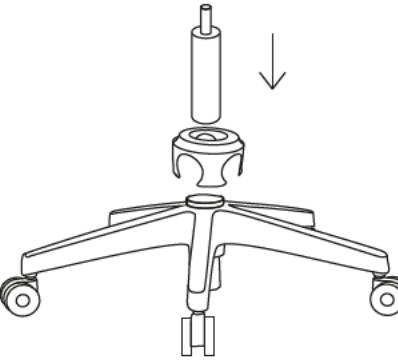

3 Usa 3 tornillos MEDIOS + arandelas para atornillar cada uno de los brazos a la parte posterior del asiento.

FRENTE DEL ASIENTO (EL LADO MÁS DELGADO)

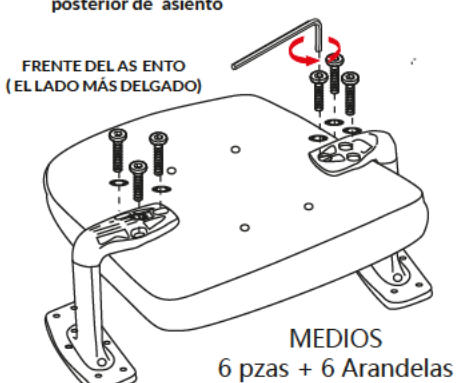

MEDIOS 6 pzas + 6 Arandelas

4 Usa 4 tornillos CORTOS + 4 arandelas para instalar el mecanismo.

CORTOS 4 pzas

FRENTE DEL ASIENTO

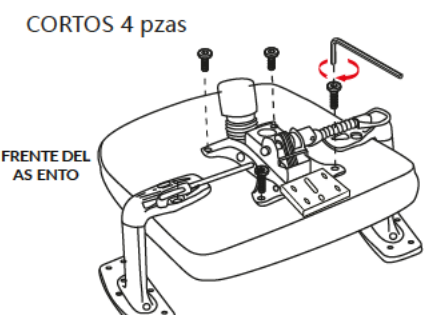

5 Usa 3 tornillos CROMADOS para conectar el mecanismo al respaldo.

CROMADOS 3 pzas

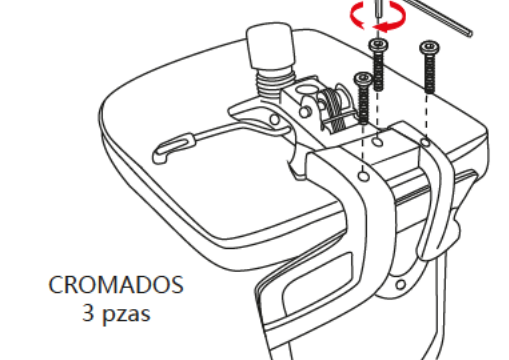

6 Usa 2 tornillos LARGOS para conectar el colector y el respaldo con el respaldo. Poner el colector sobre los tornillos.

LARGOS 2 pzas

COBERTOR

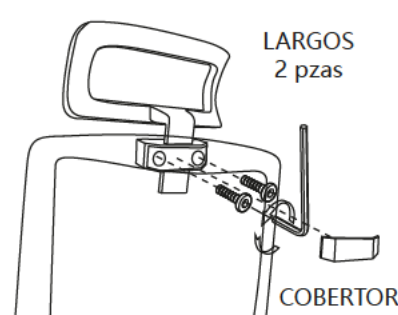

7 Conecta el asiento con la columna neumática poniendo el asiento dentro del agujero del mecanismo.

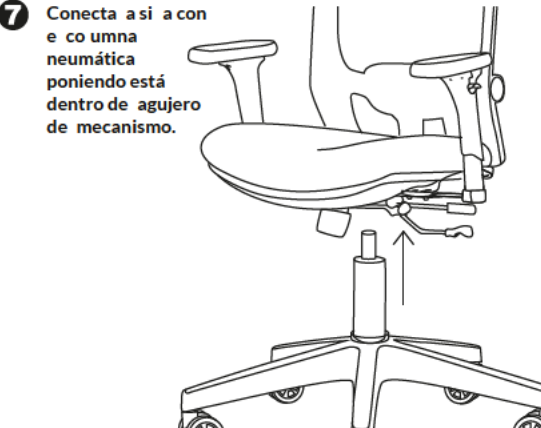

8 Finamente sentarse para asegurar que el asiento está funcionando correctamente.

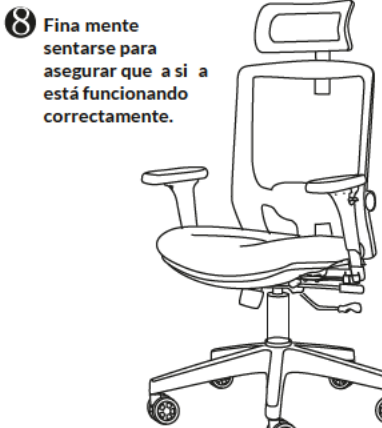

Perilla de tensión

Palanca para ajustar a inclinación del respaldo

Palanca para ajustar a altura del asiento

