

# MAMBÅ

KwVr-000





La silla **MAMBA** con su forma ergonómica y flexible ayuda a generar un espacio de trabajo saludable



**Brazos** fijos ergonómicos  
de alta resistencia



**Apoyo lumbar** flexible  
ergonómico



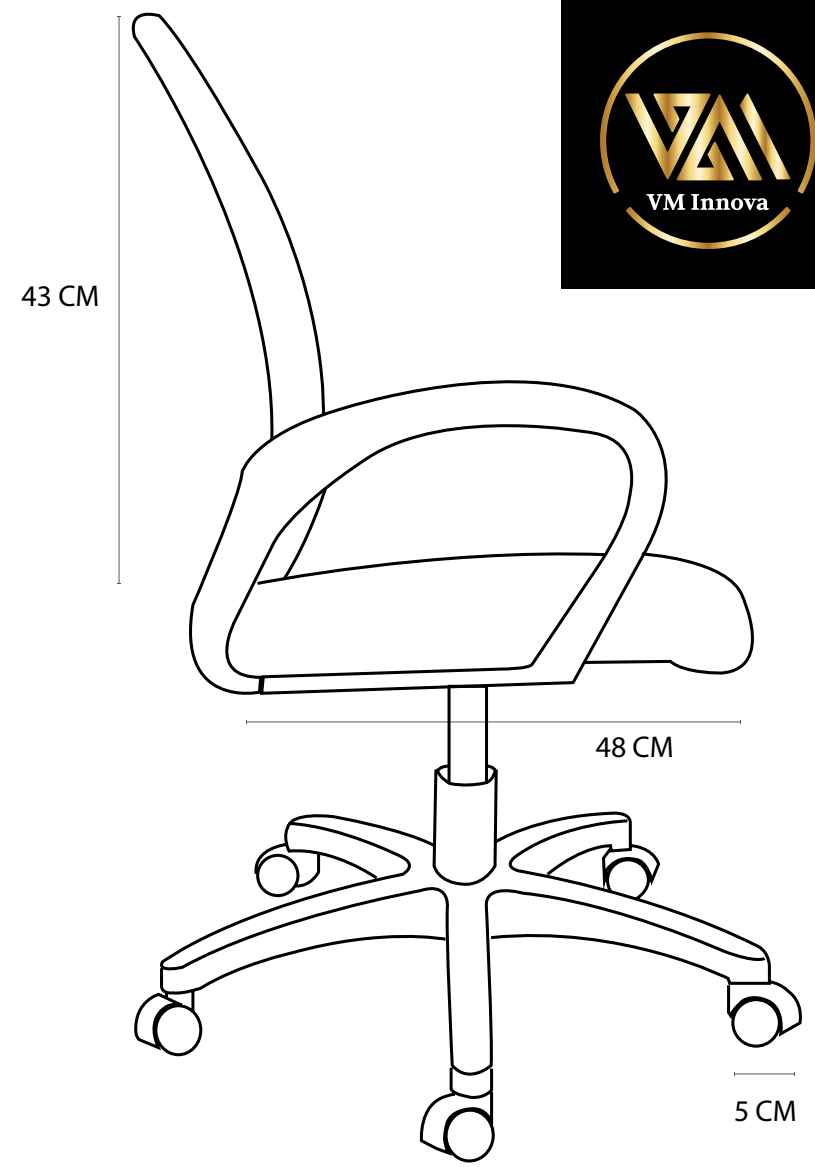
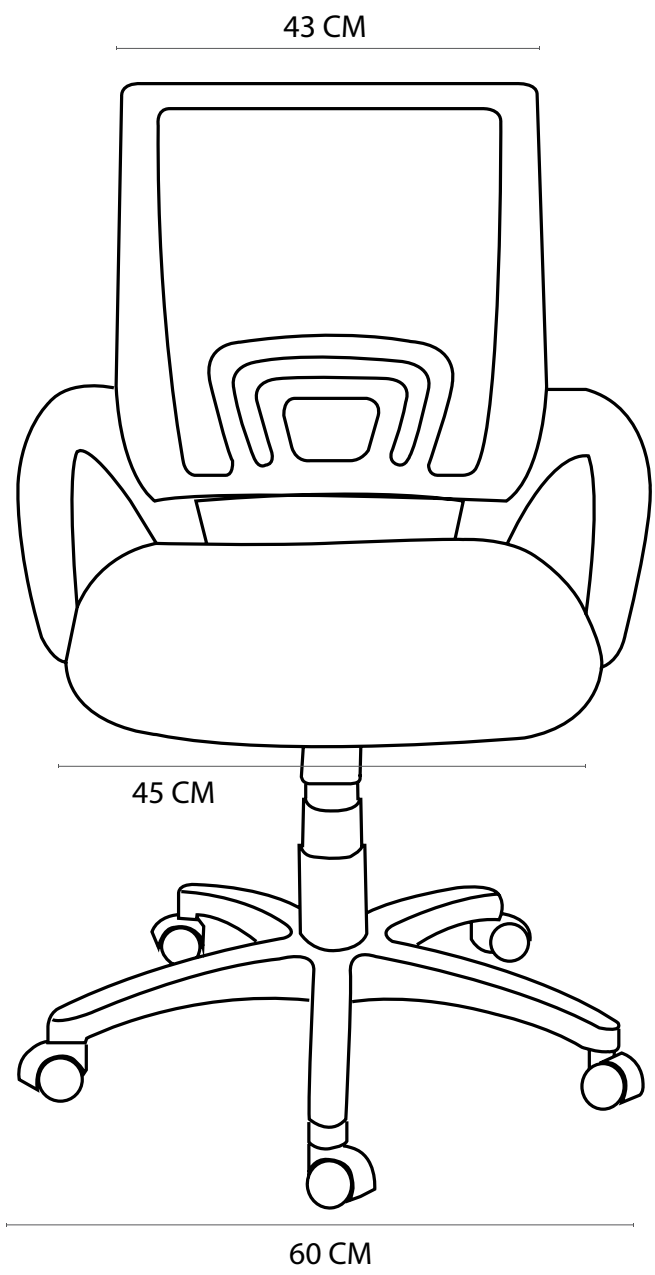



**Mecánismo** basculante con una posición de bloqueo



# MAMBÁ

SILLA OPERATIVA

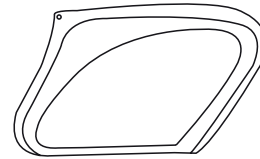

**Brazos** fijos ovalados ergonómicos de alta resistencia

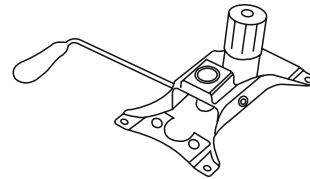

**Mecánismo** basculante para regulación el espaldar en inclinación con una posición de bloqueo.

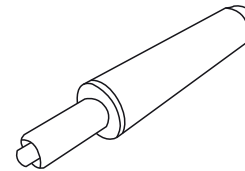

**Pistón neumático** cromado que permite que la silla pueda girar y también ajustar la altura de acuerdo a la estatura de cada usuario

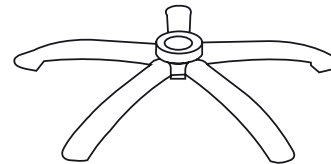

**Base** cromada de 5 puntas de apoyo de 300 mm de radio

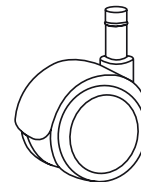

**Ruedas** de nylon con recubrimiento de poliuretano para piso duro de alta resistencia

## Gestión de Seguridad y Salud en el Trabajo (SG-SST)

1

El **espaldar con curvatura ergónica** permite mantener la posición funcional de la columna vertebral conservando las curvas fisiológicas.

2

Los **reposabrazos de alta resistencia** permiten el reposo del sistema muscular del cuello y de los hombros.

3

El **asiento** no genera una compresión en ningún punto que impida el flujo de sangre que circula por las extremidades inferiores.



**MAMBÀ**  
SILLA OPERATIVA

