



MAINSTAYS™

MAINSTAYS Modern 4 Drawer Dresser Stock # GSB332198-2



20-25minutes
approx assembly time

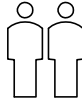

Two adults
Assembly required

MAXIMUM LOAD 44 LB (20 KG)

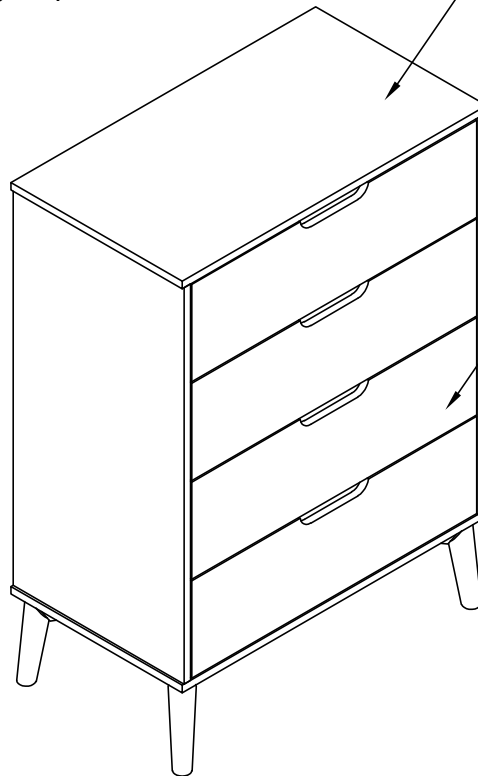

**DRAWER MAXIMUM LOAD
10 LB (4.54 KG)**

**THIS INSTRUCTION BOOKLET CONTAINS IMPORTANT SAFETY INFORMATION.
PLEASE READ AND KEEP FOR FUTURE REFERENCE.**

- For assistance with assembly or installation, parts and customer service , call 1-888-568-3818 Monday-Friday 8:30am-5:30pm PST (U.S)
- Email: customerservice.s@goldenspecies.com
- Working hour: Mon.-Fri., 8:30am - 5:30pm Pacific Standard Time.

Stock # GSB332198-2
 Lot Number : _____
 Date Purchased ____/____/____

Review your purchases, thank you!



Share your feedback to help other shoppers
 Link for this product is as below:
www.walmart.com/ip/605755137

Manufactured By : Young Chain Company Limited
 Binh Duong Province, Vietnam
 TEL : 1-888-568-3818
 EMAIL : customerservice.s@goldenspecies.com



We are available to assist you Monday-Friday
 From 8:30am-5:30pm PST (US)



MAINSTAYS

Modern 4 Drawer Dresser

Stock # GSB332198-2



Important Safety Information

- Please read all instructions carefully before assembling this furniture.
- For your safety, assembly by two or more adults is strongly recommended.
- Use only vendor-supplied hardware to assemble this item. Using unauthorized hardware could jeopardize the structural integrity of the item.
- Hardware may loosen overtime. Periodically check that all connections are tight.
- NOTICE: To prevent injury and property damage from unexpected tipping of furniture, we highly recommend installation of the anti-tip kit included with this product.



General Information, Tips & Tricks

- Remove all parts and hardware from the box. Place all items on a carpeted or scratch-free work surface, as this will avoid damaging parts during assembly.
- The shipping box provides an ideal work surface.
- To avoid accidentally discarding small parts or hardware, do not dispose of any packaging or contents of the shipping carton until assembly is complete.
- Use the parts and hardware lists below to identify and separate each of the pieces included.
- The use of power tools for assembly is not recommended. Power tools can damage the hardware and/or split the wood

Note: Do not fully tighten all bolts until all parts are in place. Failure to follow these instructions may cause the bolts to misalign during assembly.



Safety and care

- It is advisable to dust frequently with a clean, soft, dry, lint-free cloth. Clean the surface by rubbing in the direction of the grain.
- Do not place furniture in direct sunlight and keep furniture at least 60 cm / 2 ft from heat sources to avoid fading.



DO NOT USE POWER DRILL / DRIVERS FOR INSERTING SCREWS / BOLTS AS THIS COULD DAMAGE THE UNIT. ONLY USE HAND SCREWDRIVERS.



Help and support

- For assistance with assembly or installation, parts and customer service , call 1-888-568-3818 Monday-Friday 8:30am-5:30pm PST (U.S)
- Email: customerservice.s@goldenspecies.com
- Working hour: Mon.-Fri., 8:30am - 5:30pm Pacific Standard Time.

Manufactured By : Young Chain Company Limited
Binh Duong Province, Vietnam
TEL : 1-888-568-3818
EMAIL : customerservice.s@goldenspecies.com



We are available to assist you Monday-Friday
From 8:30am-5:30pm PST (US)

PARTS

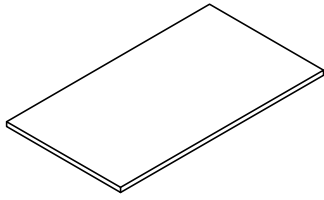

Ⓐ TOP
x1

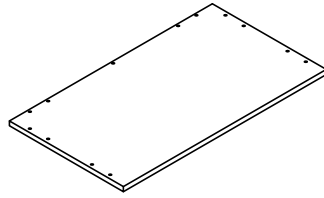

Ⓑ BASE
x1



Ⓒ SIDE PANEL
x2

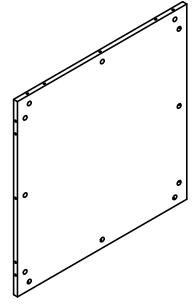

Ⓓ BACK PANEL
x1

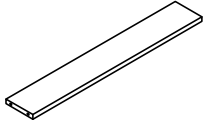

Ⓔ MIDDLE BAR
x1



Ⓕ SIDE LEG
x4

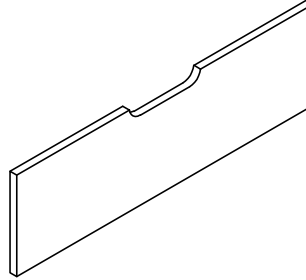

Ⓖ DRAWER FRONT
PANEL x4

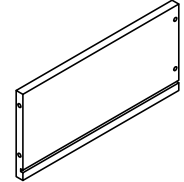

Ⓖ DRAWER LEFT
PANEL x4

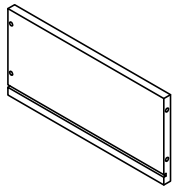

Ⓖ DRAWER RIGHT
PANEL x4

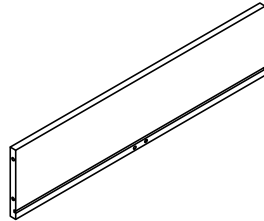

Ⓖ DRAWER BACK
PANEL x4

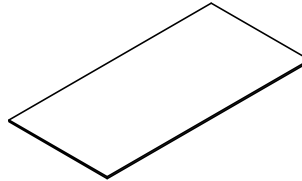

Ⓖ DRAWER BOTTOM
PANEL x4

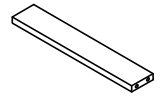

Ⓖ SUPPORT BAR
x4

VERIFY THAT ALL PARTS ARE LISTED BEFORE BEGINNING

HARDWARE LIST

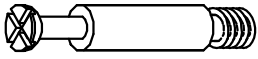

① CAM BOLT
x44+1

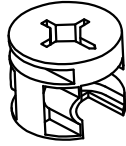

② CAM LOCK
x44+1

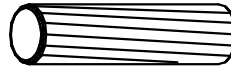

③ DOWEL
x20+1

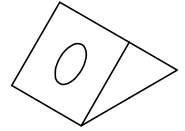

④ BUCKLE
x8

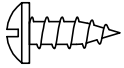

⑤ SHORT ROUND
HEAD SCREW
x16+1



⑥ FLAT HEAD
SCREW x24+1

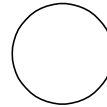

⑦ STICKER PVC
x16+1

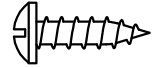

⑧ LONG ROUND
HEAD SCREW
x16+1

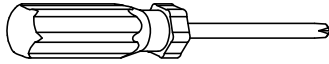

TOOLS NEEDED
FOR ASSEMBLY
(NOT PROVIDED)

Anti-tip Hardware



⑨ BRACKET
x2



ANTI-TIP CABLE
x1

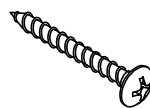

LONG SCREW
x1



SHORT SCREW
x1

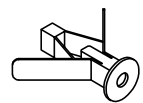

PLASTIC ANCHOR
x1

VERIFY THAT ALL PARTS ARE LISTED BEFORE BEGINNING

CAM FASTEN SYSTEM EXAMPLE

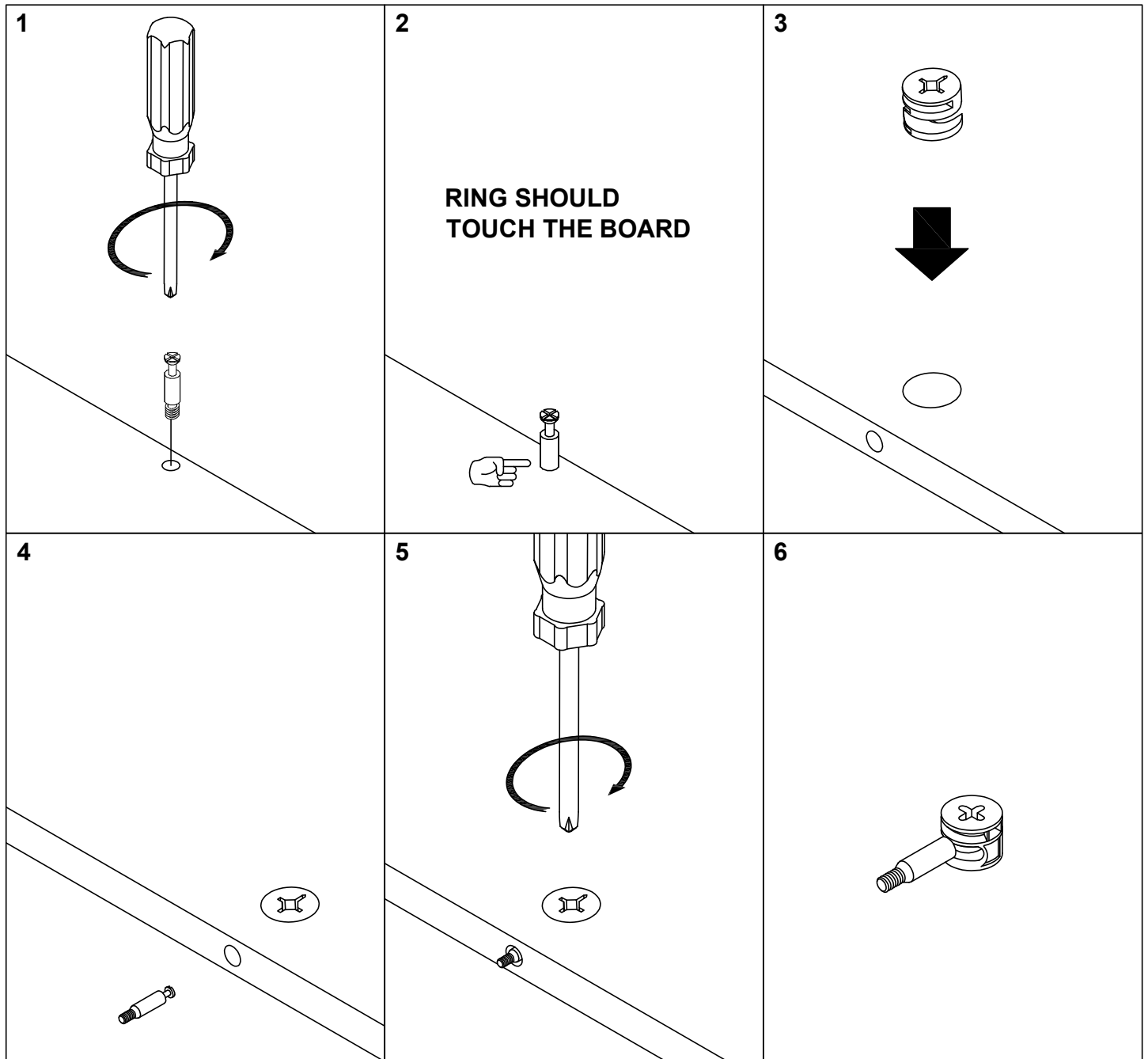

1. Screw the cam bolt into the predrilled panel. The cam bolt should be tightened so no threads are visible.
2. The larger ring of the cam should touch the panel.
3. Insert the cam lock into the predrilled hole in the panel. Arrow faces the outside of the panel.
4. Connect the previously tightened cam bolt with the panel connected into the cam lock.
5. Using a flat head screw driver, turn the cam lock halfway clockwise to secure the cam bolt.
6. **FAILURE TO PROPERLY SECURE THE CAM LOCK AND CAM BOLT COULD RESULT IN PRODUCT INSTABILITY AND FAILURE.**

ASSEMBLY

1. Place the TOP (A) face down on a smooth soft surface. The side with the holes should be facing up.
2. Insert the CAM BOLT (1) into the corresponding hole of the TOP (A). And use a hand screwdriver to tighten the CAM BOLT (1) clockwise.

**** Repeat these same steps for the BASE (B).**



**DO NOT USE POWER DRILL / DRIVERS
FOR INSERTING SCREWS / BOLTS
AS THIS COULD DAMAGE THE UNIT.
ONLY USE HAND SCREWDRIVERS.**

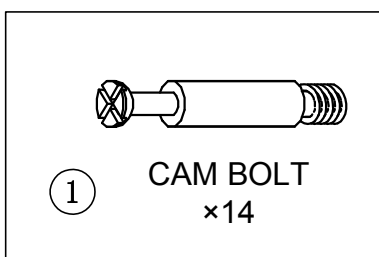
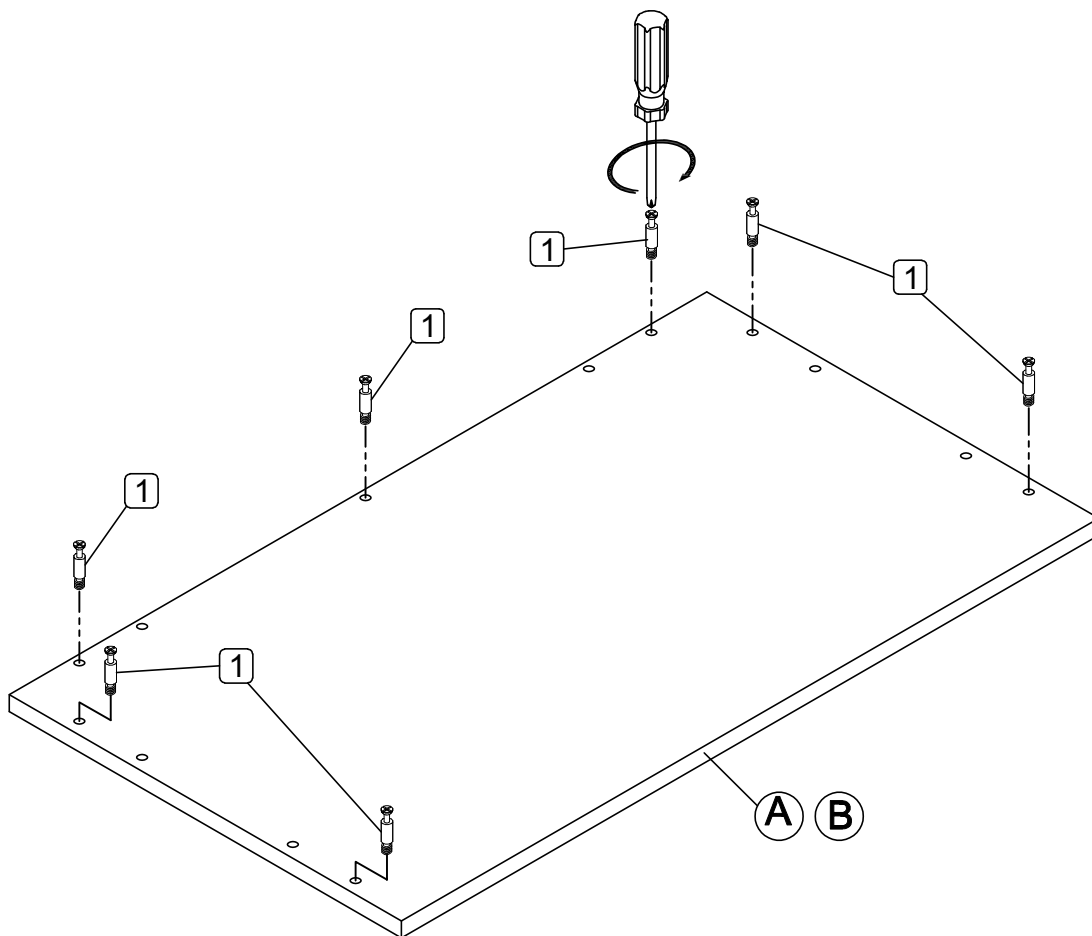

ASSEMBLY

- 2**
1. Place the SIDE PANEL (C) face down on a smooth soft surface. The side with the holes and glides should be facing up.
 2. Insert the CAM BOLT (1) into the corresponding hole of the SIDE PANEL (C). And use a hand screwdriver to tighten the CAM BOLT (1) clockwise.

**** Repeat these same steps for another SIDE PANEL (C).**

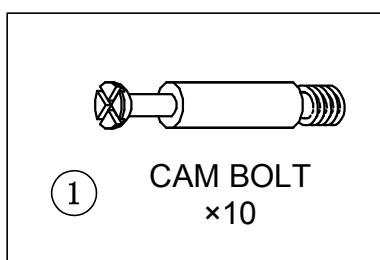
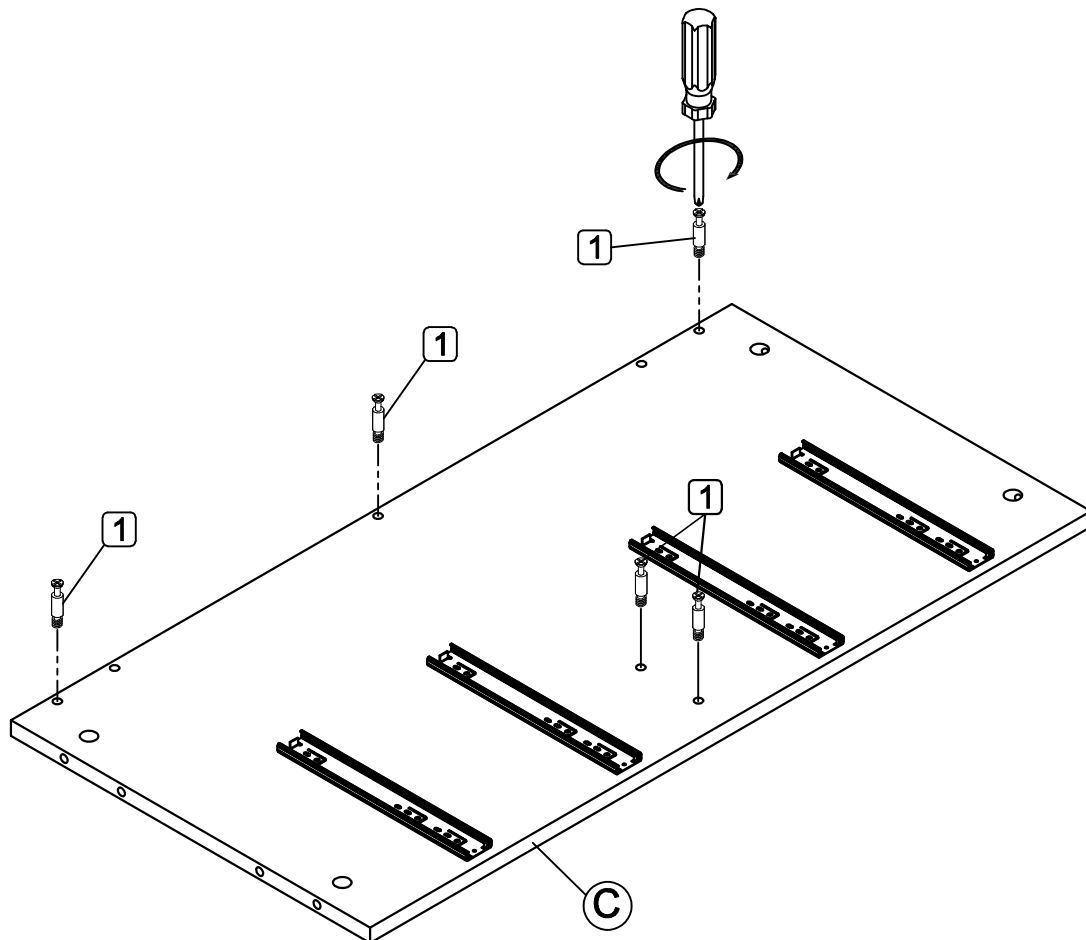

ASSEMBLY

- 3** Insert the DOWEL (3) all the way into the corresponding hole of the SIDE PANEL (C).
- ** Repeat these same steps for another SIDE PANEL (C).**

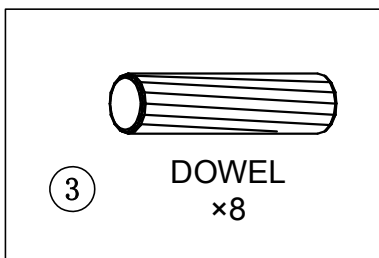
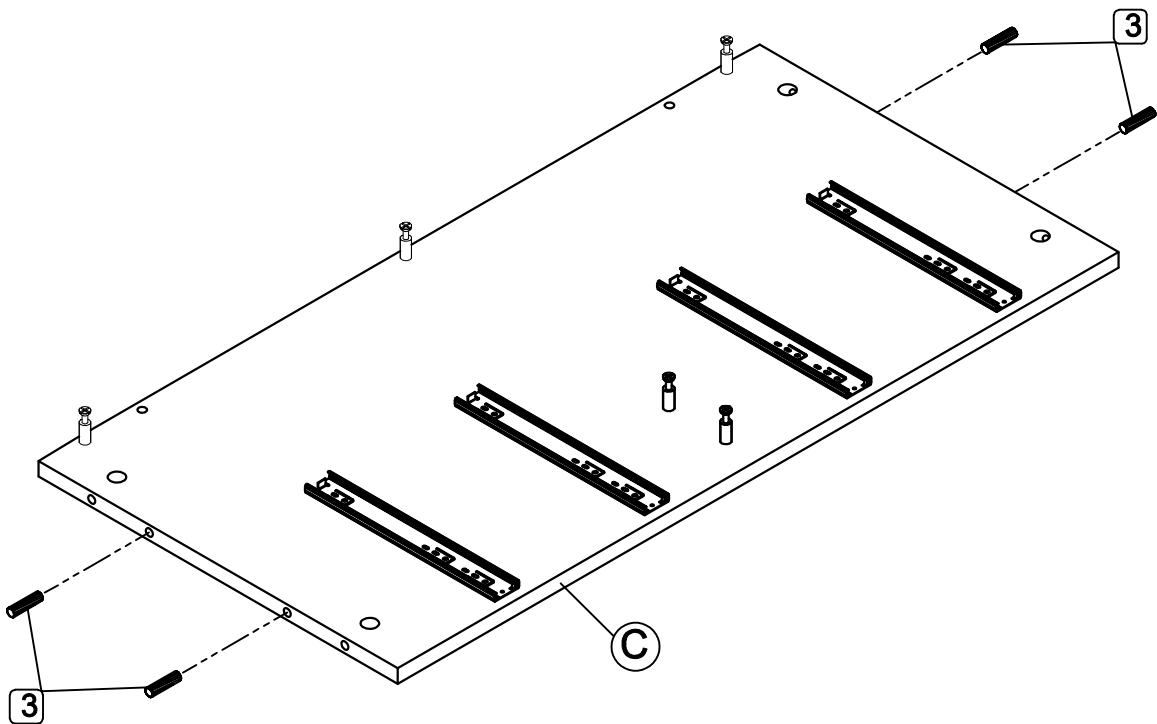

ASSEMBLY

4 Insert the DOWEL (3) all the way into the corresponding hole of the BACK PANEL (D).

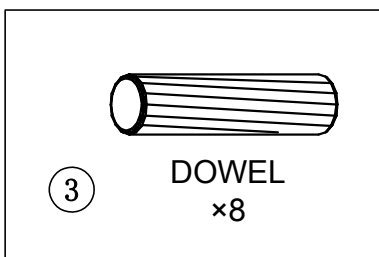
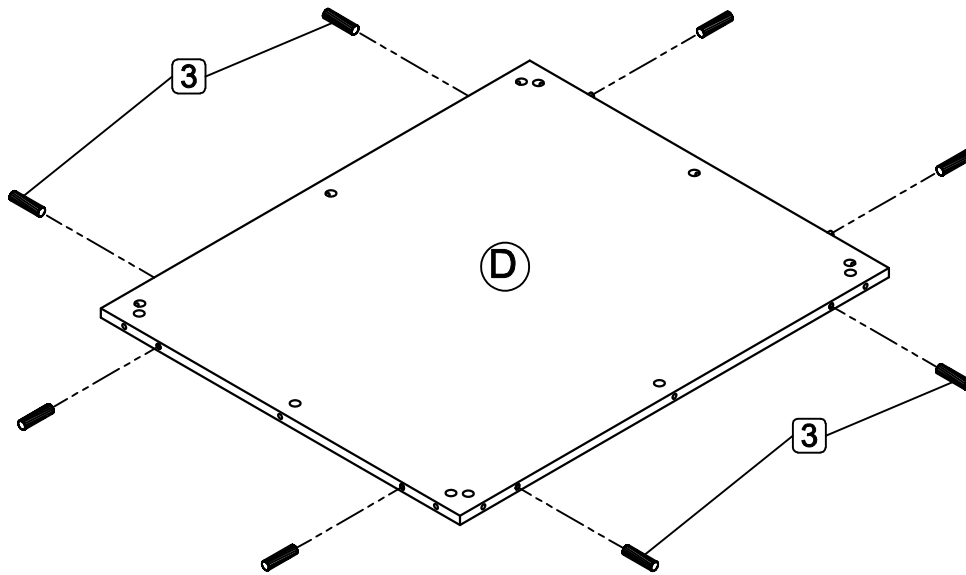

ASSEMBLY

5

1. Align the corresponding hole of the BACK PANEL (D) and SIDE PANEL (C) as figure shown below.
2. Insert the CAM LOCK (2) into the corresponding hole (the direction of the notch is aligned with the cam bolt as the figure shown below).
3. Use a hand screwdriver to turn the CAM LOCK (2) clockwise to secure the cam bolt.

The direction of the notch of the cam lock is aligned with the cam bolt.

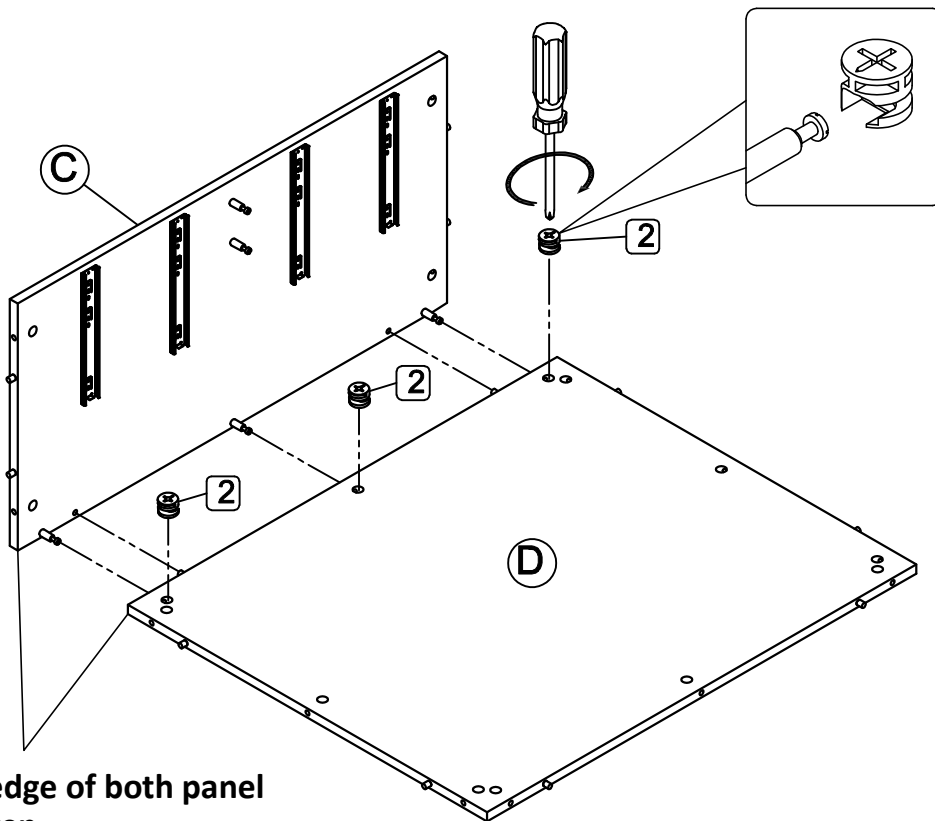

Make sure edge of both panel align and even

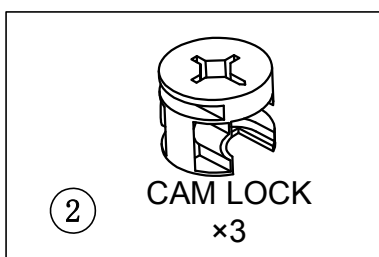

ASSEMBLY

- 6**
1. Align the corresponding hole of the MIDDLE BAR (E) and SIDE PANEL (C) as figure shown below.
 2. Align the corresponding hole of the MIDDLE BAR (E) and BACK PANEL (D) into the corresponding holes of SIDE PANEL (C) as figure shown below .
 3. Insert the CAM LOCK (2) into the corresponding hole (the direction of the notch is aligned with the cam bolt as the figure shown below).
 4. Use a hand screwdriver to turn the CAM LOCK (2) clockwise to secure the cam bolt.

The direction of the notch of the cam lock is aligned with the cam bolt.

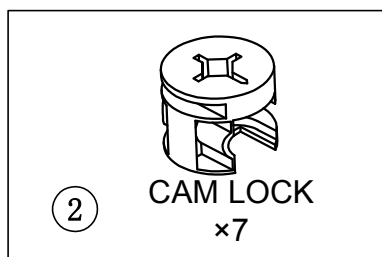
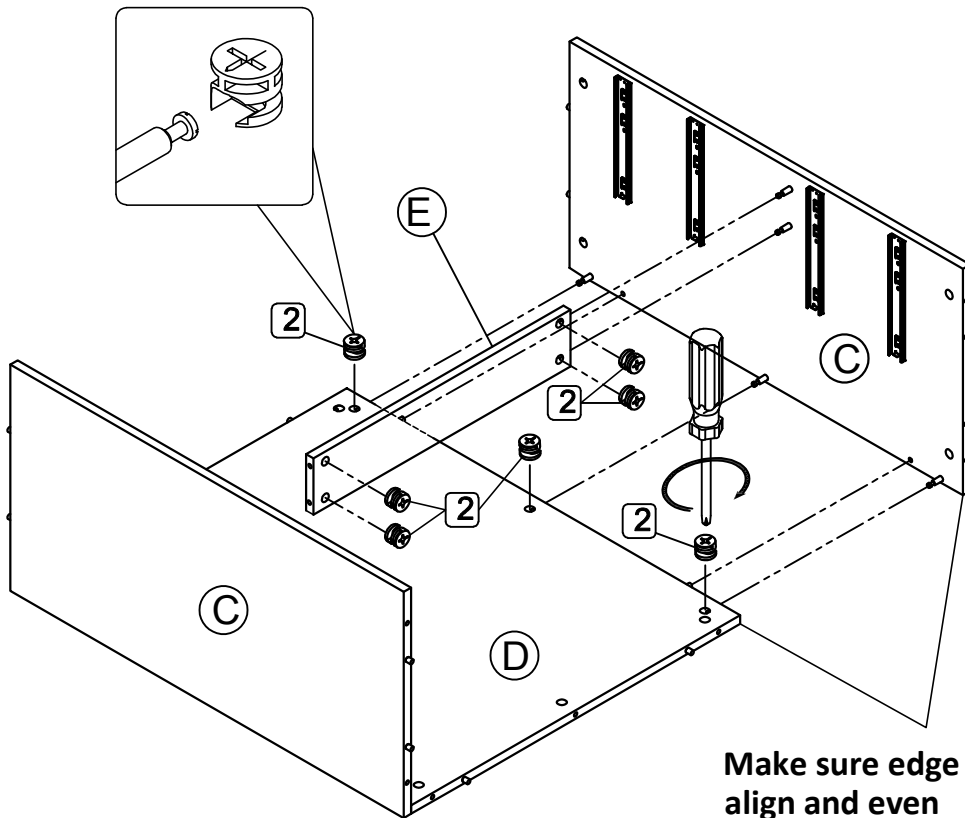

ASSEMBLY

- 7**
1. Insert the SIDE PANEL (C) & BACK PANEL (D) into the corresponding hole of TOP (A).
 2. Place the CAM LOCK (2) into the corresponding hole (the direction of the notch of the cam locks align with the cam bolt).
 3. Use a hand screwdriver to turn the CAM LOCK (2) clockwise to secure the cam bolt.

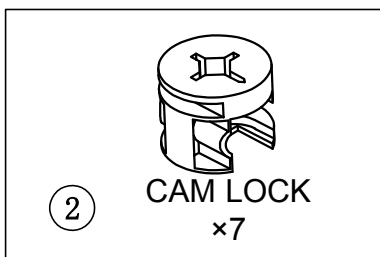
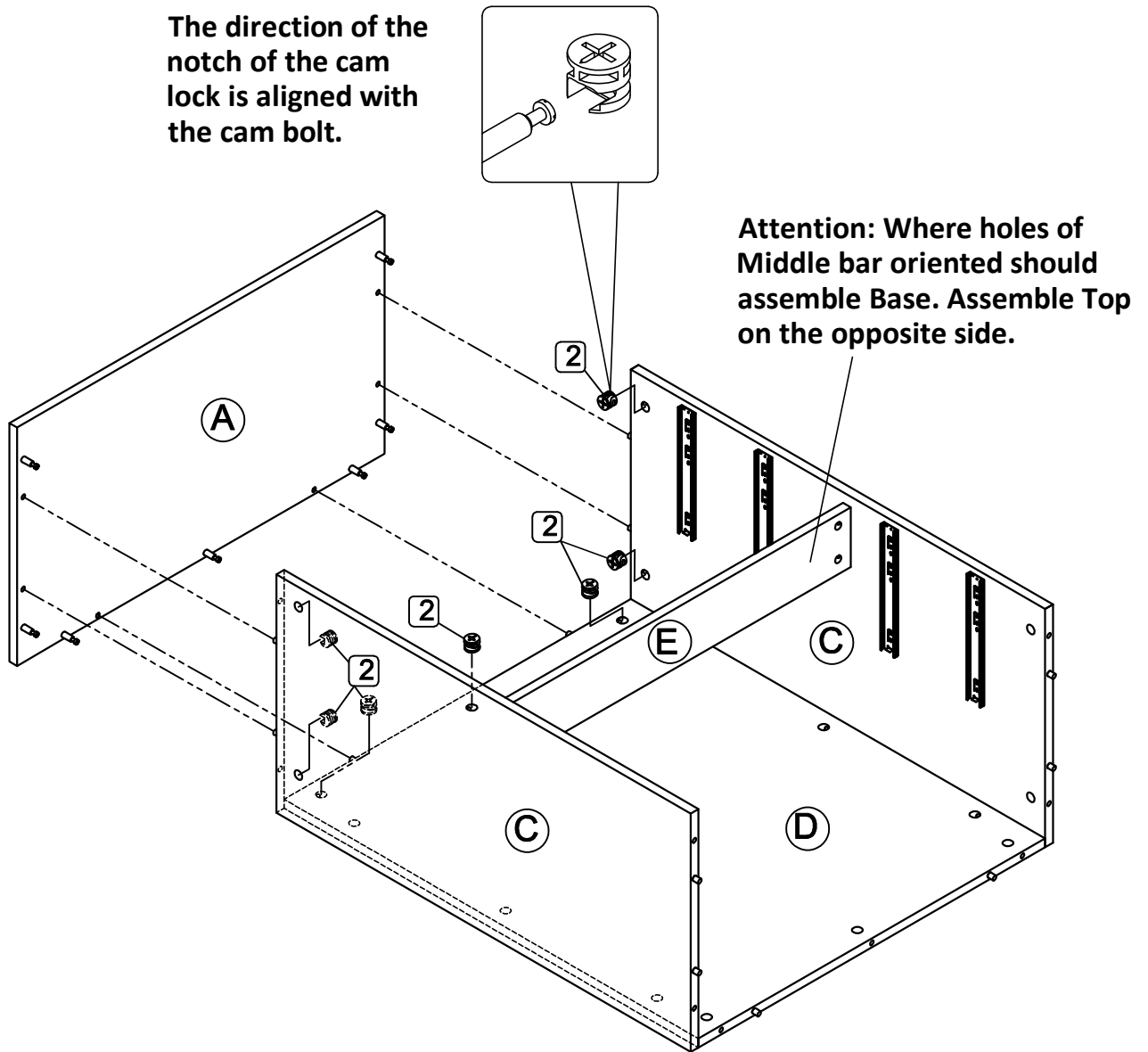

ASSEMBLY

8

1. Insert the SIDE PANEL (C) & BACK PANEL (D) into the corresponding hole of the BASE (B).
2. Place the CAM LOCK (2) into the corresponding hole (the direction of the notch of the cam locks align with the cam bolt).
3. Use a hand screwdriver to turn the CAM LOCK (2) clockwise to secure the cam bolt.

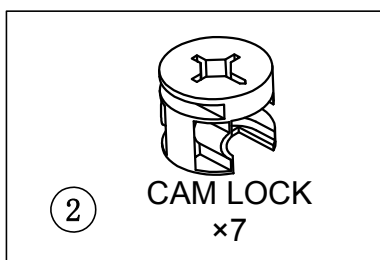
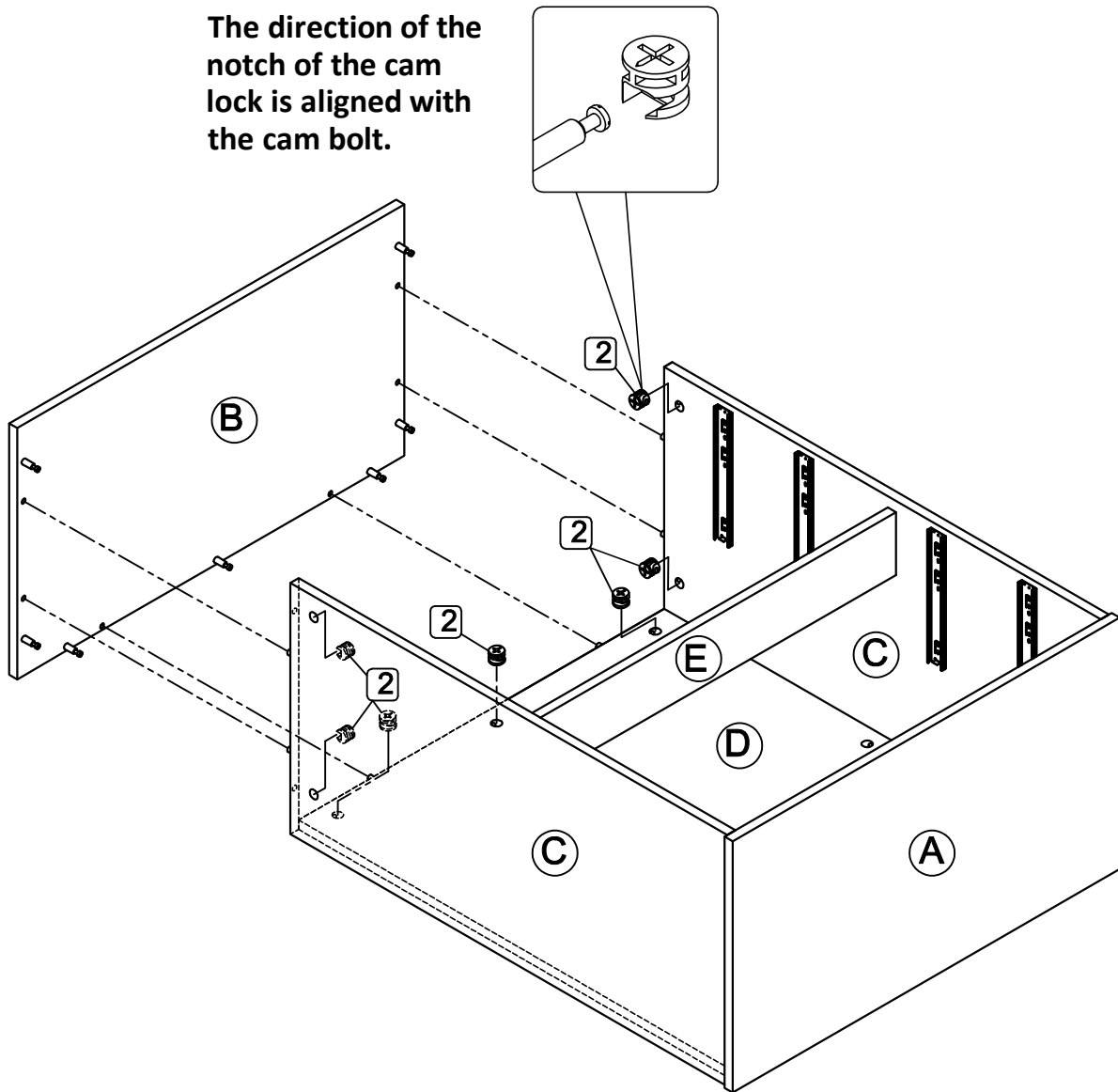

ASSEMBLY

- 9** 1. Use LONG ROUND HEAD SCREW (8) to attach the LEG (F) to the pilot holes on BASE (B).
- ** Repeat these steps for all the four legs.**

Note: Use the adjustable levelers to level the Modern 4 Drawer Dresser if needed.

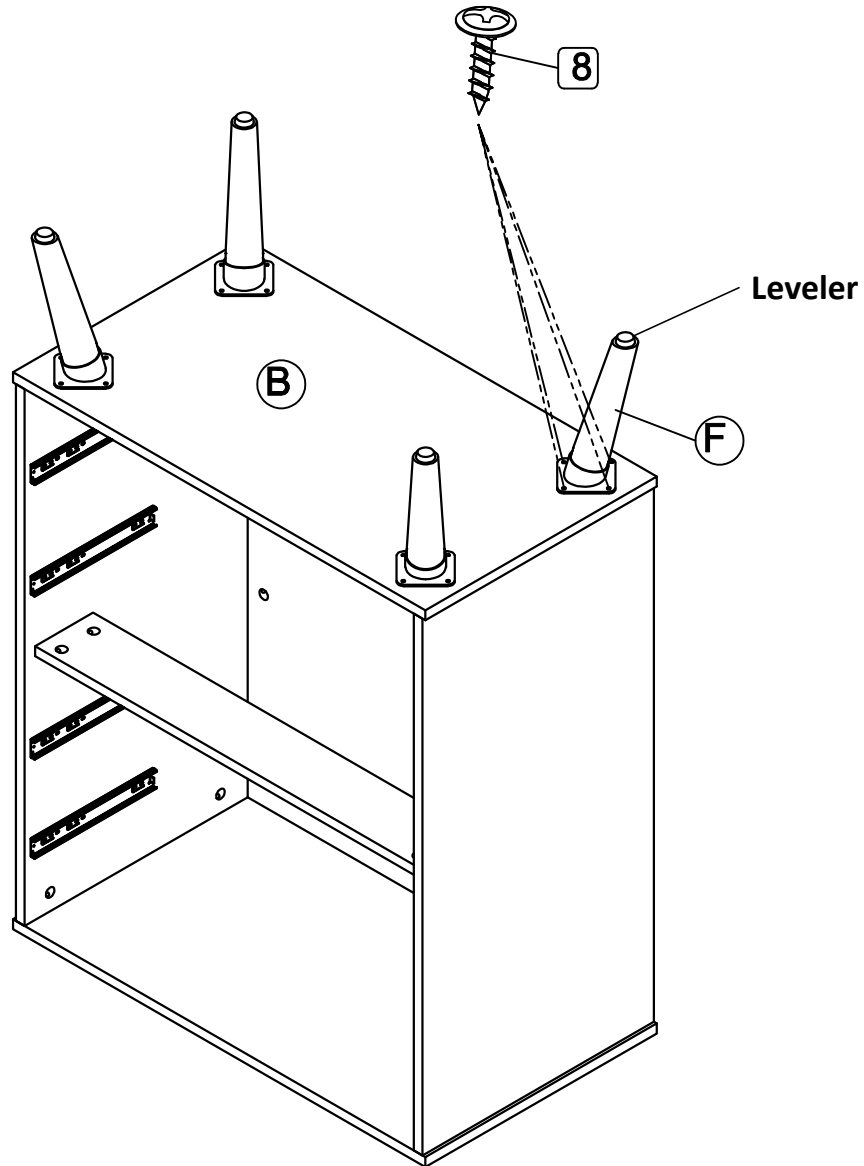

ASSEMBLY

10

1. Place the DRAWER FRONT PANEL (G), DRAWER LEFT PANEL (H), DRAWER RIGHT PANEL (I) and DRAWER BACK PANEL (J) face down on a smooth soft surface. The side with the holes should be facing up.
2. Insert the CAM BOLT (1) into the corresponding hole of DRAWER FRONT PANEL (G) as shown in below figures.
3. Use a hand screwdriver to tighten the CAM BOLT (1) clockwise.

**** Repeat all 1-3 steps for all 4 drawers.**

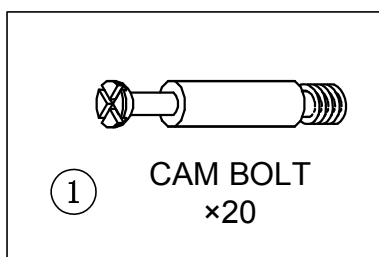
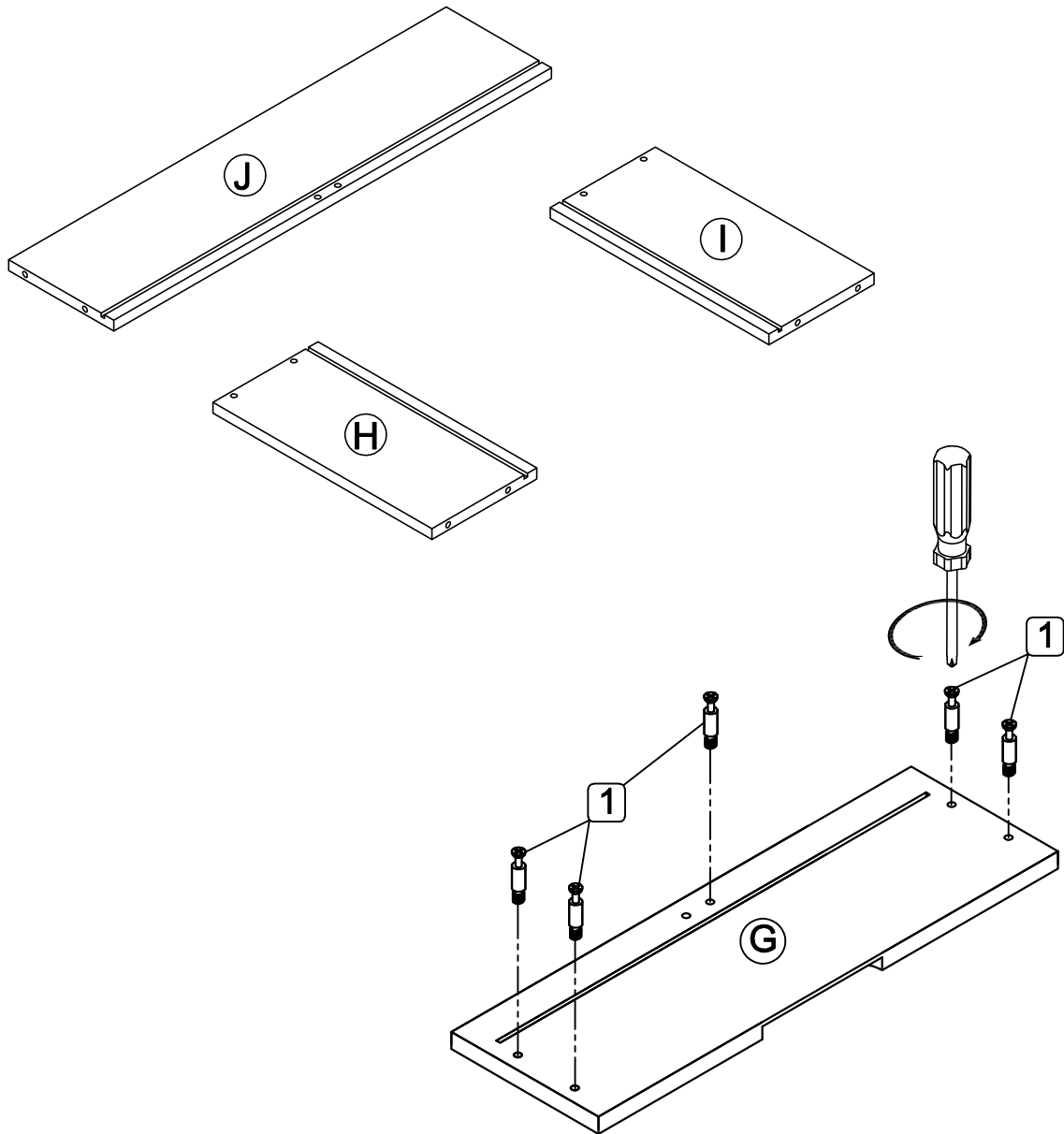

ASSEMBLY

11

Insert the DOWEL (3) all the way into the corresponding hole of the SUPPORT BAR (L).

** Repeat all steps for all 4 drawers.

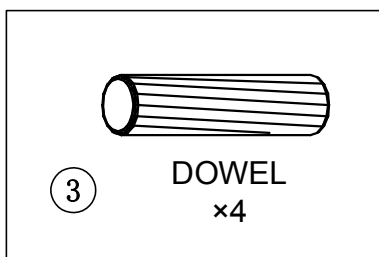
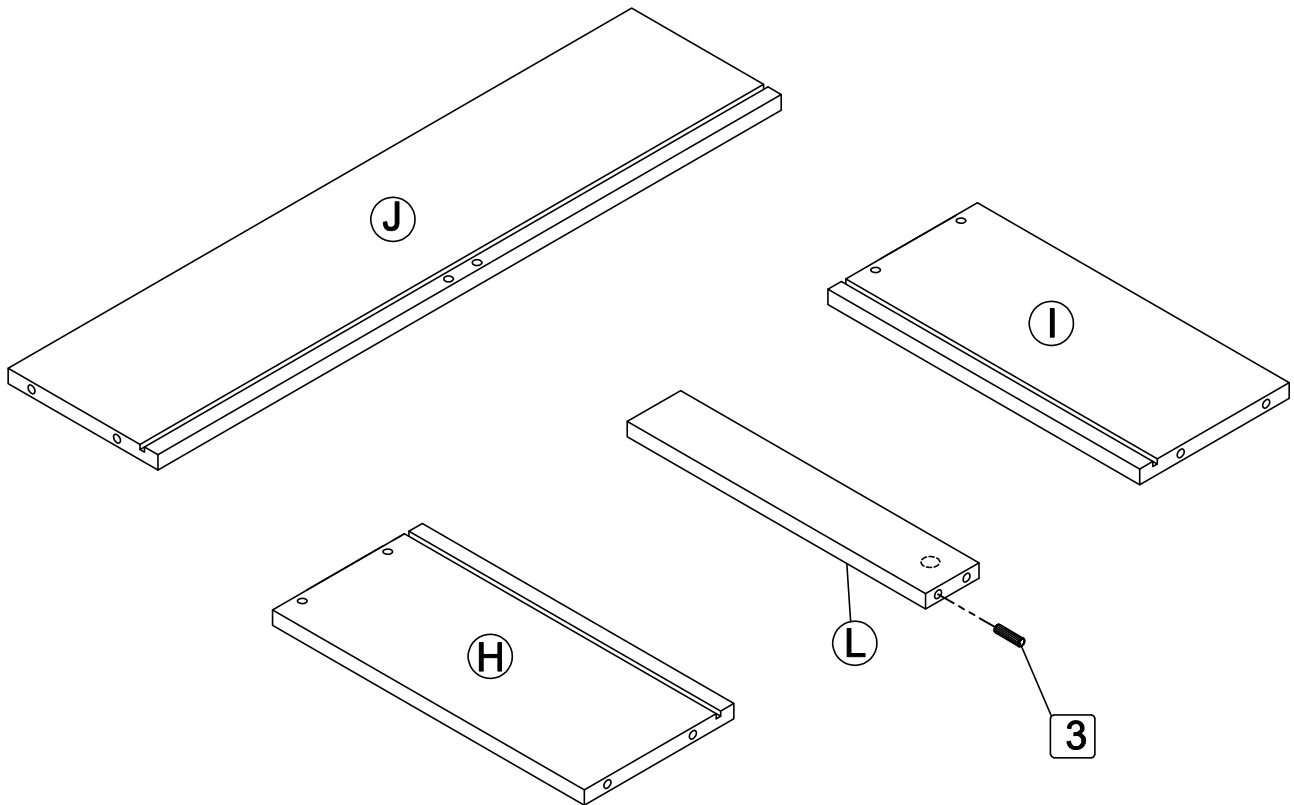

ASSEMBLY

12

1. Align and insert the DRAWER LEFT PANEL (H) and DRAWER RIGHT PANEL (I) into the corresponding hole of DRAWER FRONT PANEL (G).
2. Align and insert the SUPPORT BAR (L) into the corresponding hole of DRAWER FRONT PANEL (G).
3. Insert the CAM LOCK (2) into the corresponding hole (the direction of the notch is aligned with the cam bolt as the figure shown below).
4. Use a hand screwdriver to turn the CAM LOCK (2) clockwise to secure the cam bolt.

**** Repeat all steps for all 4 drawers.**

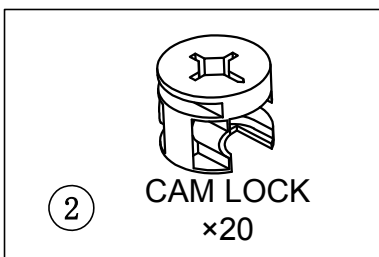
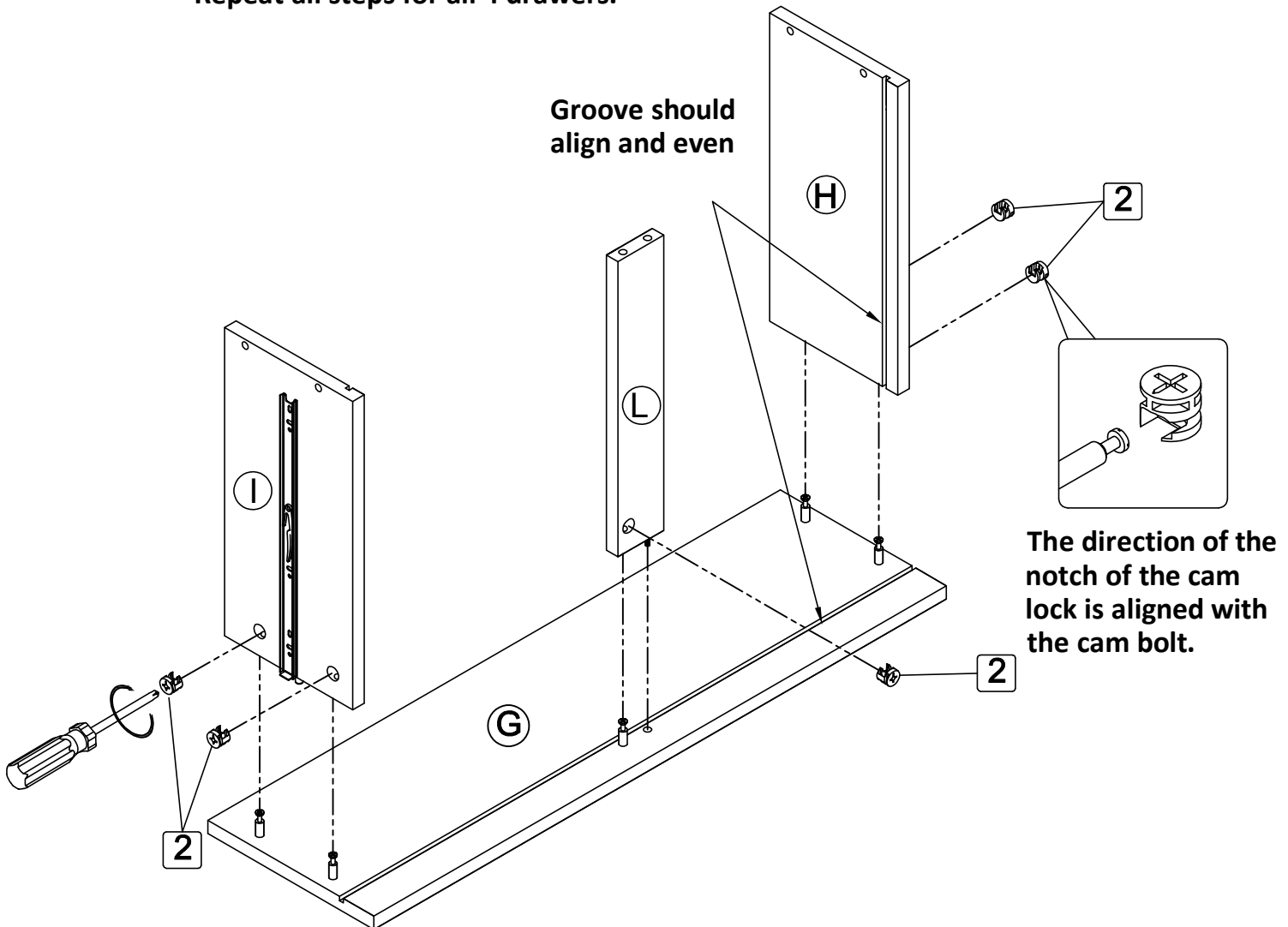

ASSEMBLY

13

1. Align and insert the DRAWER BOTTOM PANEL (K) to the groove of DRAWER LEFT PANEL (H) and DRAWER RIGHT PANEL (I). All the way until into the groove of the DRAWER FRONT PANEL (G).

**** Repeat all steps for all 4 drawers.**

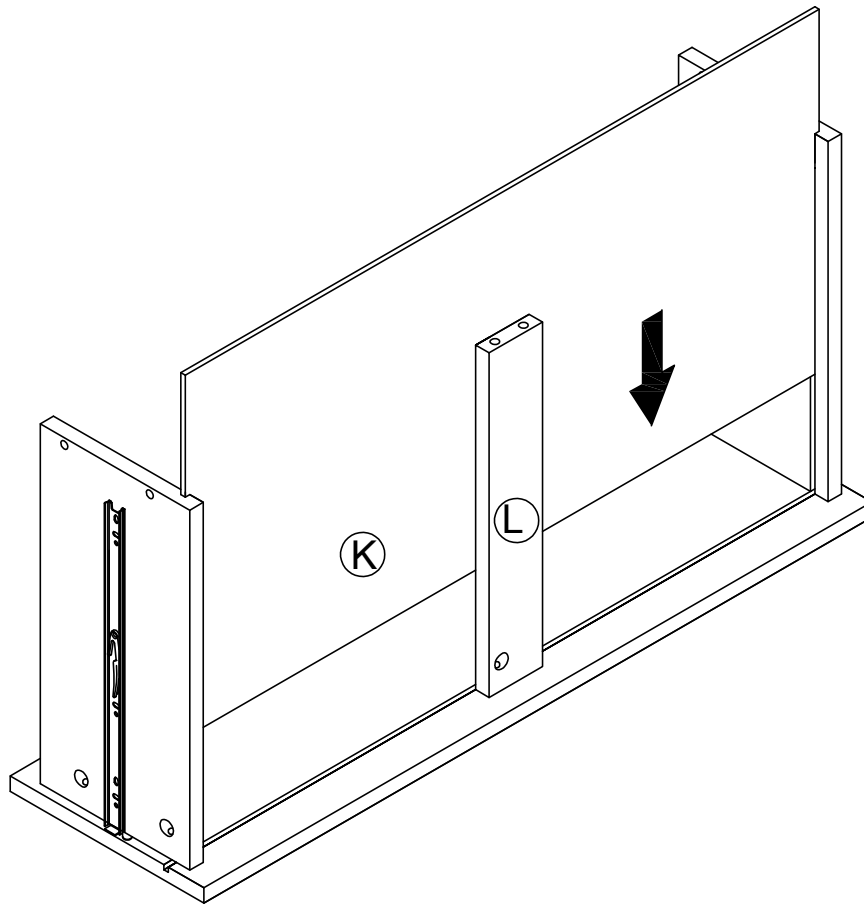

ASSEMBLY

14

1. Insert the DRAWER BACK PANEL (J) into the corresponding groove of the assembled drawer box.
2. Place the FLAT HEAD SCREW (6) into the corresponding hole.
3. Use a hand screwdriver to turn the FLAT HEAD SCREW (6) clockwise to secure the Drawer back panel.

**** Repeat all steps for all 4 drawers.**

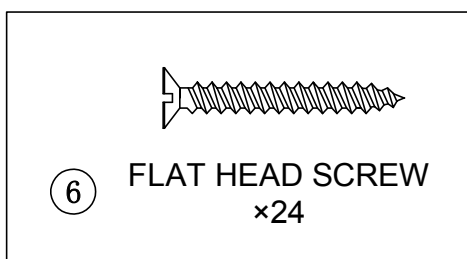
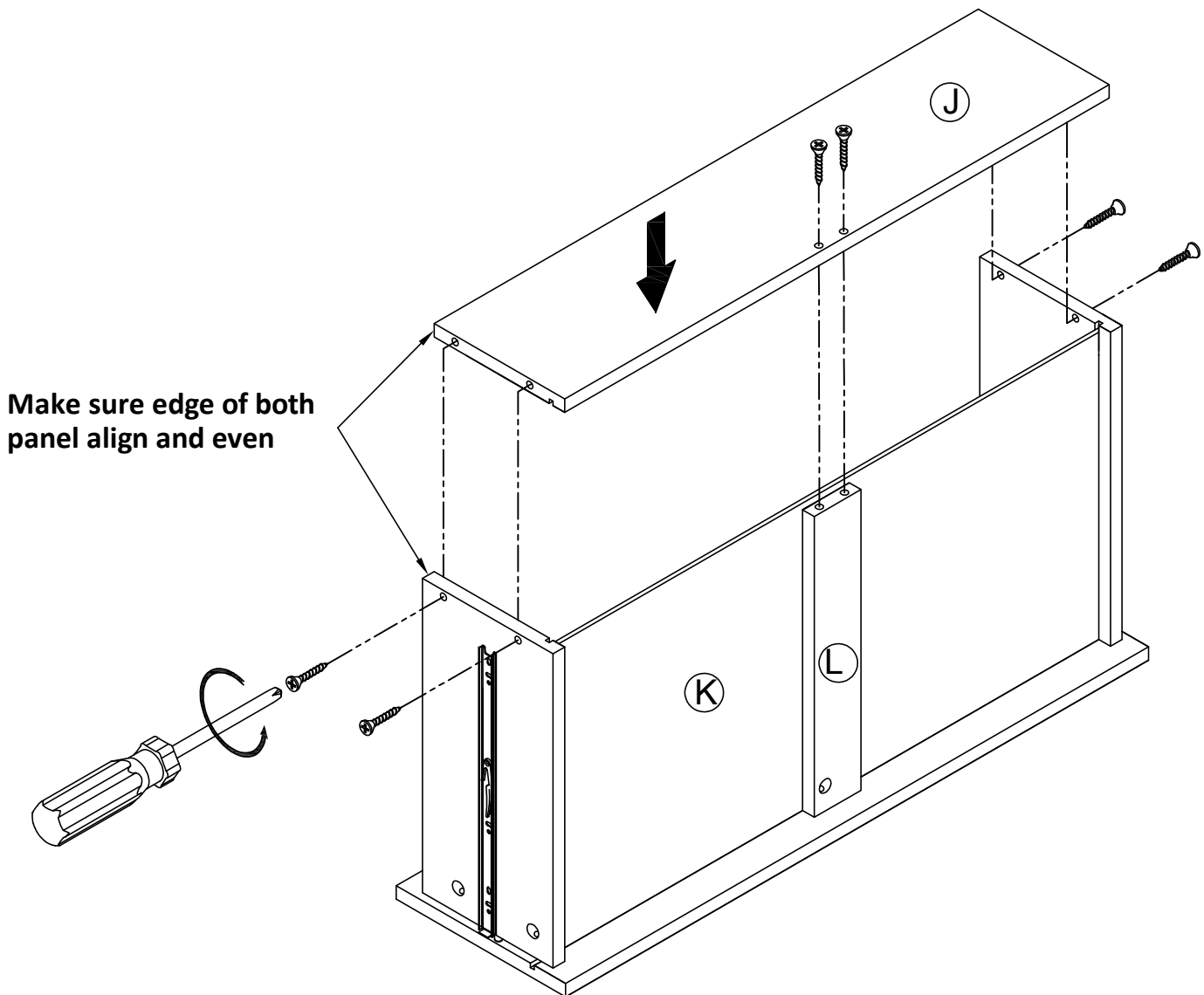

ASSEMBLY

15

1. Attach the BUCKLE (4) to the corners formed under the bottom of drawer assembly by using the SHORT ROUND HEAD SCREW (5). See figure shown below.
2. Cover any visible CAM LOCK (2) using STICKER (7) as shown below.

**** Repeat all steps for all 4 drawers.**

**** This buckle is optional, use only when drawer bottom panel is not steady**

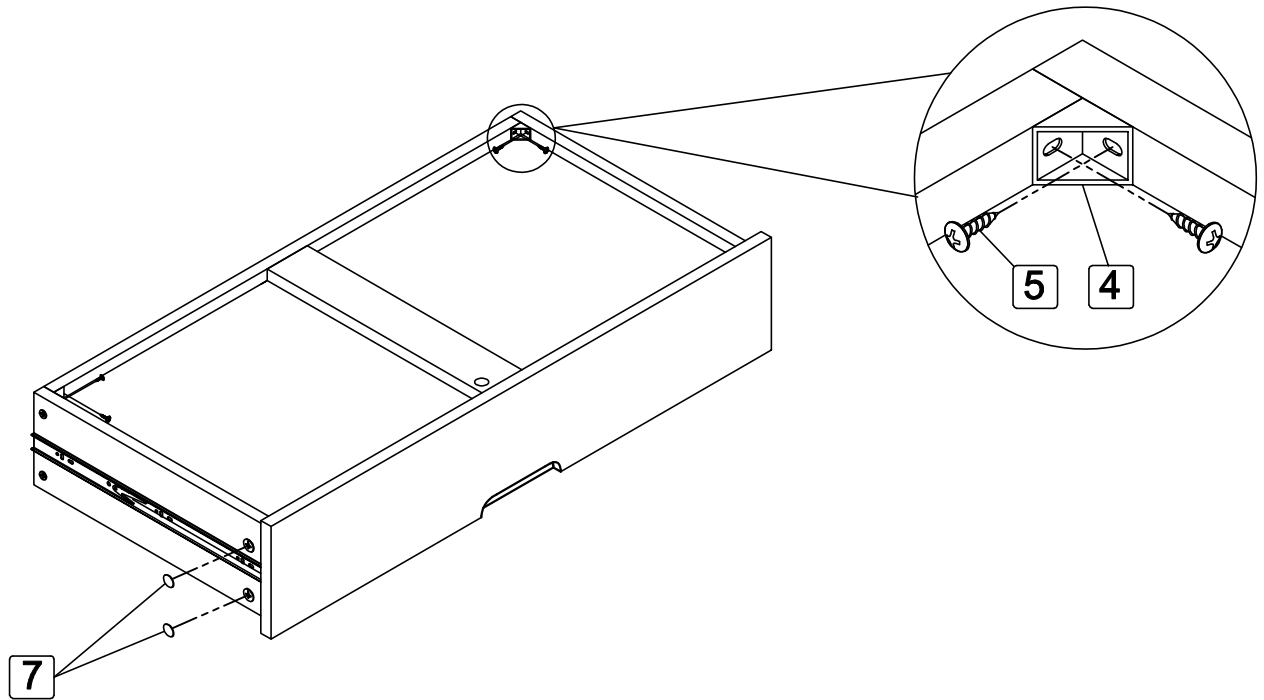

ASSEMBLY

16

1. Turn the assembled dresser upright as shown in the figure below.
2. Pull out the drawer glides on the side panels all the way and move ball bearing pieces to the front ends, as figure shown below.
3. Insert the pre-assembled glides on the drawer side panels into the glides on the side panel and push in to assemble the drawer.

**** Repeat the same steps to assemble all 4 drawers.**

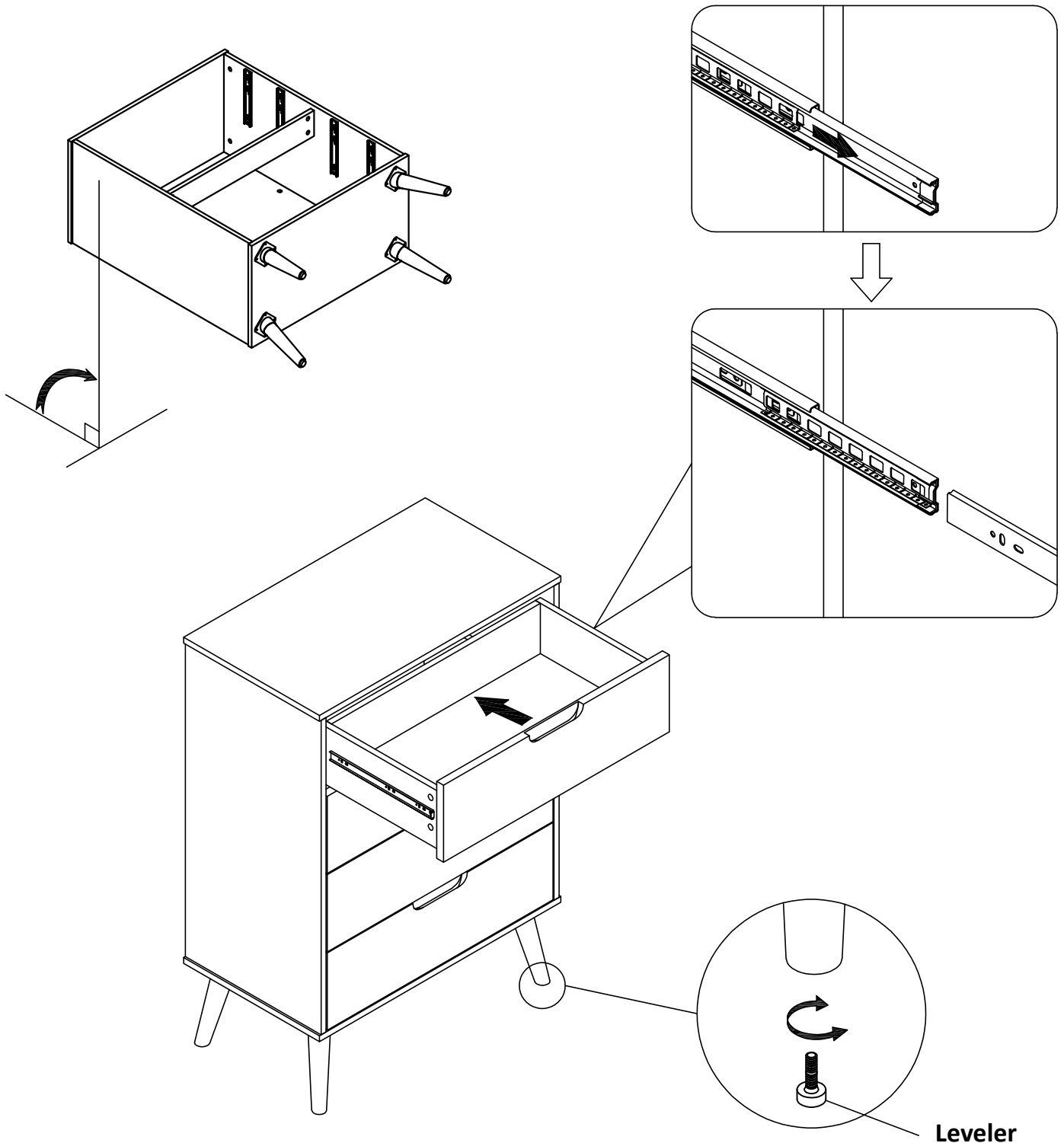

17

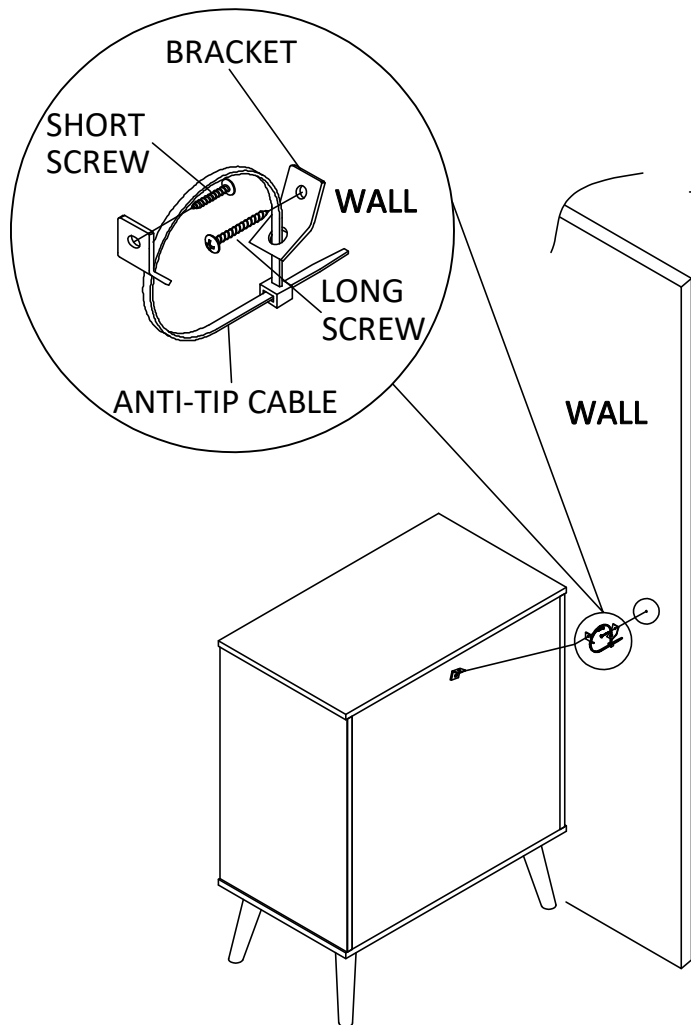
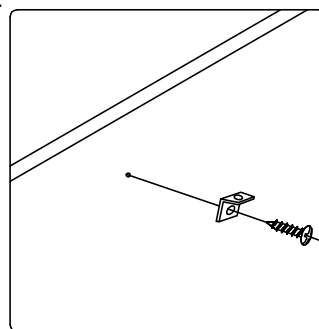

FIG.1



Attach the BRACKET to the BACK PANEL by using the SHORT SCREW
Tighten it by the screwdriver.

FIG.2

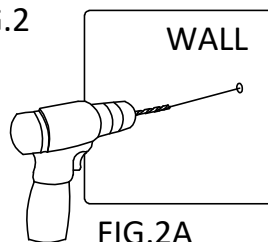

FIG.2A
Use power-drill to drill holes on the wall.

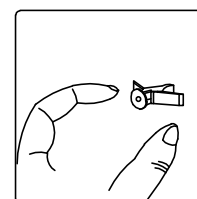

FIG.2B
Press the PLASTIC ANCHOR tightly by hand.

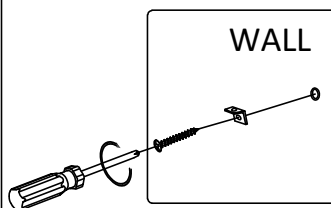

FIG.2D
Attach the BRACKET to the wall by using the LONG SCREW.
Tighten it by the screwdriver.

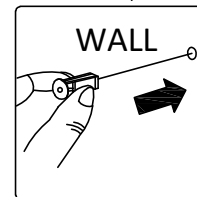
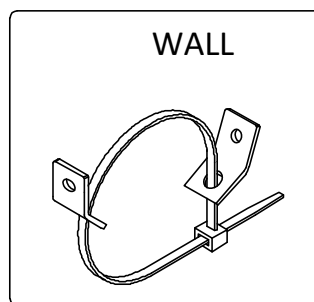

FIG.2C
Insert the PLASTIC ANCHOR into the holes on the wall.

FIG.3



Move the dresser close to the wall. Loop the ANTI-TIP CABLE through both BRACKET and tie the ends together.





MAINSTAYS™

MAINSTAYS

Cómoda moderna de 4 cajones

Valores # GSB332198-2



20-25 minutos
tiempo aproximado
de montaje

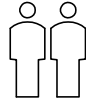

Dos adultos
se requiere
ensamblaje

CARGA MÁXIMA 44 LB (20 KG)

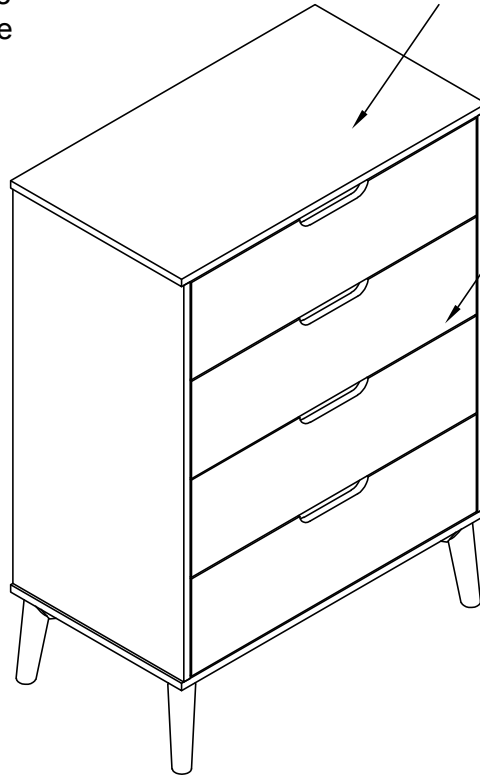

**CARGA MÁXIMA
DEL CAJÓN 10 LB
(4.54 KG)**

**ESTE FOLLETO DE INSTRUCCIONES CONTIENE INFORMACIÓN IMPORTANTE DE SEGURIDAD.
POR FAVOR LEA Y GUARDE PARA FUTURAS CONSULTAS.**

- Para obtener asistencia con el montaje o la instalación, las piezas y el cliente servicio, llame al 1-888-568-3818 de lunes a viernes de 8:30 a. m. a 5:30 p. m. PST (EE. UU.)
- Correo electrónico: customerservice.s@goldenspecies.com
- Horario de trabajo: lunes a viernes, de 8:30 a. M. A 5:30 p. M. Estándar del Pacífico Hora.

Valores # GSB332198-2
 Numero de lote : _____
 Fecha de compra ____/____/____

Revise sus compras, ¡gracias!



Comparta sus comentarios para ayudar a otros compradores
 El enlace para este producto es el siguiente:
www.walmart.com/ip/605755137

Fabricado por : Young Chain Company Limited
 Binh Duong Province, Vietnam
 TEL : 1-888-568-3818
 EMAIL : customerservice.s@goldenspecies.com



Estamos disponibles para ayudarlo de lunes a viernes.
 De 8:30 a. M. A 5:30 p. M. PST (EE. UU.)



MAINSTAYS™

MAINSTAYS

Cómoda moderna de 4 cajones

Valores # GSB332198-2



Información de Seguridad Importante

- Lea atentamente todas las instrucciones antes de montar este mueble.
- Por su seguridad, se recomienda encarecidamente el montaje por dos o más adultos.
- Utilice únicamente hardware proporcionado por el proveedor para ensamblar este artículo. Usar hardware no autorizado podría poner en peligro la integridad estructural del artículo.
- Los herrajes pueden aflojarse con el tiempo. Compruebe periódicamente que todas las conexiones estén bien apretadas.
- AVISO: Para evitar lesiones y daños a la propiedad por vuelcos inesperados de muebles, Recomendamos la instalación del kit antivuelco incluido con este producto.



Información general, consejos y trucos

- Retire todas las piezas y hardware de la caja. Coloque todos los elementos en un lugar de trabajo alfombrado o sin rayones superficie, ya que esto evitará dañar las piezas durante el montaje.
- La caja de envío proporciona una superficie de trabajo ideal.
- Para evitar desechar accidentalmente piezas pequeñas o hardware, no deseche ningún embalaje o contenido de la caja de envío hasta que se complete el montaje.
- Utilice las listas de piezas y hardware a continuación para identificar y separar cada una de las piezas incluidas.
- No se recomienda el uso de herramientas eléctricas para el montaje. Las herramientas eléctricas pueden dañar el hardware y / o partir la madera

Nota: No apriete completamente todos los pernos hasta que todas las piezas estén en su lugar. No seguir estas instrucciones puede provocar que los pernos se desalineen durante el montaje.



Seguridad y cuidado

- Es aconsejable quitar el polvo con frecuencia con un paño limpio, suave, seco y que no suelte pelusa. Limpiar la superficie frotando en la dirección de la veta.
- No coloque los muebles bajo la luz solar directa y mantenga los muebles al menos a 60 cm / 2 pies del calor. fuentes para evitar la decoloración.



NO USE TALADRO / DESTORNILLADORES ELÉCTRICOS PARA INSERTAR TORNILLOS / PERNOS, PORQUE ESTO PODRÍA DAÑAR LA UNIDAD.
UTILICE ÚNICAMENTE DESTORNILLADORES MANUALES.



Ayuda y apoyo

- Para obtener asistencia con el montaje o la instalación, piezas y servicio al cliente, llame al 1-888-568-3818 de lunes a viernes de 8:30 a. m. a 5:30 p. m. PST (EE. UU.)
- Email: customerservice.s@goldenspecies.com
- Horario de trabajo: lunes a viernes, de 8:30 a. M. A 5:30 p. M., Hora estándar del Pacífico.

Fabricado por : Young Chain Company Limited
Binh Duong Province, Vietnam
TEL : 1-888-568-3818
EMAIL : customerservice.s@goldenspecies.com



Estamos disponibles para ayudarlo de lunes a viernes.
De 8:30 a. M. A 5:30 p. M. PST (EE. UU.)

PARTES

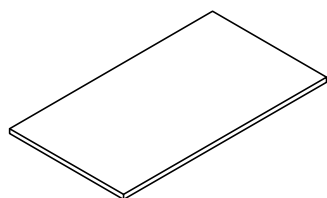

Ⓐ CIMA
x1

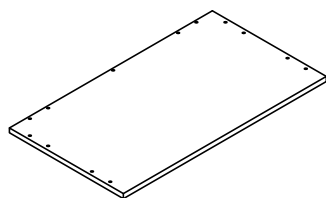

Ⓑ BASE
x1



Ⓒ PANEL LATERAL
x2

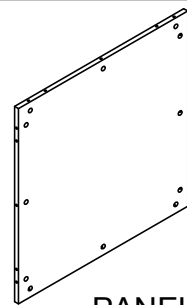

Ⓓ PANEL
POSTERIOR
x1

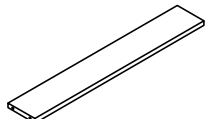

Ⓔ BARRA MEDIA
x1



Ⓕ PIERNA
LATERAL x4

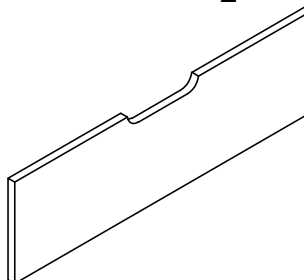

Ⓖ PANEL FRONTAL
DEL CAJÓN x 4

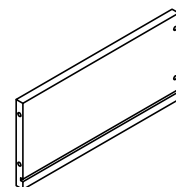

Ⓖ PANEL IZQUIERDO
DEL CAJÓN x 4

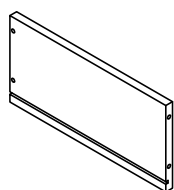

Ⓖ PANEL DERECHO
DEL CAJÓN x 4

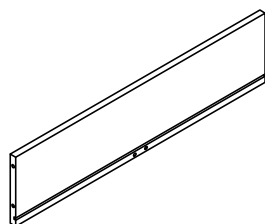

Ⓖ PANEL TRASERO
DEL CAJÓN x 4

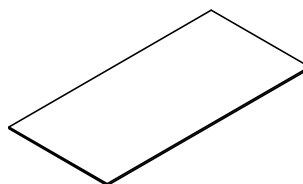

Ⓖ PANEL INFERIOR
DEL CAJÓN x 4

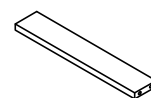

Ⓖ BARRA DE
SOPORTE x4

**VERIFIQUE QUE TODAS LAS PIEZAS ESTÉN ENUMERADAS
ANTES DE COMENZAR**

LISTA DE HARDWARE

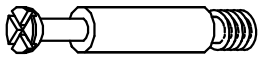

① PERNO
DE LEVA
x44+1

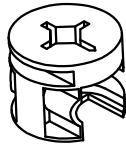

② BLOQUEO
DE LEVA
x44+1

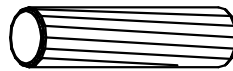

③ CLAVIJA
x20+1

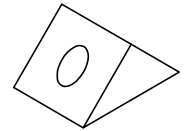

④ HEBILLA
x8

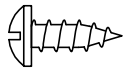

⑤ REDONDA
CORTA TORNILLO
DE CABEZA
x16+1



⑥ CABEZA PLANA
TORNILLO x24+1

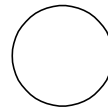

⑦ PEGATINA PVC
x16+1

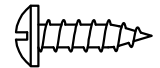

⑧ RONDA LARGA
TORNILLO DE
CABEZA
x16+1

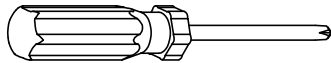

HERRAMIENTAS
NECESARIAS PARA EL
MONTAJE
(NO SUMINISTRADAS)

Hardware antivuelco



⑨ SOPORTE
x2



CABLE
ANTI VUELTA
x1

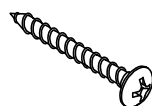

TORNILLO
LARGO
x1



TORNILLO
CORTO
x1

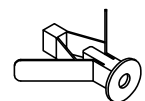

ANCLA
DE PLÁSTICO
x1

**VERIFIQUE QUE TODAS LAS PIEZAS ESTÉN ENUMERADAS
ANTES DE COMENZAR**

EJEMPLO DE SISTEMA DE FIJACIÓN DE LEVA

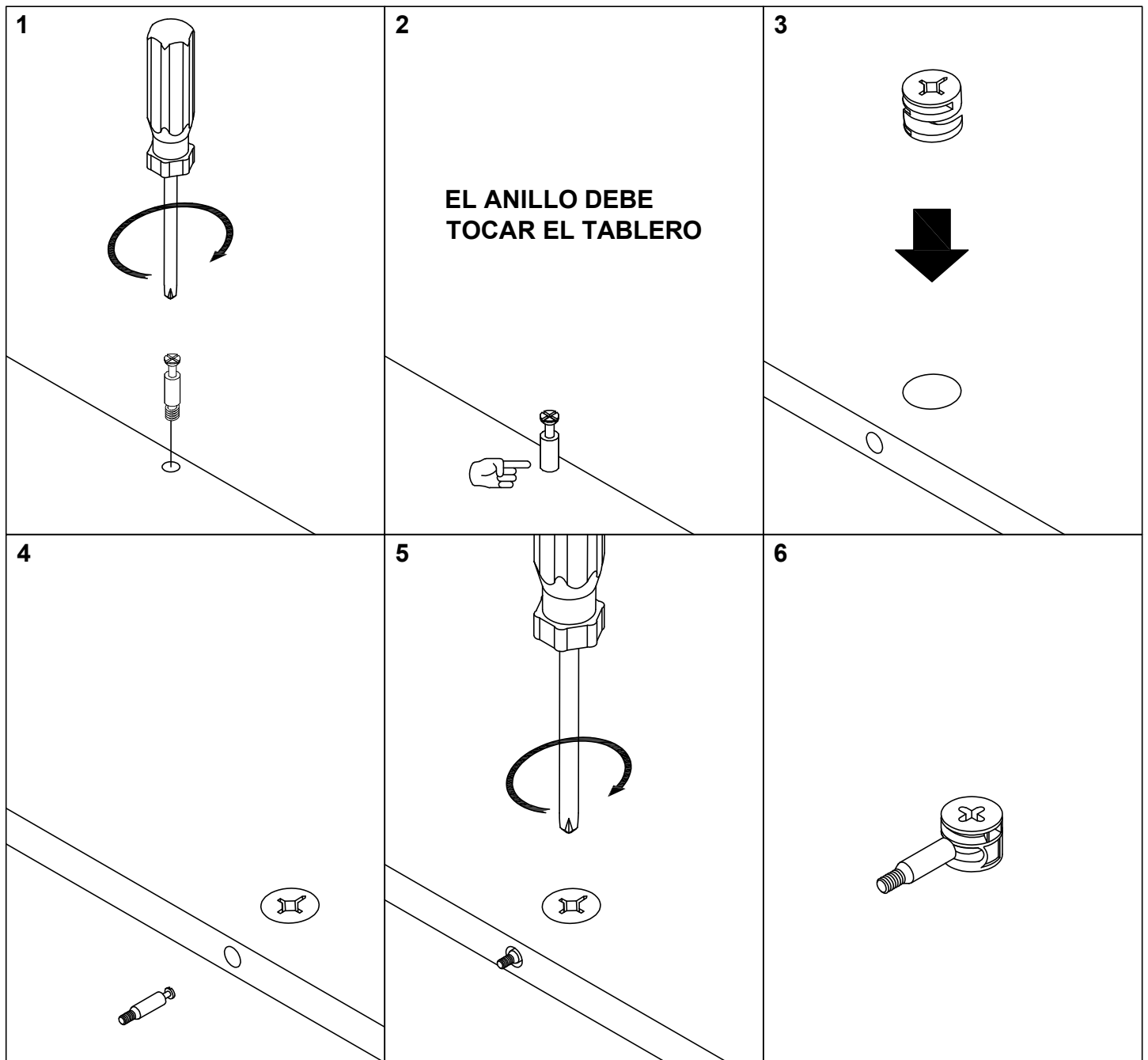

1. Atornille el perno de levas en el panel perforado previamente. El perno de la levas debe apretarse para que no se vean las roscas.
2. El anillo más grande de la levas debe tocar el panel.
3. Inserte el seguro de levas en el orificio pretaladrado en el panel. La flecha mira hacia el exterior del panel.
4. Conecte el perno de levas previamente apretado con el panel conectado al bloqueo de levas.
5. Con un destornillador de cabeza plana, gire el bloqueo de la levas hasta la mitad en el sentido de las agujas del reloj para asegurar el perno de la levas.
6. **NO ASEGURAR CORRECTAMENTE EL BLOQUEO DE LEVAS Y EL PERNO DE LEVAS PODRÍA RESULTAR EN INESTABILIDAD Y FALLA DEL PRODUCTO.**

MONTAJE

- 1**
1. Coloque la CIMA (A) boca abajo sobre una superficie suave y lisa. El lado con los agujeros debe mirar hacia arriba.
 2. Inserte el PERNO DE LEVA (1) en el orificio correspondiente de la CIMA (A). Y use un destornillador de mano para apretar el PERNO DE LEVA (1) en el sentido de las agujas del reloj.

**** Repita estos mismos pasos para la BASE (B).**



NO UTILICE TALADRO / CONDUCTORES ELÉCTRICOS PARA INSERTAR TORNILLOS / PERNOS PORQUE ESTO PODRÍA DAÑAR LA UNIDAD. UTILICE ÚNICAMENTE DESTORNILLADORES MANUALES.

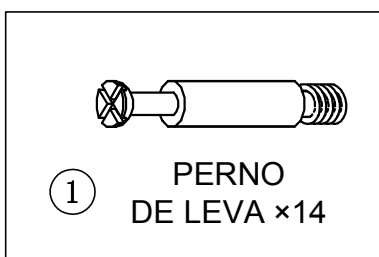
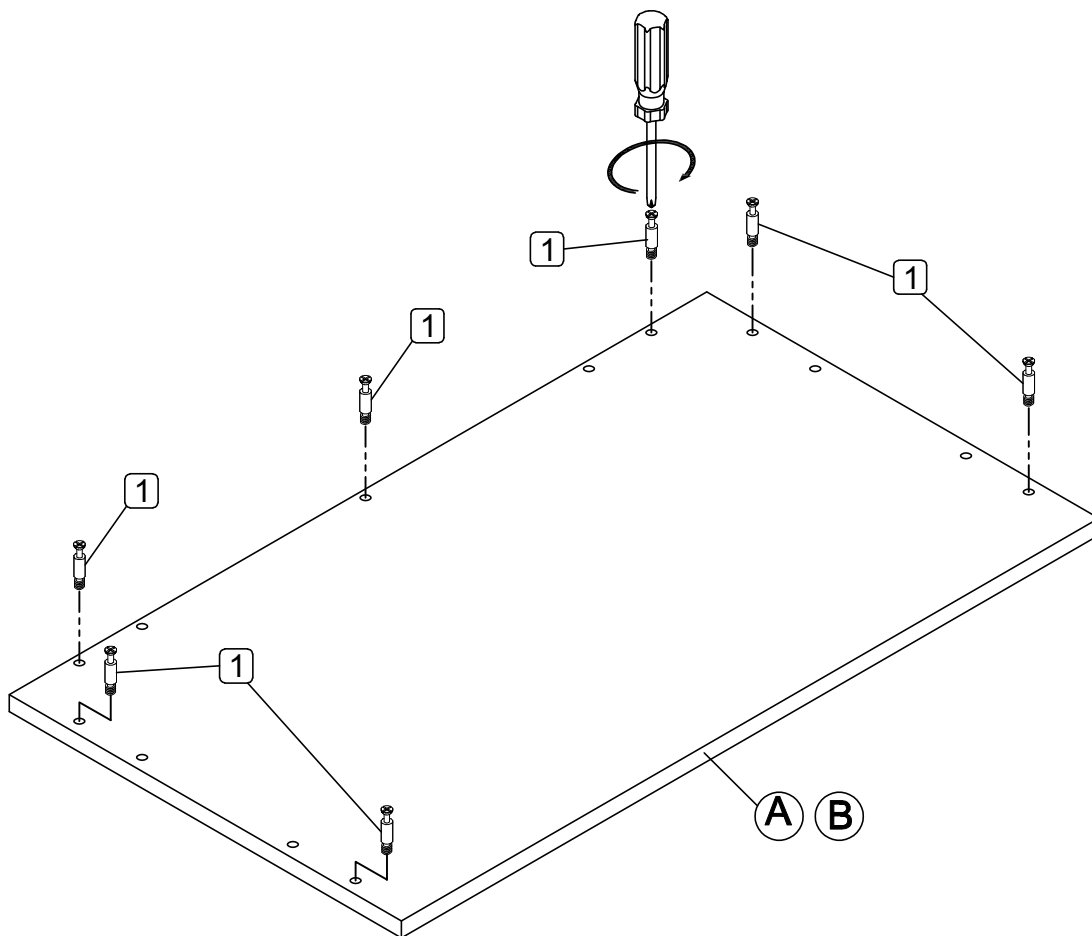

MONTAJE

- 2**
1. Coloque el PANEL LATERAL (C) boca abajo sobre una superficie suave y lisa. El lado con los agujeros y los deslizadores debe estar hacia arriba.
 2. Inserte el PERNO DE LEVA (1) en el orificio correspondiente del PANEL LATERAL (C). Y use un destornillador de mano para apretar el PERNO DE LEVA (1) en el sentido de las agujas del reloj.

**** Repita estos mismos pasos para otro PANEL LATERAL (C).**

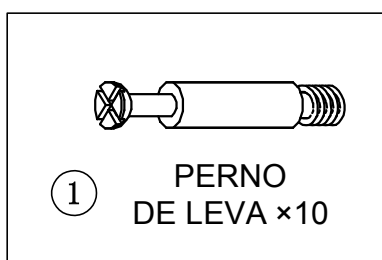
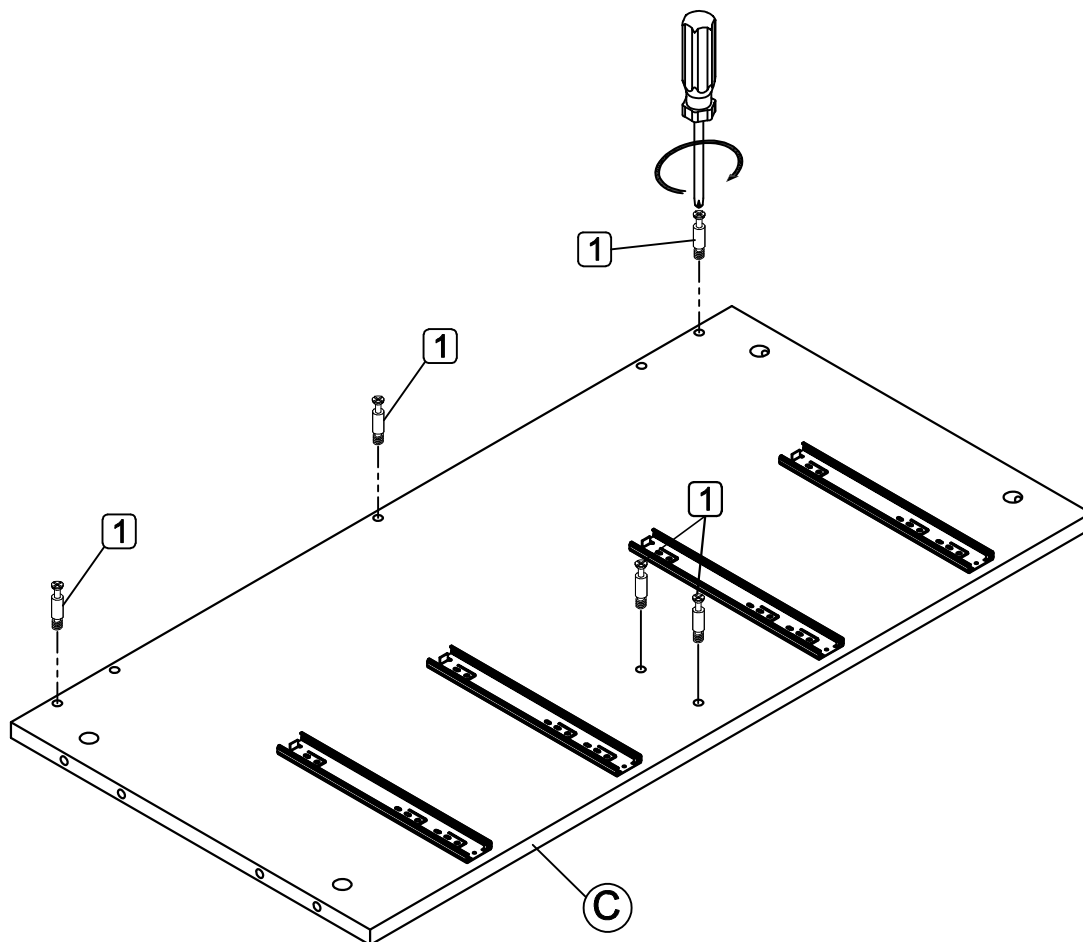

MONTAJE

3 Inserte la CLAVIJA (3) hasta el fondo en el orificio correspondiente del PANEL LATERAL (C).

**** Repita estos mismos pasos para otro PANEL LATERAL (C).**

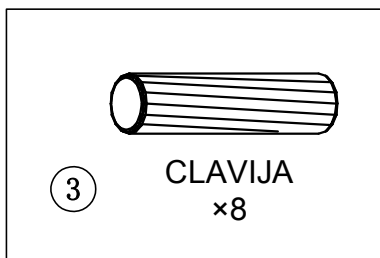
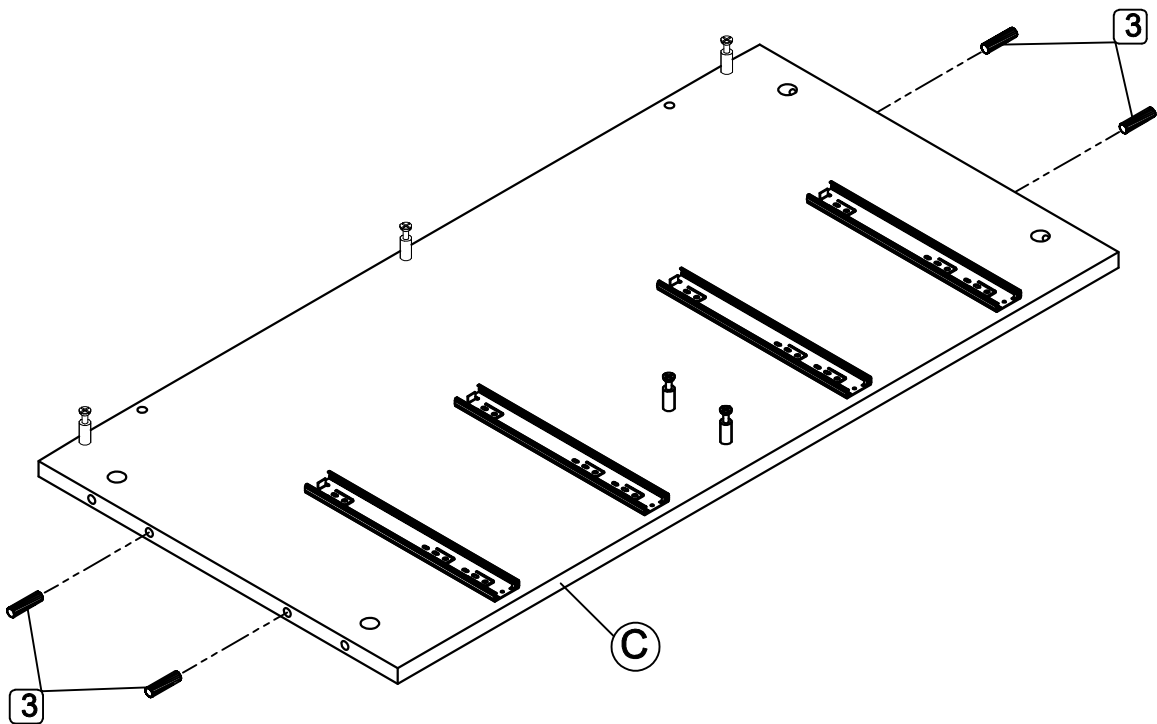

MONTAJE

4

Inserte la CLAVIJA (3) hasta el fondo en el orificio correspondiente del PANEL POSTERIOR (D).

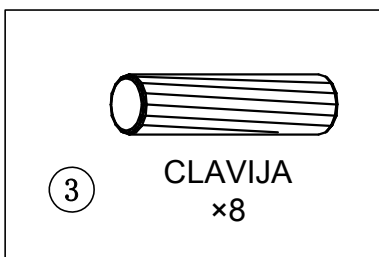
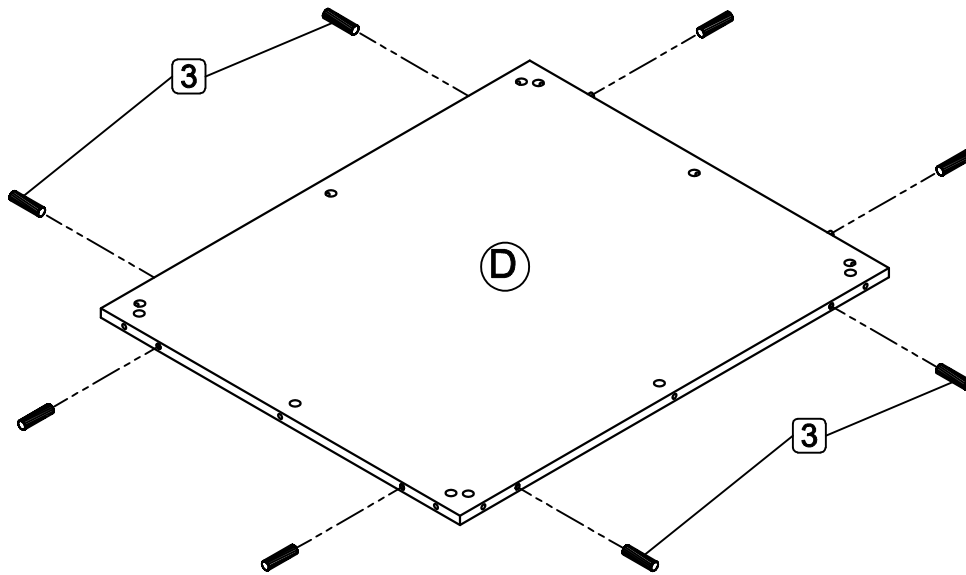

MONTAJE

5

1. Alinee el orificio correspondiente del PANEL POSTERIOR (D) y el PANEL LATERAL (C) como se muestra a continuación.
2. Inserte el BLOQUEO DE LEVA (2) en el orificio correspondiente (la dirección de la muesca está alineada con el perno de leva como se muestra en la figura a continuación).
3. Utilice un destornillador de mano para girar el BLOQUEO DE LEVA (2) en el sentido de las agujas del reloj para asegurar el perno de leva.

La dirección de la muesca del bloqueo de la leva está alineada con el perno de la leva.

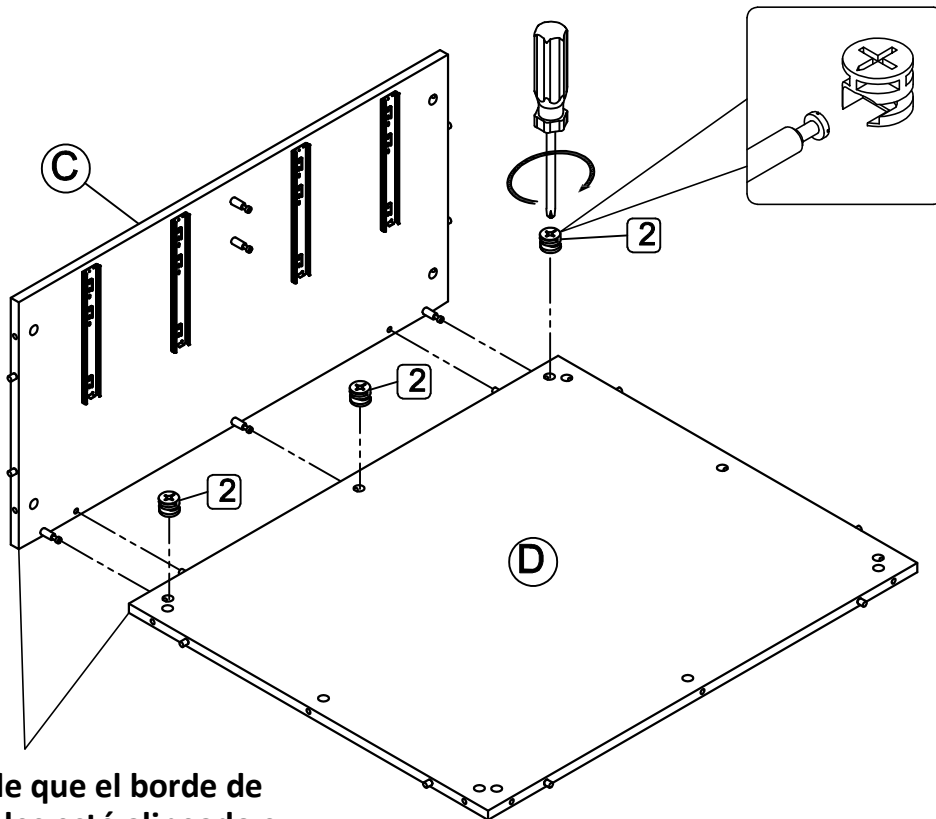

Asegúrese de que el borde de ambos paneles esté alineado e incluso

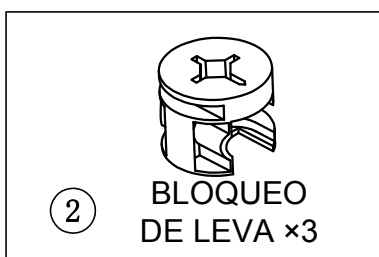

MONTAJE

- 6**
1. Alinee el orificio correspondiente de la BARRA MEDIA (E) y el PANEL LATERAL (C) como se muestra a continuación.
 2. Alinee el orificio correspondiente de la BARRA MEDIA (E) y el PANEL POSTERIOR (D) en los orificios correspondientes del PANEL LATERAL (C) como se muestra en la figura a continuación.
 3. Inserte el BLOQUEO DE LEVA (2) en el orificio correspondiente (la dirección de la muesca está alineada con el perno de leva como se muestra en la figura a continuación).
 4. Utilice un destornillador de mano para girar el BLOQUEO DE LEVA (2) en el sentido de las agujas del reloj para asegurar el perno de leva.

La dirección de la muesca del bloqueo de la leva está alineada con el perno de la leva.

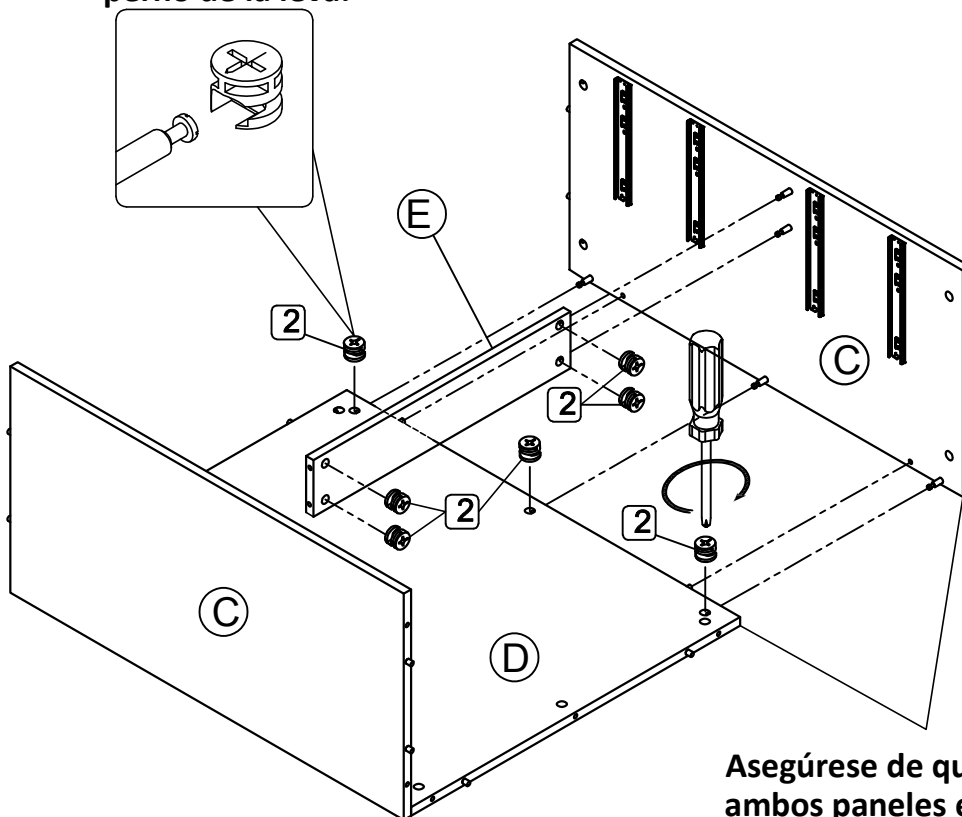

Asegúrese de que el borde de ambos paneles esté alineado e incluso

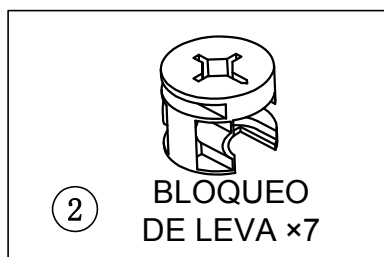

MONTAJE

- 7**
1. Inserte el PANEL LATERAL (C) y el PANEL POSTERIOR (D) en el orificio correspondiente de la CIMA (A).
 2. Coloque el BLOQUEO DE LEVA (2) en el orificio correspondiente (la dirección de la muesca de los bloqueos de leva se alinea con el perno de leva).
 3. Utilice un destornillador de mano para girar el BLOQUEO DE LEVA (2) en el sentido de las agujas del reloj para asegurar el perno de leva.

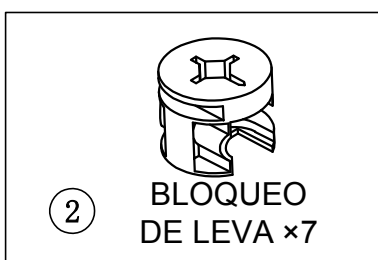
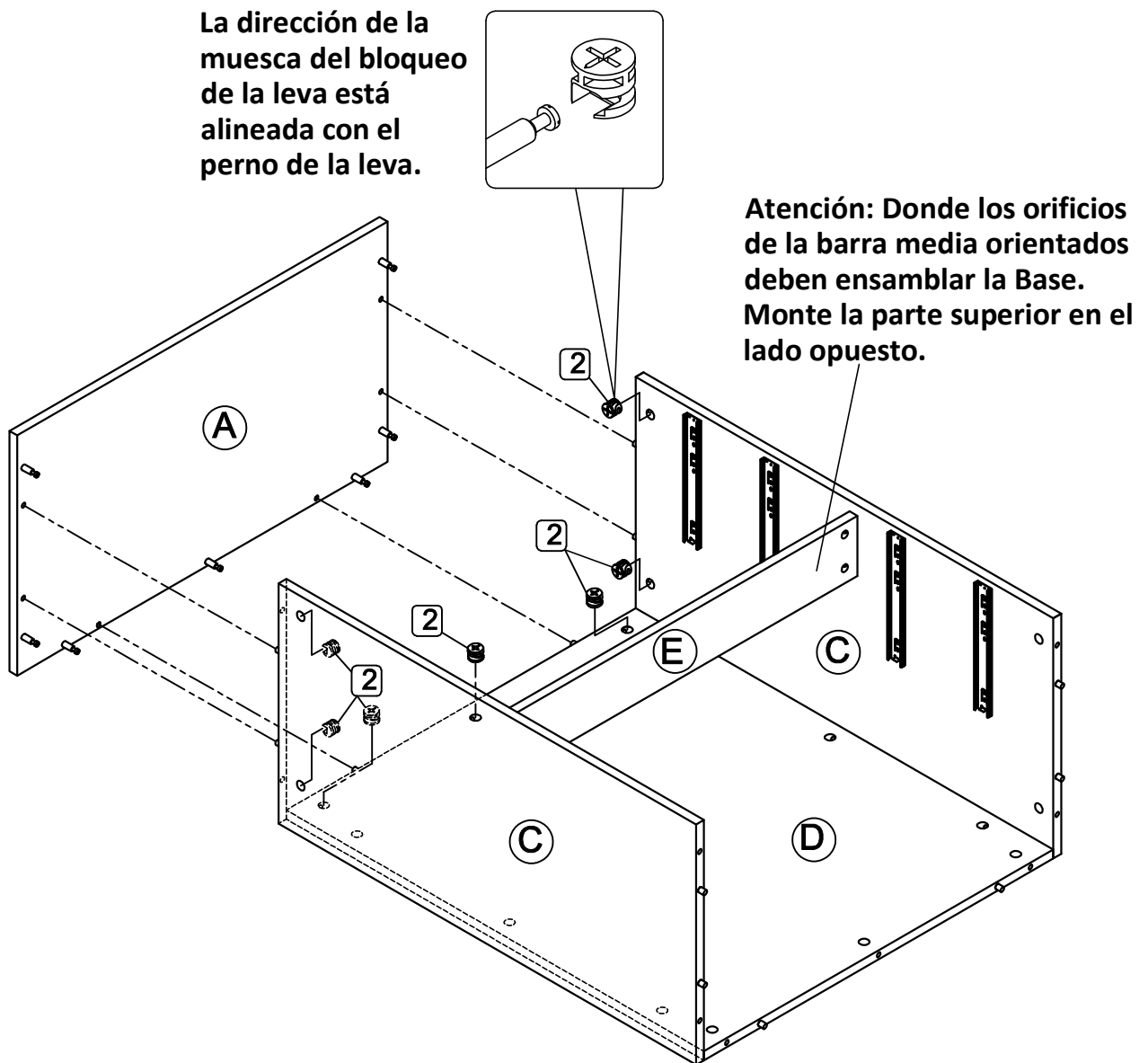

MONTAJE

8

1. Inserte el PANEL LATERAL (C) y el PANEL POSTERIOR (D) en el orificio correspondiente de la BASE (B).
2. Coloque el BLOQUEO DE LEVA (2) en el orificio correspondiente (la dirección de la muesca de los bloqueos de leva se alinea con el perno de leva).
3. Utilice un destornillador de mano para girar el BLOQUEO DE LEVA (2) en el sentido de las agujas del reloj para asegurar el perno de leva.

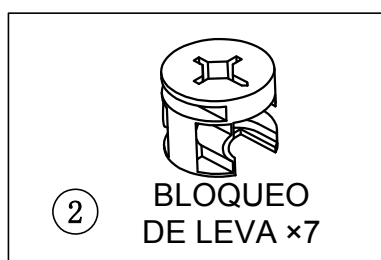
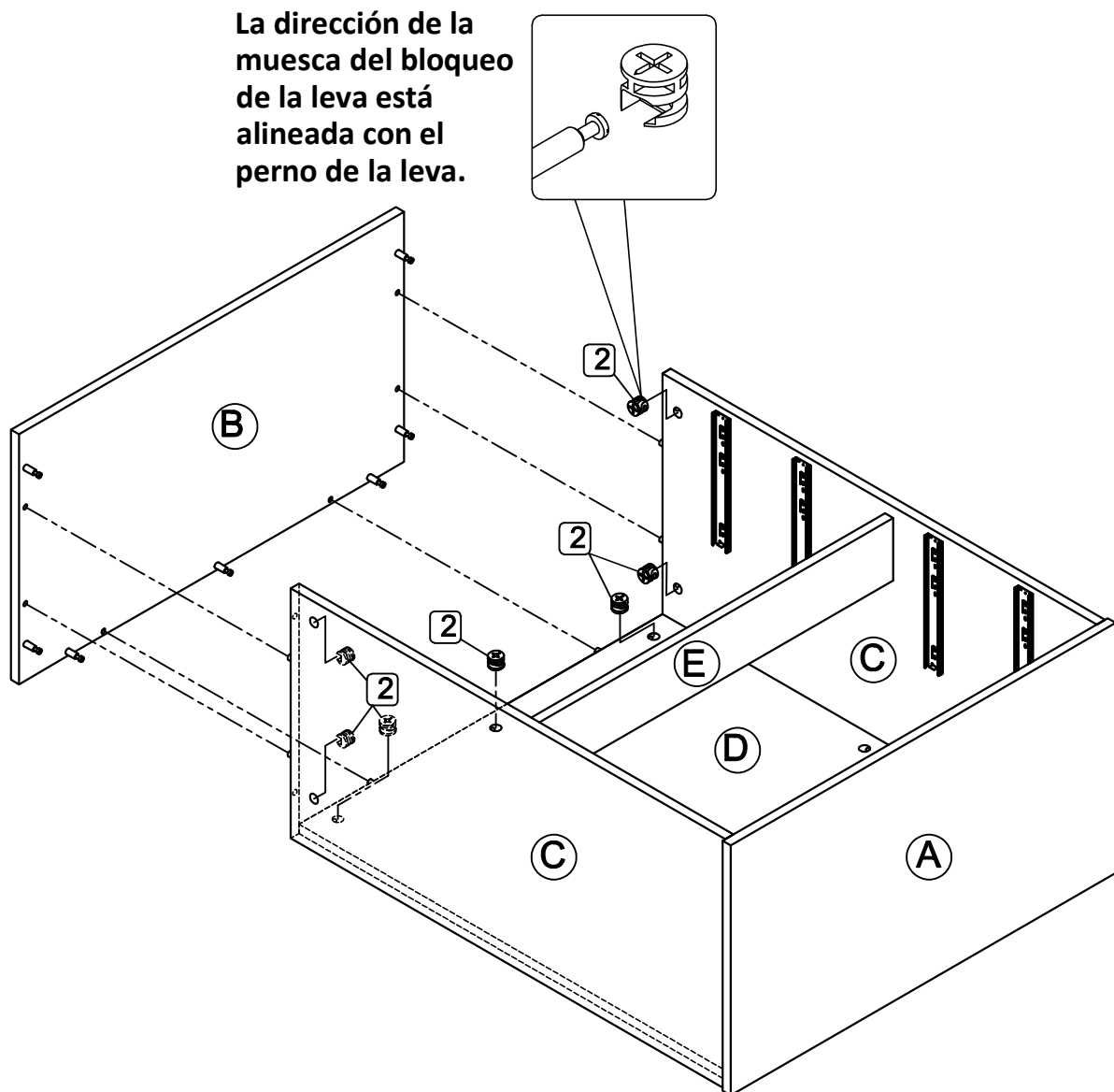

MONTAJE

9 Utilice un RONDA LARGA TORNILLO DE CABEZA (8) para sujetar la PIERNA LATERAL (F) a los orificios guía de la BASE (B).

**** Repita estos pasos para las cuatro patas.**

Nota: Utilice los niveladores ajustables para nivelar la cómoda moderna de 4 cajones si es necesario.

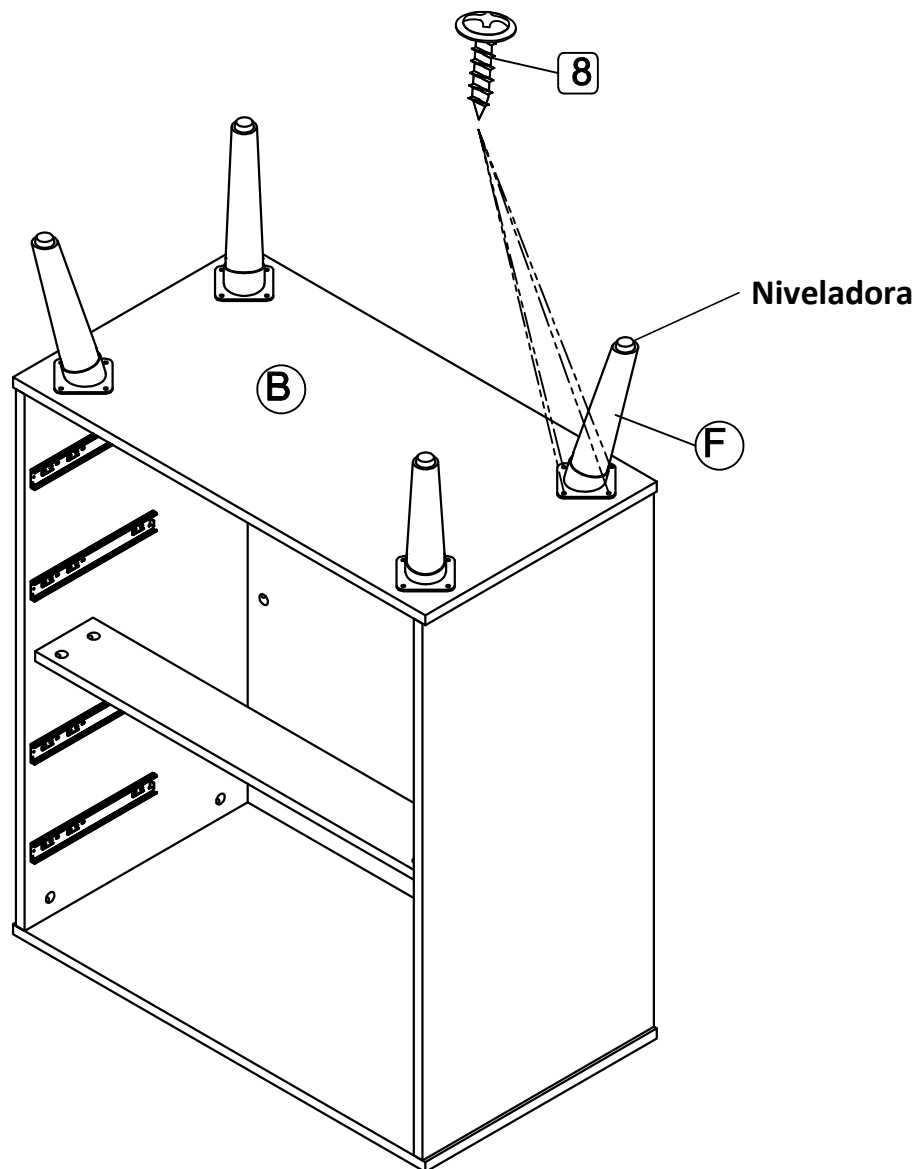

MONTAJE

10

1. Coloque el PANEL FRONTAL DEL CAJÓN (G), el PANEL IZQUIERDO DEL CAJÓN (H), el PANEL DERECHO DEL CAJÓN (I) y el PANEL TRASERO DEL CAJÓN (J) boca abajo sobre una superficie suave y lisa. El lado con los agujeros debe estar hacia arriba.
2. Inserte el PERNO DE LEVA (1) en el orificio correspondiente del PANEL FRONTAL DEL CAJÓN (G) como se muestra en las figuras siguientes.
3. Utilice un destornillador de mano para apretar el PERNO DE LEVA (1) en el sentido de las agujas del reloj.

**** Repita los 1-3 pasos para los 4 cajones.**

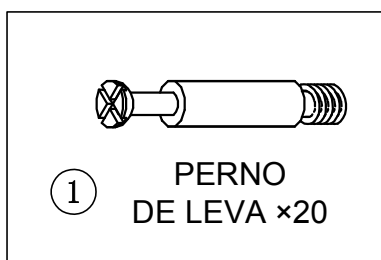
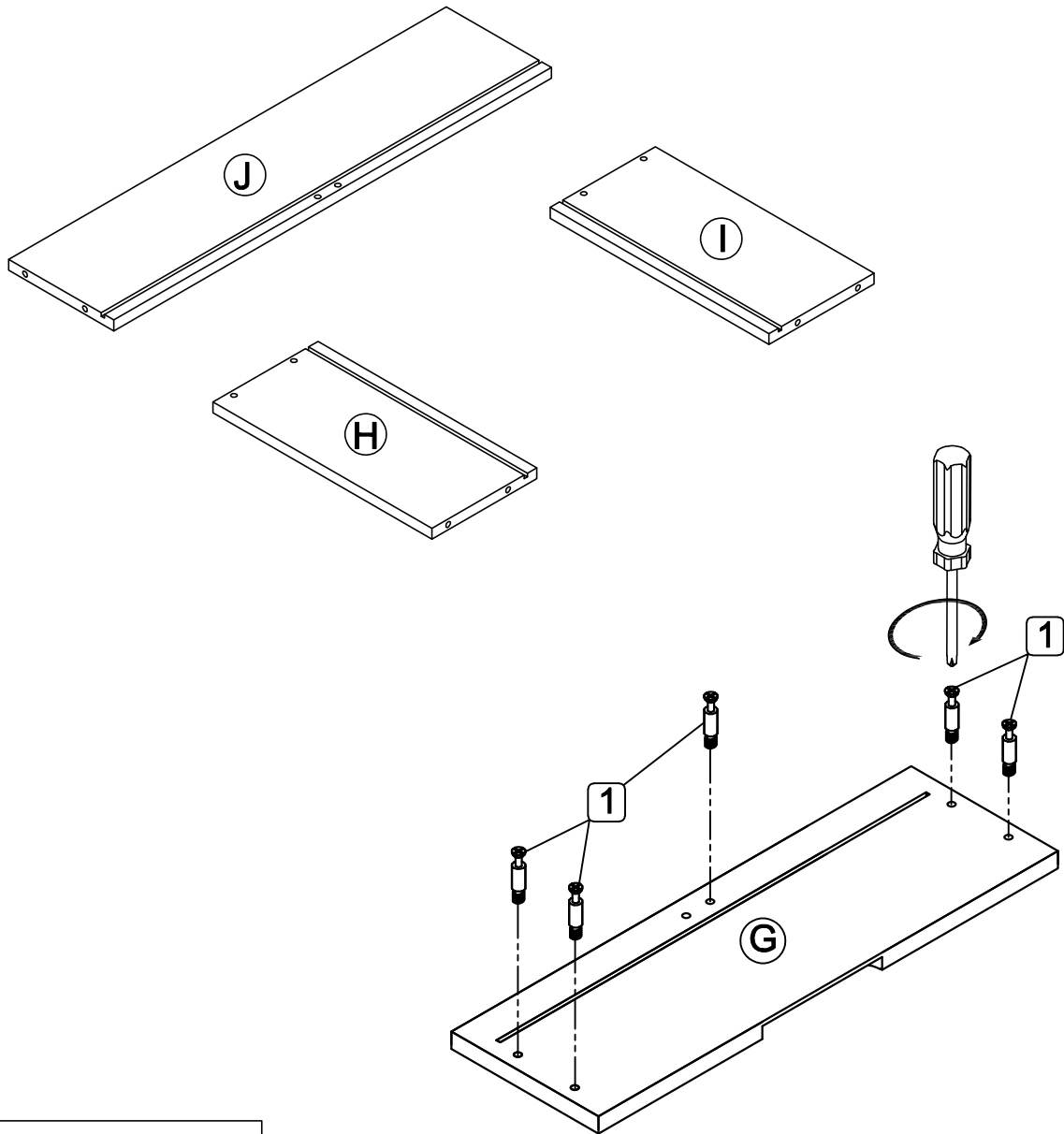

MONTAJE

11

Inserte la CLAVIJA (3) hasta el fondo en el orificio correspondiente de la BARRA DE SOPORTE (L).

**** Repita todos los pasos para los 4 cajones.**

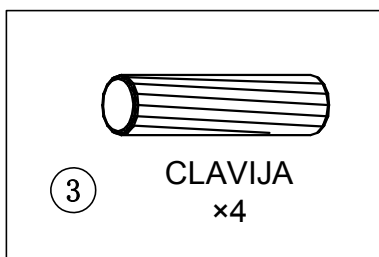
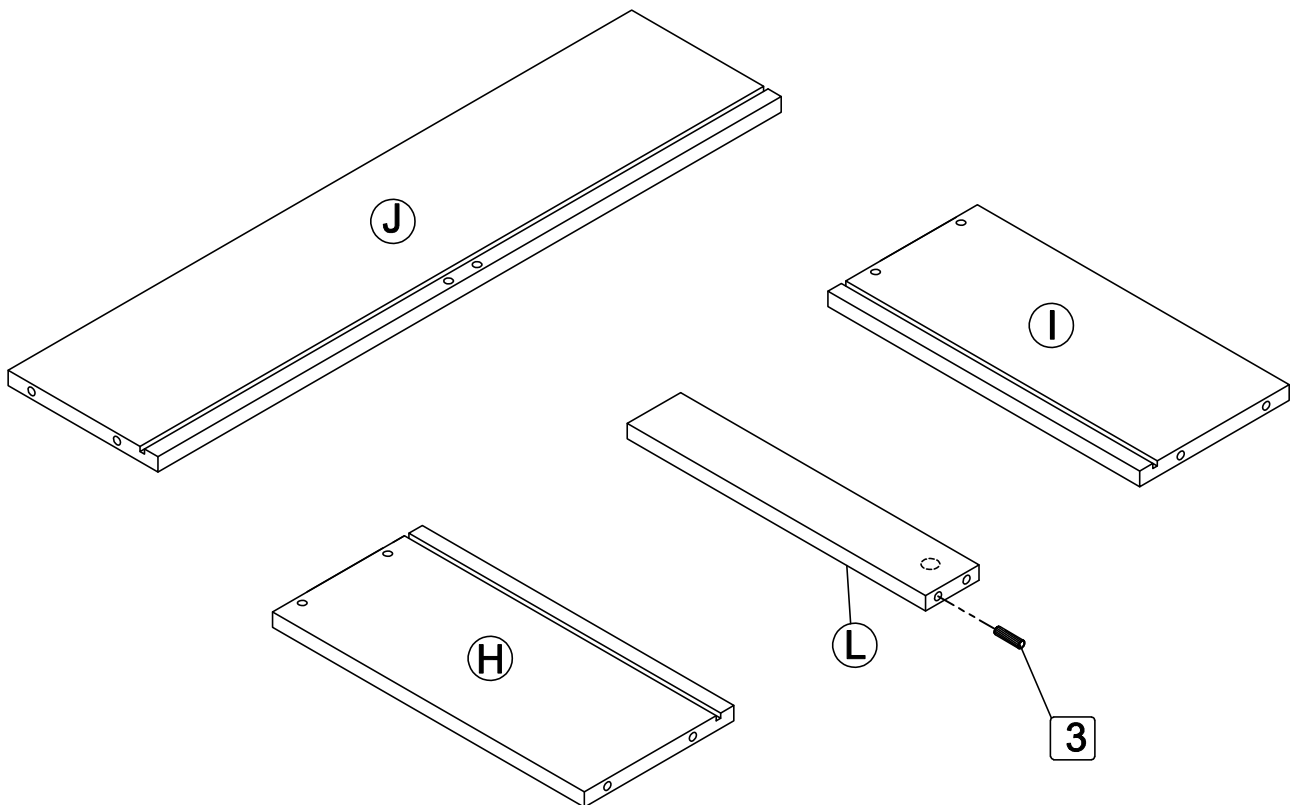

12

1. Alinee e inserte el PANEL IZQUIERDO DEL CAJÓN (H) y el PANEL DERECHO DEL CAJÓN (I) en el orificio correspondiente del PANEL FRONTAL DEL CAJÓN (G).
2. Alinee e inserte la BARRA DEL SOPORTE (L) en el orificio correspondiente del PANEL FRONTAL DEL CAJÓN (G).
3. Inserte el BLOQUEO DE LEVA (2) en el orificio correspondiente (la dirección de la muesca está alineada con el perno de leva como se muestra en la figura a continuación).
4. Use un destornillador de mano para girar el BLOQUEO DE LEVA (2) en el sentido de las agujas del reloj para asegurar el perno de leva.

**** Repita todos los pasos para los 4 cajones.**

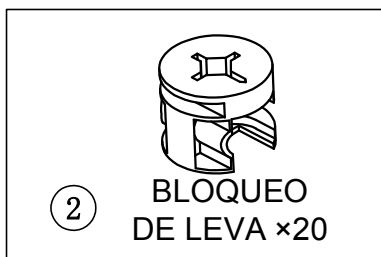
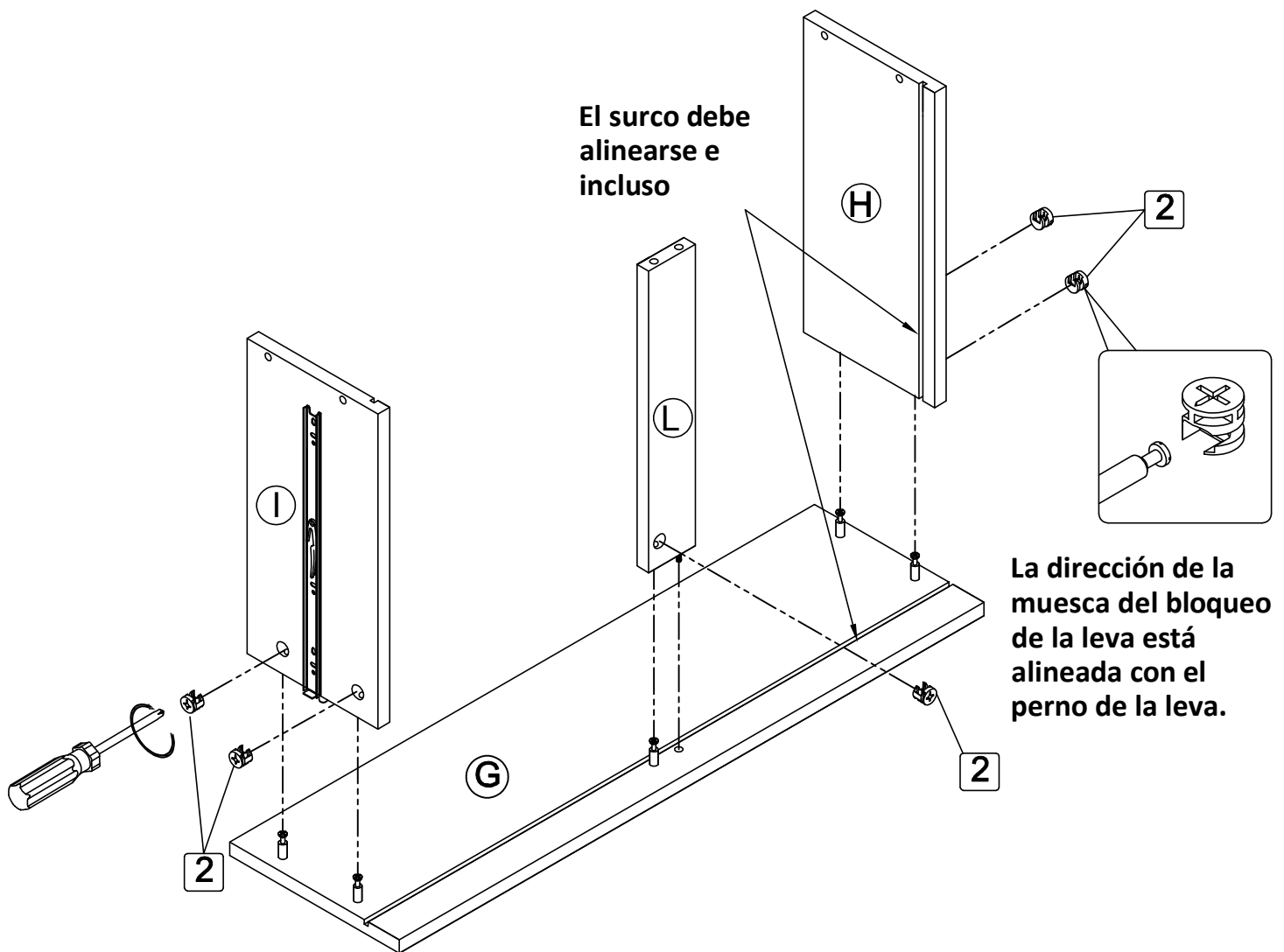

13

1. Alinee e inserte el PANEL INFERIOR DEL CAJÓN (K) en la ranura del PANEL IZQUIERDO DEL CAJÓN (H) y el PANEL DERECHO DEL CAJÓN (I). Todo el camino hasta la ranura del PANEL FRONTAL DEL CAJÓN (G).

**** Repita todos los pasos para los 4 cajones.**

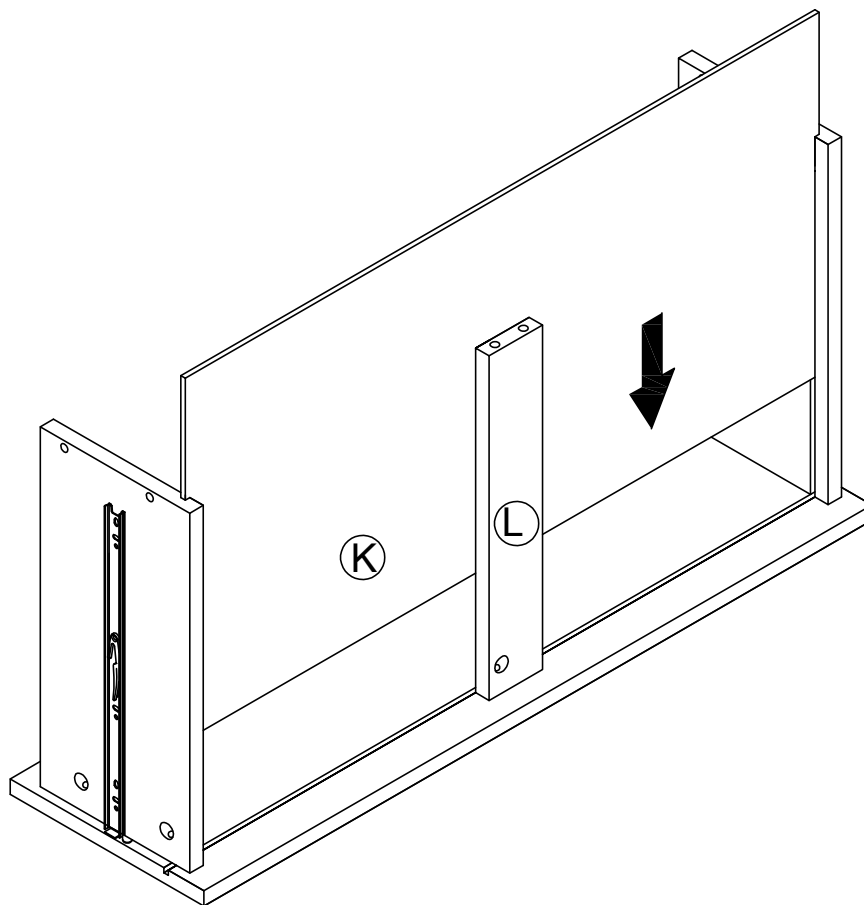

MONTAJE

14

1. Inserte el PANEL TRASERO DEL CAJÓN (J) en la ranura correspondiente de la caja del cajón ensamblada.
2. Coloque el CABEZA PLANA TORNILLO (6) en el orificio correspondiente.
3. Utilice un destornillador de mano para girar el CABEZA PLANA TORNILLO (6) en el sentido de las agujas del reloj para asegurar el panel posterior del cajón.

**** Repita todos los pasos para los 4 cajones.**

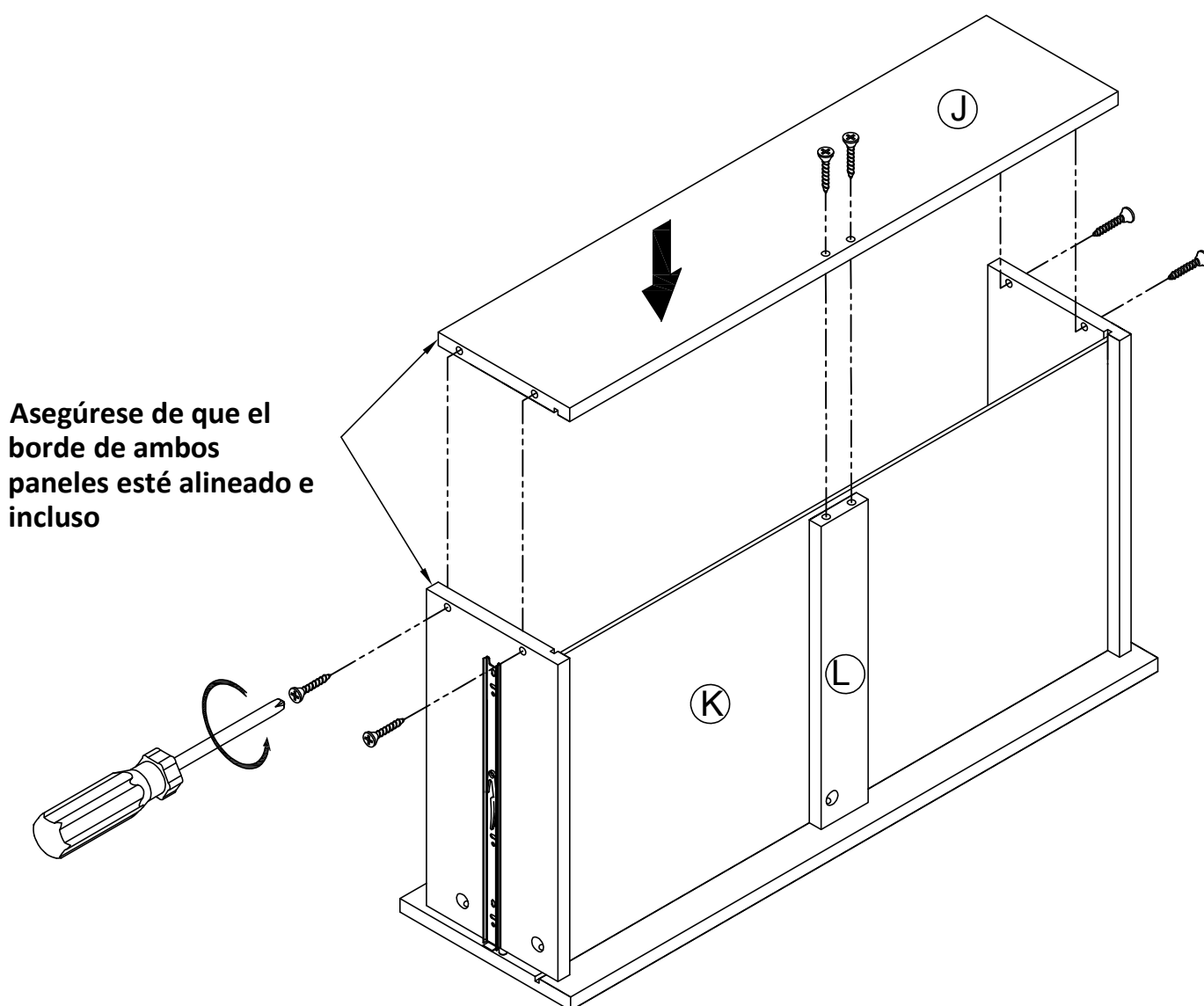

MONTAJE

15

1. Fije la HEBILLA (4) a las esquinas formadas debajo de la parte inferior del ensamblaje del cajón usando el REDONDA CORTA TORNILLO DE CABEZA (5). Consulte la figura que se muestra a continuación.
2. Cubra cualquier BLOQUEO DE LEVA visible (2) usando la PEGATINA PVC (7) como se muestra a continuación.

** Repita todos los pasos para los 4 cajones.

** Esta hebilla es opcional, úsela solo cuando el panel inferior del cajón no esté firme

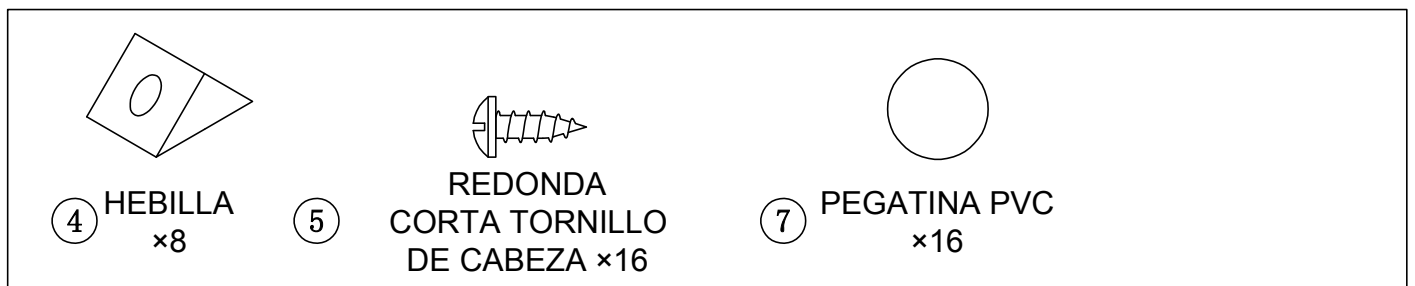
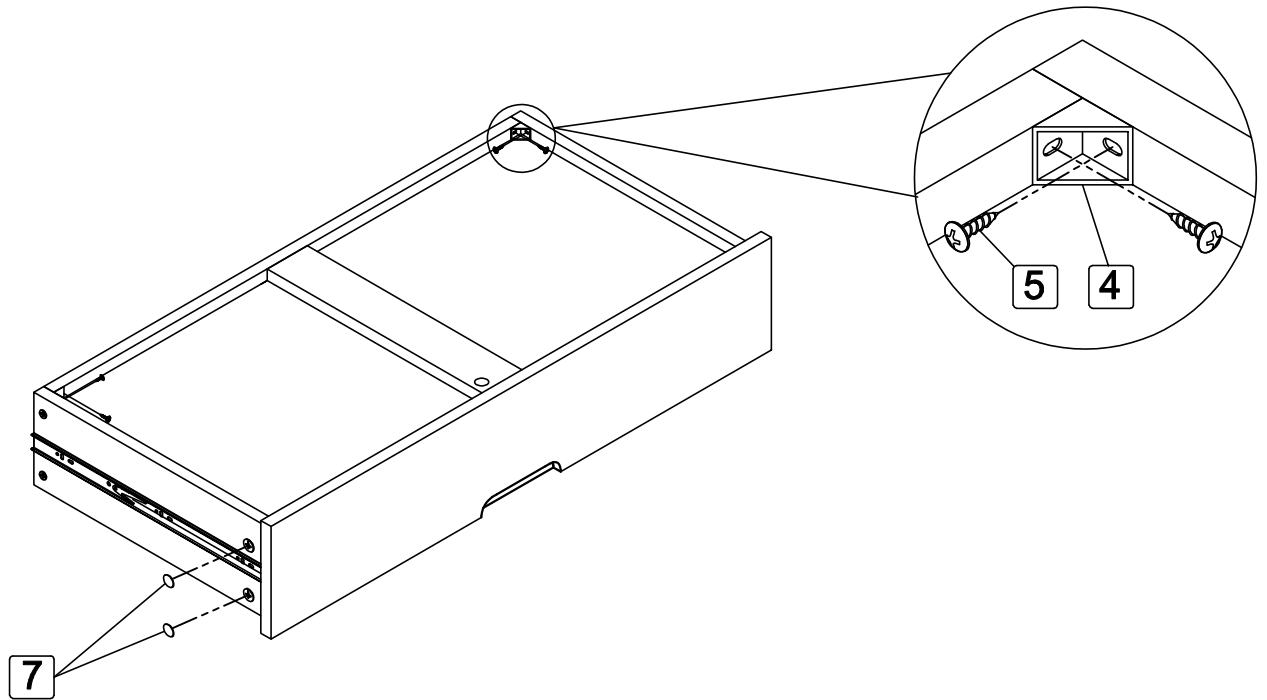

MONTAJE

16

1. Coloque la cómoda ensamblada en posición vertical como se muestra en la figura siguiente.
2. Extraiga completamente las guías del cajón en los paneles laterales y mueva las piezas del rodamiento de bolas hacia los extremos frontales, como se muestra en la figura a continuación.
3. Inserte los rieles premontados de los paneles laterales del cajón en los rieles del panel lateral y empújelos para ensamblar el cajón.

**** Repita los mismos pasos para ensamblar los 4 cajones.**

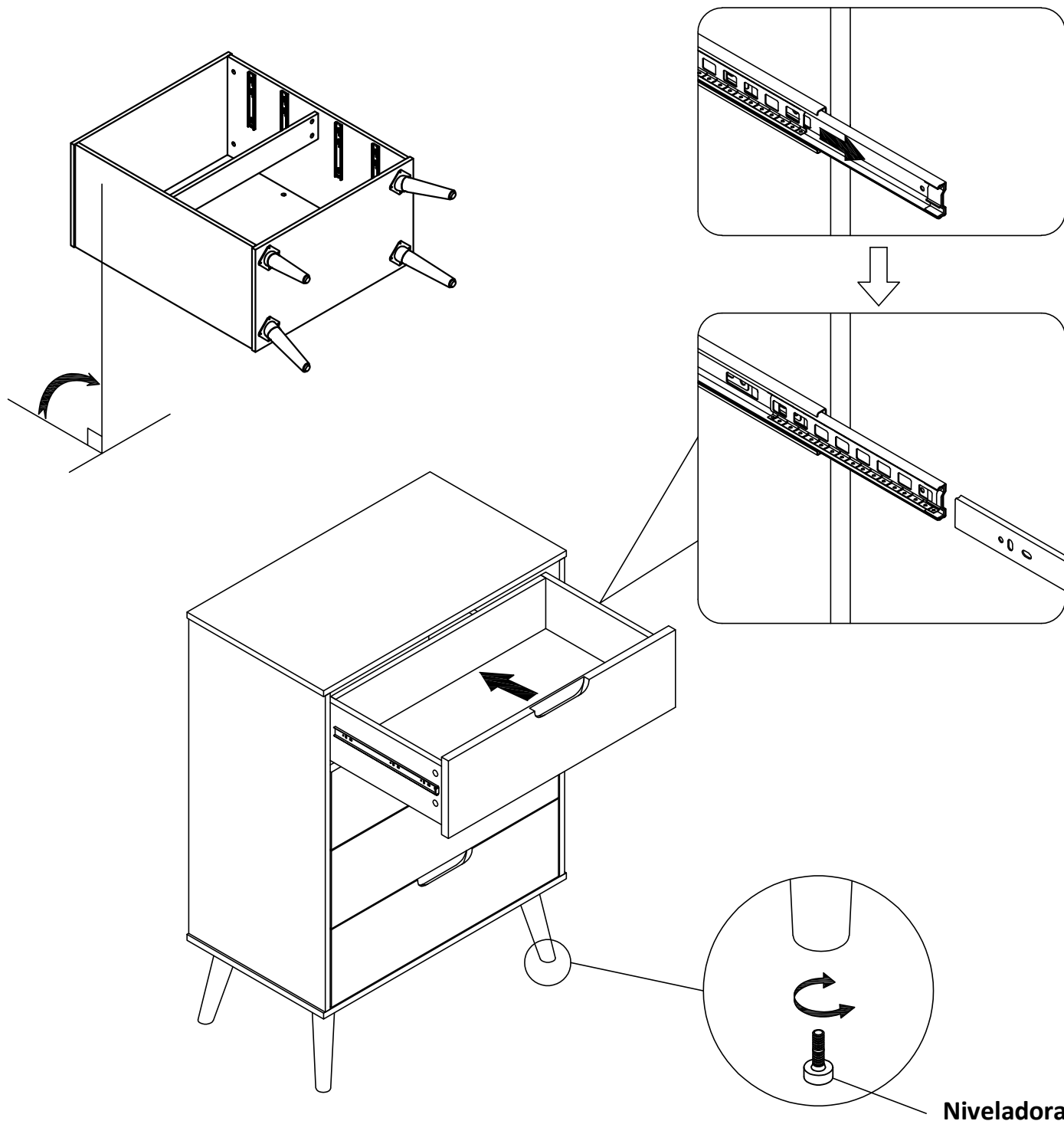

17

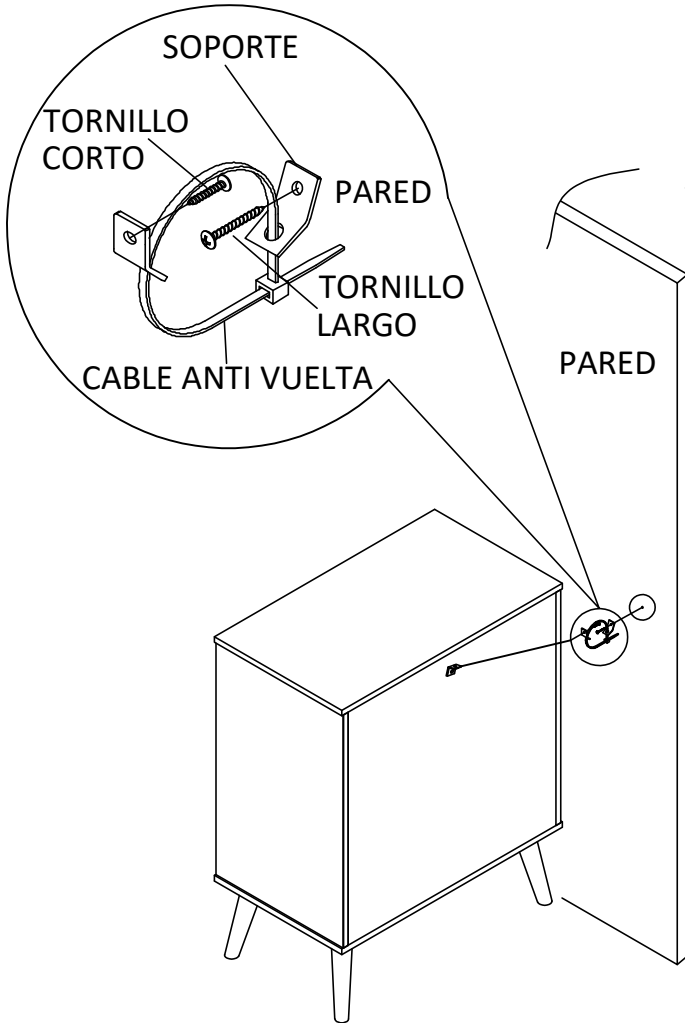
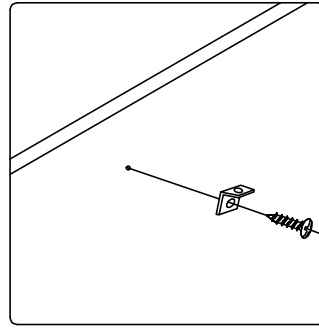

FIG.1



Fije el SOPORTE al PANEL TRASERO usando el TORNILLO CORTO. Apretarlo con el destornillador.

FIG.2

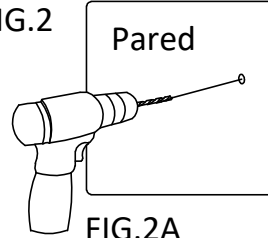

FIG.2A Use un taladro eléctrico para perforar agujeros en la pared.

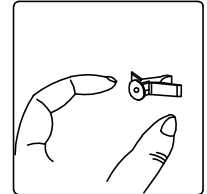

FIG.2B Presione el ANCLA DE PLÁSTICO firmemente a mano.

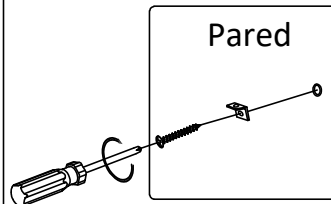

FIG.2D Fije el SOPORTE a la pared usando el TORNILLO LARGO. Apretarlo con el destornillador.

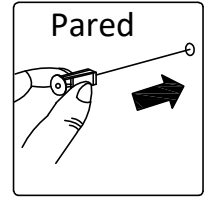
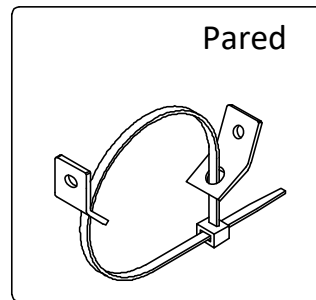

FIG.2C Inserte el ANCLAJE DE PLÁSTICO en los orificios de la pared.

FIG.3



Mueva la cómoda cerca de la pared. Enrolle el CABLE ANTI-TIP a través de ambos SOPORTE y ate los extremos juntos.

