



DESCRIÇÃO	CÓD.
BOMBA MANUAL PARA GRAXA PARA RESERVATÓRIOS 18-30KG COM CARRINHO	1013630

### DESCRIÇÃO:

A bomba manual de graxa para tambores de 18 a 30 kg é um equipamento prático e eficiente, desenvolvido para aplicações de lubrificação em ambientes industriais. Possui design robusto e compacto, facilitando o transporte e o manuseio pelo operador.

Equipada com carrinho com rodas, proporciona mobilidade no ambiente de trabalho. Permite tanto o enchimento de outras bombas manuais quanto a aplicação direta de graxa em pontos de lubrificação, garantindo versatilidade e alto desempenho.

DESCRIÇÃO	PARÂMETRO
Capacidade	Balde de 18 a 30 kg
Vazão	400 g a cada 10 ciclos
Mobilidade	Rodas para transporte
Peso	11,5 kg
Cor padrão	Amarela

### DETALHAMENTO:

**Funcionalidade:** Permite a transferência e aplicação de graxa de forma manual e controlada, utilizando acionamento por alavanca. Proporciona alta eficiência na lubrificação, com elevada vazão por ciclo, facilitando o abastecimento e a aplicação direta nos equipamentos.

**Aplicação:** Indicada para lubrificação de máquinas e equipamentos industriais, sendo amplamente utilizada em oficinas, manutenção industrial, mineração e construção. Ideal para aplicações que exigem mobilidade, praticidade e alto volume de lubrificação, tanto para abastecimento de sistemas quanto para aplicação direta.

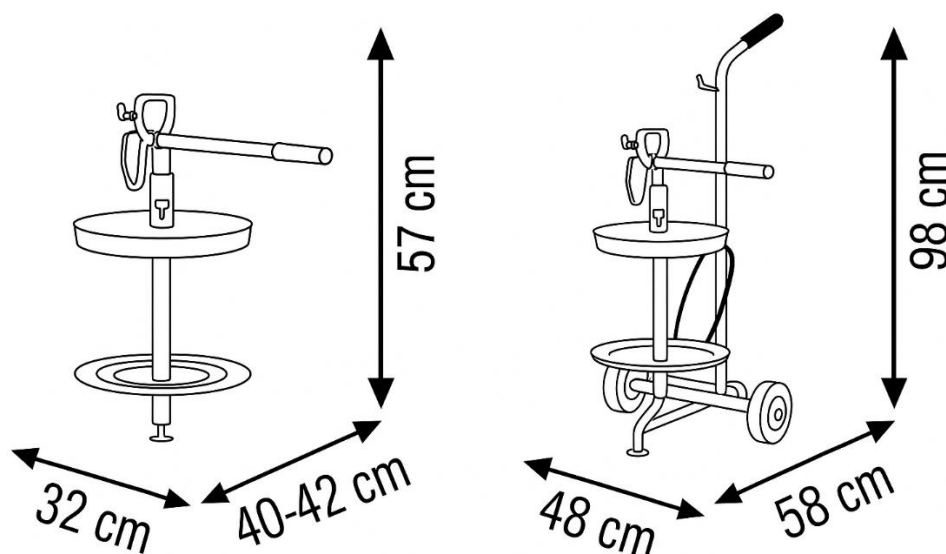

As informações técnicas podem sofrer alterações sem aviso prévio, possíveis imagens e desenhos são apenas representativos. Todo cuidado foi tomado no desenvolvimento de nossas fichas técnicas, contudo não nos responsabilizamos por eventuais informações incorretas ou mau uso dessas informações. Em caso de dúvidas, entre em contato.