



DESCRIÇÃO	CÓD.
BOMBA COM PEDAL PARA GRAXA COM RESERVATÓRIO 16KG	1013623

DESCRIÇÃO:

A bomba de graxa com acionamento por pedal é um equipamento robusto, projetado para aplicações de lubrificação pesada em ambientes industriais.

Possui reservatório com capacidade para 16 kg de graxa, permitindo maior autonomia operacional. Sua estrutura reforçada garante durabilidade mesmo em condições severas de uso contínuo.

O sistema de acionamento por pedal proporciona praticidade, possibilitando a operação com as mãos livres, enquanto a mangueira de 2 metros com bico acoplador facilita o alcance aos pontos de lubrificação.

DESCRIÇÃO	PARÂMETRO
Capacidade do recipiente	16 kg
Pressão de saída	Até 400 bar
Vazão	40 g a cada 10 ciclos
Mobilidade	Rodas para transporte
Placa seguidora	Ø 200 mm com mola
Mangueira	2 metros (borracha)
Cor padrão	Amarela

DETALHAMENTO:

Funcionalidade: Permite a aplicação de graxa sob alta pressão de forma contínua e controlada, utilizando acionamento por pedal para maior praticidade e eficiência. Seu sistema garante distribuição uniforme do lubrificante, facilitando a lubrificação de componentes em operações intensivas.

Aplicação: Indicada para lubrificação de equipamentos industriais, máquinas pesadas, veículos da linha pesada e sistemas que exigem aplicação frequente de graxa. É amplamente utilizada em indústrias, oficinas mecânicas, manutenção de equipamentos, mineração e construção, onde há necessidade de alta pressão e volume de lubrificação.

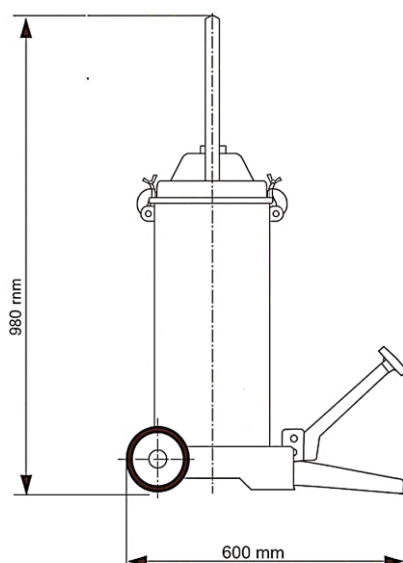

As informações técnicas podem sofrer alterações sem aviso prévio, possíveis imagens e desenhos são apenas representativos. Todo cuidado foi tomado no desenvolvimento de nossas fichas técnicas, contudo não nos responsabilizamos por eventuais informações incorretas ou mau uso dessas informações. Em caso de dúvidas, entre em contato.