

ODPOJITELNÝ KONEKTOR ÚHLOVÝ **MSCE/EC 400-B-T3**

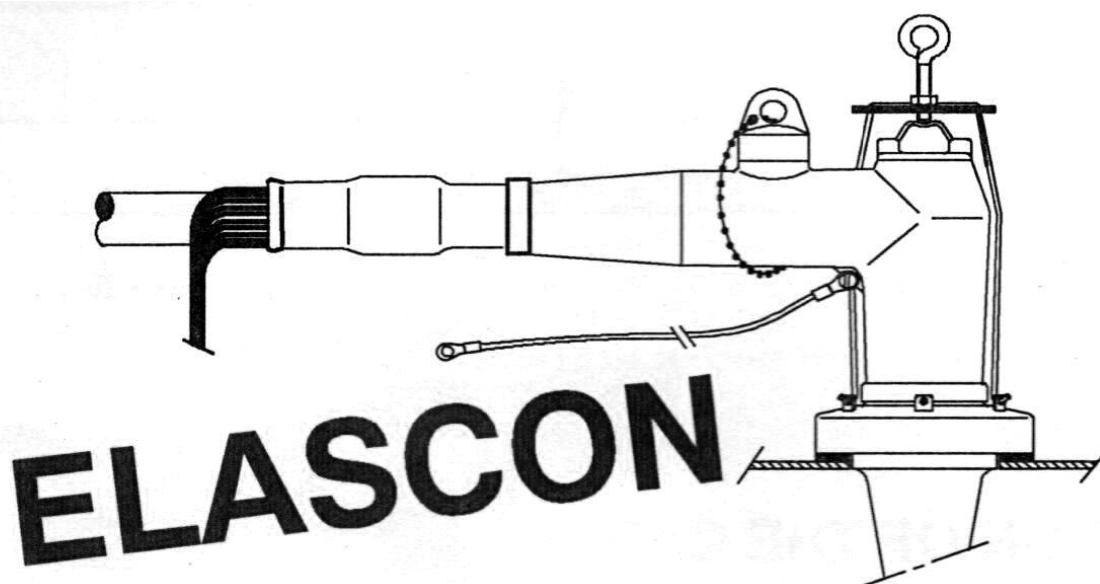

Použití:

1. Jmenovité napětí U_o/U (U_m): 12,7/22 (25) kV
20/35 (38,5) kV
2. Jmenovitý proud: 400 A
3. Typ kabelu: - jednožilový s izolací z XPE – dle PNE 34 7625
- s nesloupatelnou vnější polovodivou vrstvou na izolaci
- s drátovým stíněním z Cu
- jednoplášťový i dvouplášťový
4. Velikost: - 22 kV rB pro průřezy 25 - 95 mm²
rC pro průřezy 95 - 240 mm²
35 kV rC pro průřezy 25 - 95 mm²
rE pro průřezy 95 - 240 mm²
5. Materiál vodivého jádra kabelu: Al nebo Cu

Obsah

Tělo konektoru.....	3 ks
Adaptér.....	3 ks
Kabelové oko.....	3 ks
Kontakt.....	3 ks
Těsnící páska ME 25.....	3 ks
Silikonová vazelína	6 ks
PVC páska E 20.....	1 ks
Cu drát 1 mm ²	3 ks
Nylonová nit.....	3 ks
Klíč imbus 5	1 ks
Upevňovací třmen.....	3 ks
Vinylové rukavice	3 ks
Montážní návod	1 ks

Pracovní postup**1. Příprava kabelu**

- Očistěte plášť kabelu do vzdálenosti cca 1 m pod budoucí konektor.
- Vyrovnajte kabel k přístrojové průchodce.
- Vyznačte na plášti kabelu osu průchodky. Od této značky naměřte směrem od konce kabelu 240 mm. Zde plášť ukončete a odstraňte jej. U dvouplášťového kabelu ukončete **vnější** plášť ve vzdálenosti 290 mm a **vnitřní** plášť ve vzdálenosti 240 mm od značky.

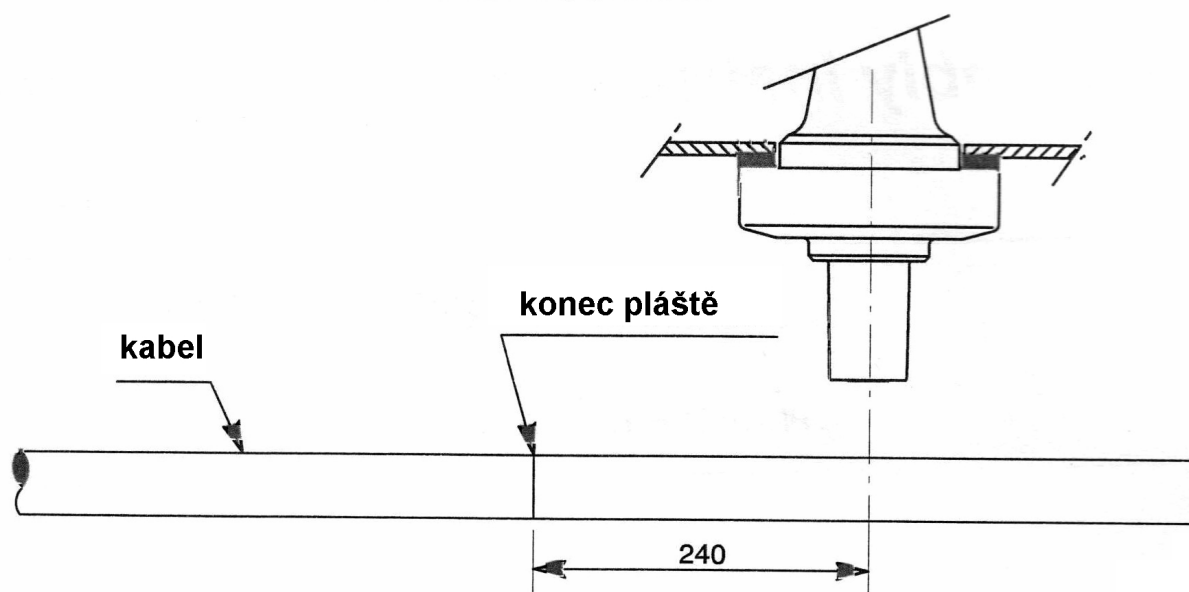

2. Montáž konektoru.

- Odstraňte textilní, případně jiné pásky se stínících Cu drátů kabelu.
- Odstraňte Cu folii tvořící protispirálu na Cu drátech.
- Ve vzdálenosti 25 mm od hrany pláště naviňte na plášť jednu vrstvu těsnící pásky ME 25. Konce pásky do sebe navzájem zatlačte.
- Dráty Cu stínění ohněte přes hranu pláště a pravidelně je rozložte po plášti (nesmí se křížit). Asi 150 mm od hrany pláště dráty připevněte ke kabelu úvazkem PVC pásky nebo Cu drátu. Pod tímto úvazkem stočte dráty do pramence.
- Odstraňte polovodivou pásku s žíly kabelu.
- Žílu kabelu zkraťte na délku 205 mm od hrany pláště.
- Vhodným nástrojem odstraňte vnější polovodivou vrstvu do vzdálenosti 40 mm od hrany pláště.
- Odstraňte izolaci včetně vnitřní polovodivé vrstvy v délce **A = hloubka kabelového oka + vhodný centrovací kroužek** (viz návod výrobce kabelového oka).
- Hranu izolace sraďte v délce 2 mm.
- Na vrstvu těsnící pásky přes stínící dráty naviňte druhou vrstvu pásky a zatlačte ji do mezer mezi jednotlivé dráty.

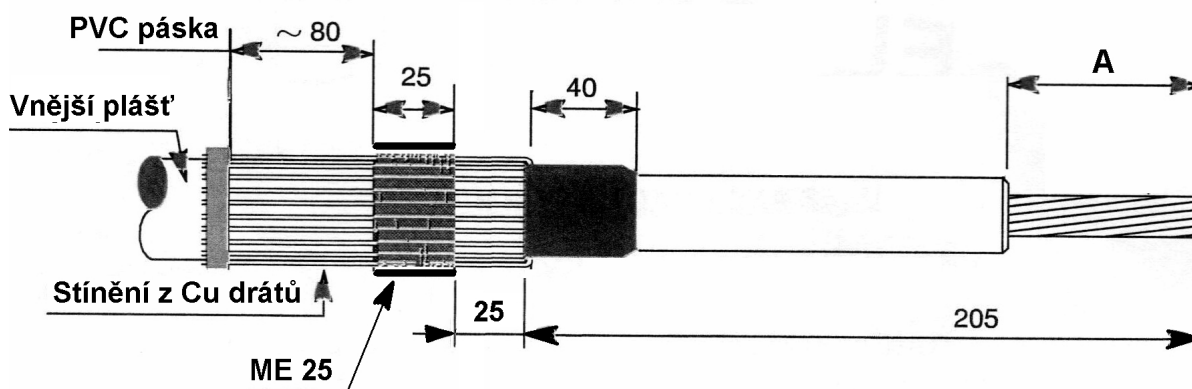

- Naviňte jednu vrstvu PVC pásky, aby překrývala ½ těsnící pásky a stínící dráty směrem k hraně pláště kabelu.
- Očistěte povrch opracované izolace perchloretylenem, případně jiným vhodným prostředkem.
- Na konec vodivého jádra nasadte PE krytku jako ochranu proti poškození navlékaného adaptéru.
- PE krytku, opracovanou izolaci, polovodivou vrstvu, navinutou PVC pásku a těsnící pásku potřete silikonovou vazelinou. Při práci použijte přiložené rukavice.

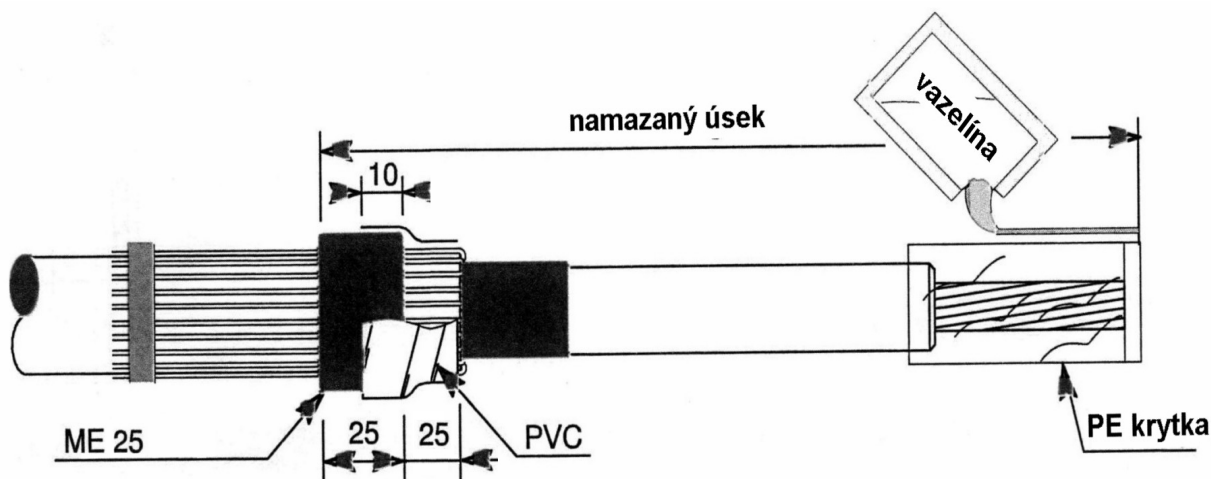

- Vazelínou potřete i vnitřek adaptéru

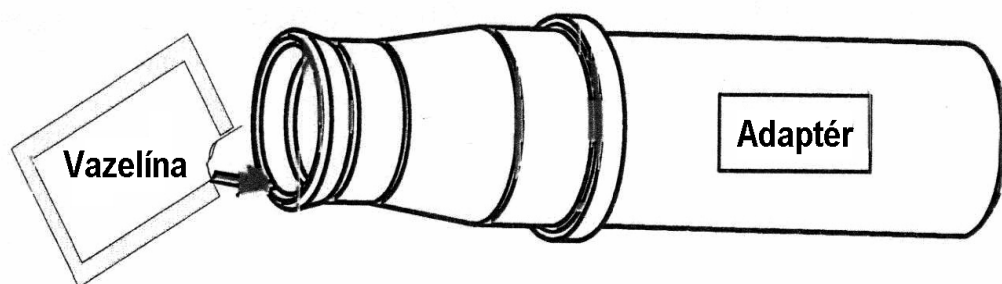

- Adaptér nasadíte na připravený konec kabelu.
- Zkontrolujte vzdálenost nasazení adaptéru od konce jádra kabelu.

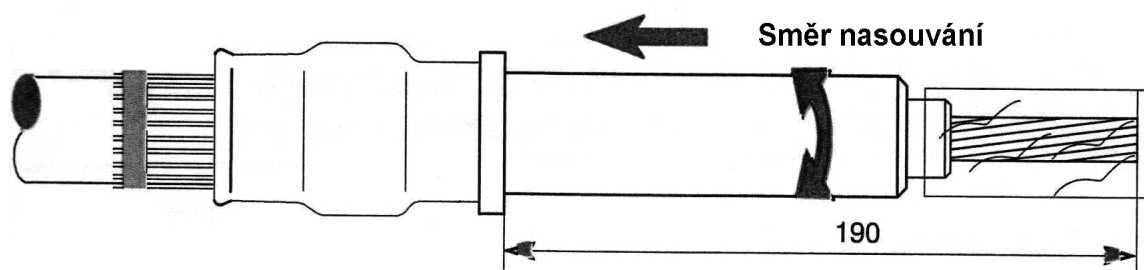

- Z konce vodivého jádra odstraňte PE krytku.
- Na obnažené jádro kabelu nasadíte kabelové oko. U nižších průřezů nezapomeňte na nasazení středících kroužků do oka. Zkontrolujte, zda osa otvoru pro šroub má správnou orientaci vzhledem k ose průchodky a oko připevněte. Postupujte dle montážního postupu výrobce šroubového oka.
 1. zašroubujte **rukou** všechny šrouby na oku pevně k jádru kabelu
 2. pomocí ráčnového klíče s vložkou imbus šrouby utahujte v pořadí 1. (vnější) a 2. (vnitřní) až dojde k jejich utržení.
- Očistěte kontaktní vazelinu a odstraňte případné ořepy vzniklé v místě utržených šroubů.
- Řádně očistěte povrch adaptéru, opracované izolace i oka.
- Zkontrolujte rozměry uvedené na obrázku.

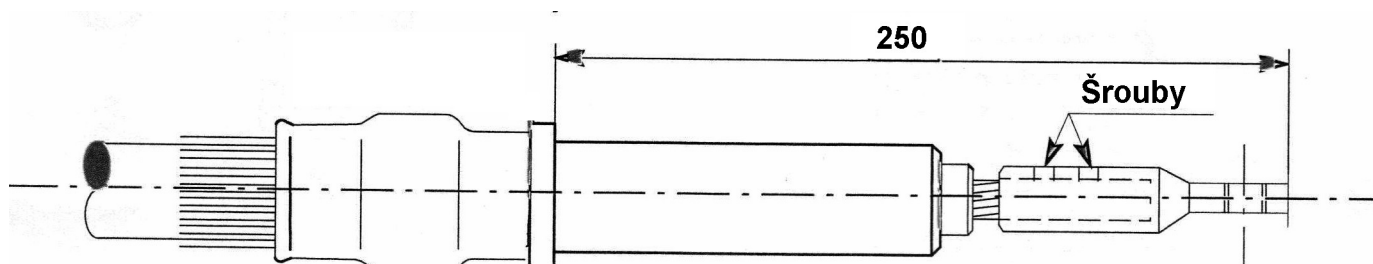

- Zkontrolujte, zda je vnitřek těla konektoru čistý a potřete jej vazelínou. Rovněž potřete i povrch adaptéru a oka. Tělo konektoru opatrně nasuňte až na doraz, tj. až se ve vnitřní polovodivé části těla konektoru objeví otvor pro připojovací kontakt.

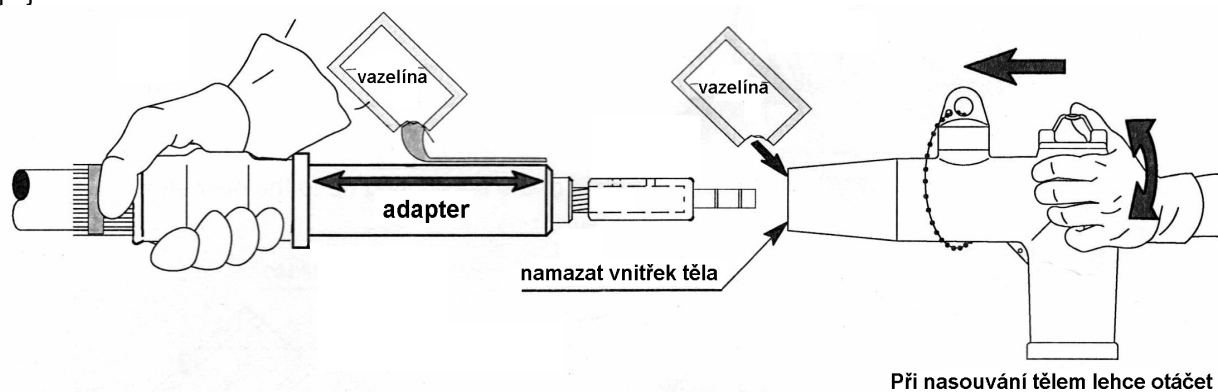

- Našroubujte kontakt pomocí imbus klíče č.5. Při dotahování použijte momentový klíč. Hodnota dotažení 20 Nm.

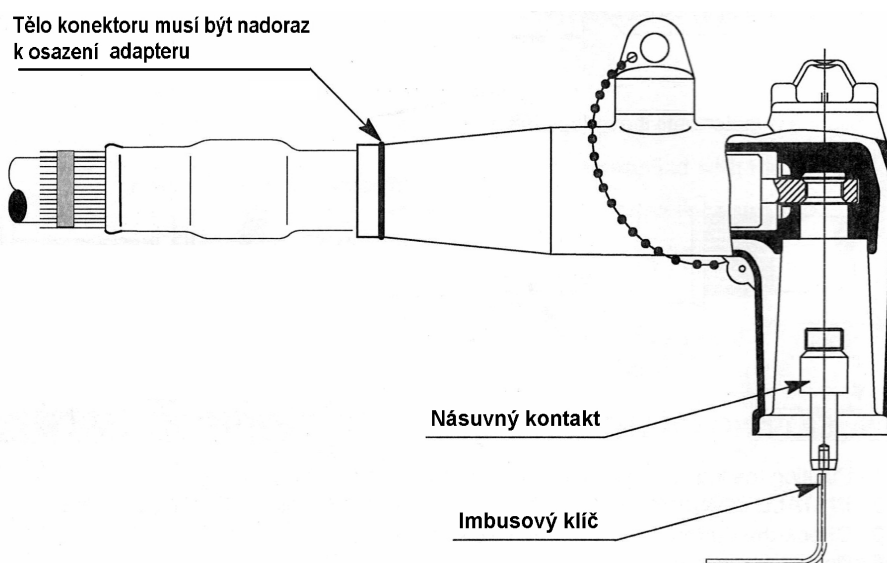

3. Připojení konektoru

- Očistěte přístrojovou průchodku. Dosedací plochy, tj. kužel průchodky a konektoru mírně potřete silikonovou vazelínou. Do konektoru vložte konec nylonové nitě a konektor nasadte na průchodku.

Při nasazování konektoru dbejte na dodržení osy kontaktu a průchodky.

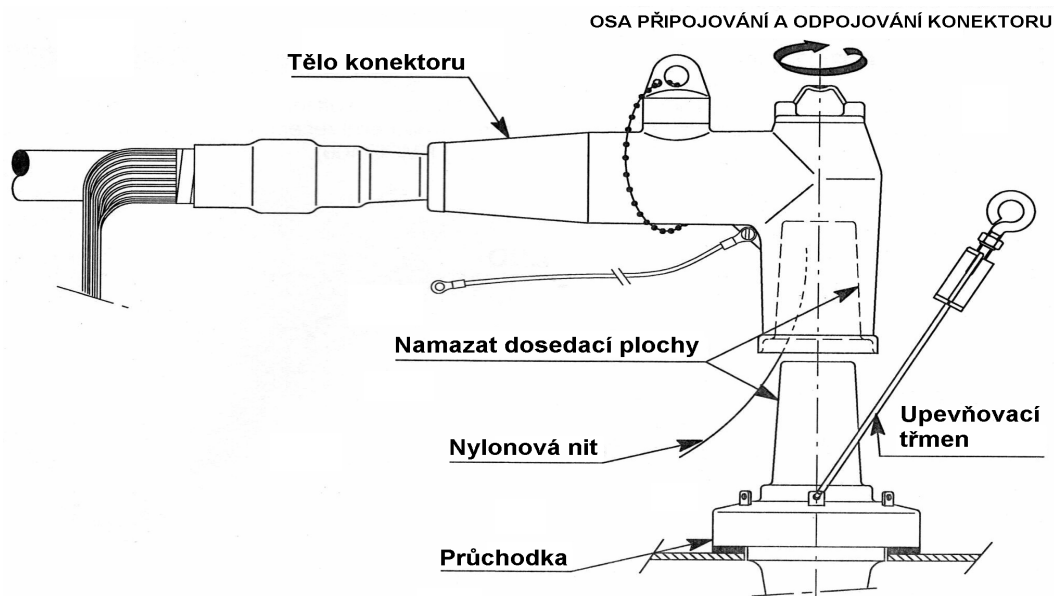

- Odstraňte nylonovou nit a konektor upevněte pomocí třmenu k průchodce.
- Upravte délku pramence vytvořeného z Cu drátů stínění kabelu, nalisujte kabelové oko a připojte jej na ochrannou soustavu sítě. Cu drátem z příslušenství propojte polovodivý plášť těla konektoru s Cu stíněním kabelu.
- Max. do vzdálenosti 1 m pod konektorem upevněte kabel přichytkou z nemagnetického materiálu.

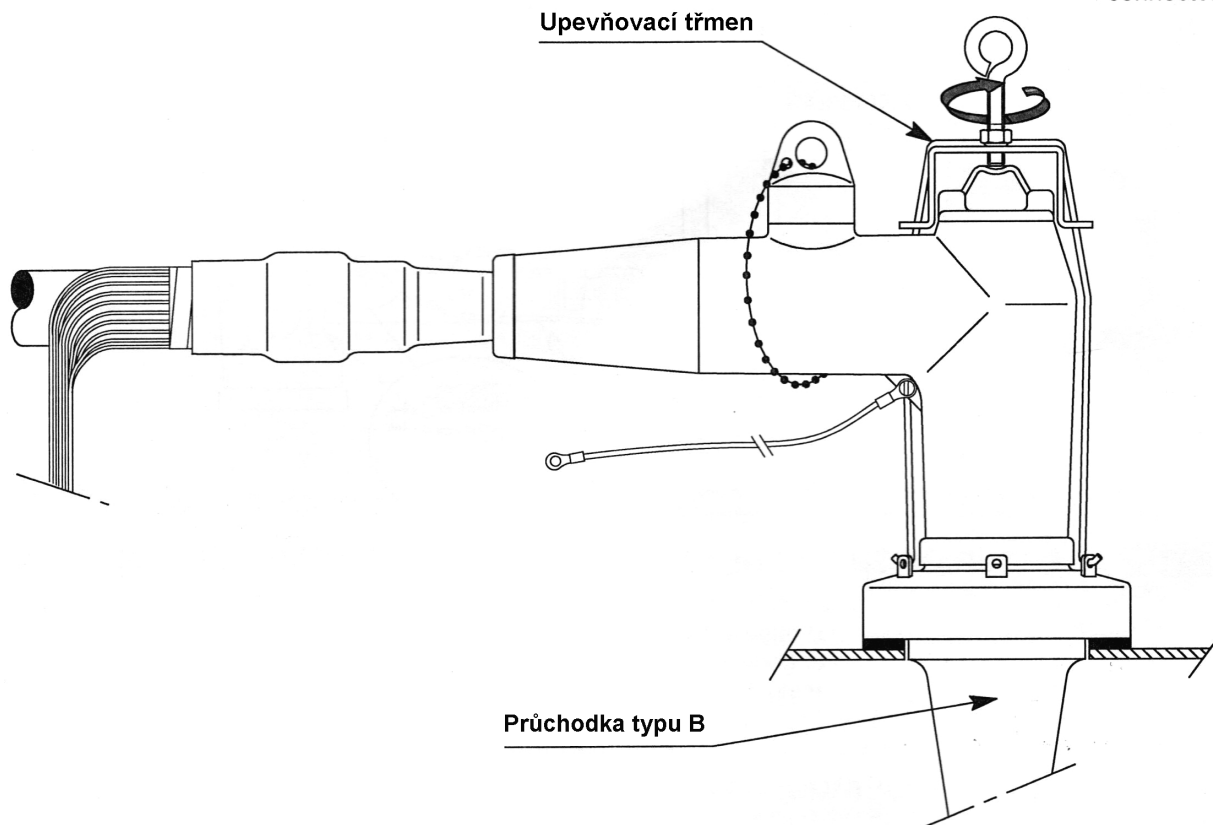

M.Černý, P.Vyšín
30.1.2015

DICOMTRADE
spol.s r.o.
273 02 TUCHLOVICE 37
tel. 312520275
fax. 312243706

- KONEC -