

# Napěťový omezovač VN - typ 400 PB 10 SA

Montáž na odpojitelný konektor PRYSMIAN FMCTs-400 nebo MSCT/EC-630-C

## Pracovní postup

1. Konektor namontujte na kabel dle příslušného montážního předpisu ( č. 1011e, body 1 a 2 ) a nasadte jej na průchodku.

- V případě již namontovaného konektoru sejměte čepičku z izolační zátky, klíčem s vnitřním šestihranem 22 vyšroubujte zátku a šroub upevňující konektor k průchodce.

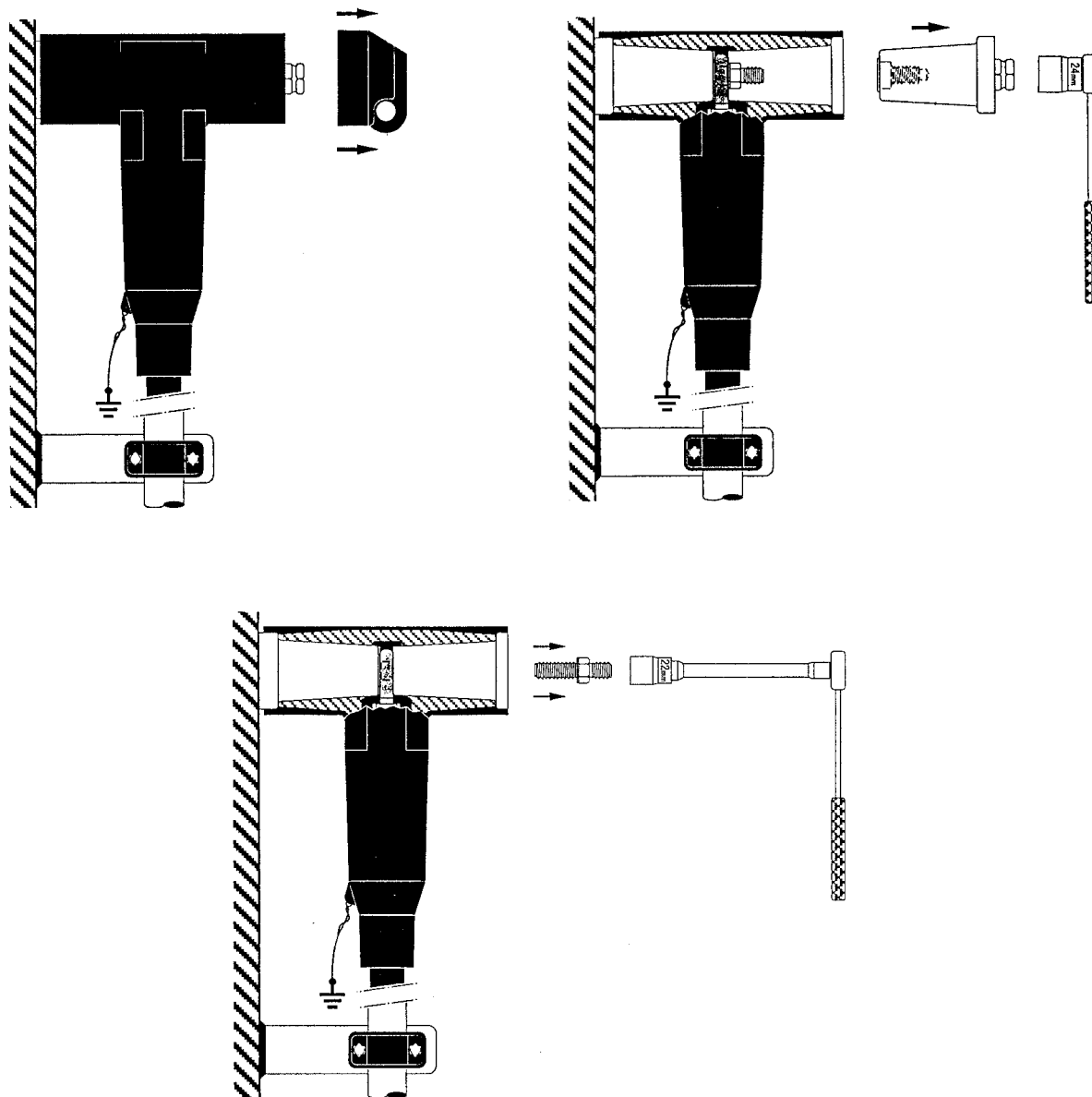

2. Do konektoru nasadte spojovací kontakt a imbus klíčem 10 jej zašroubujte. Při dotahování použijte momentový klíč - hodnota dotažení **40 Nm**.

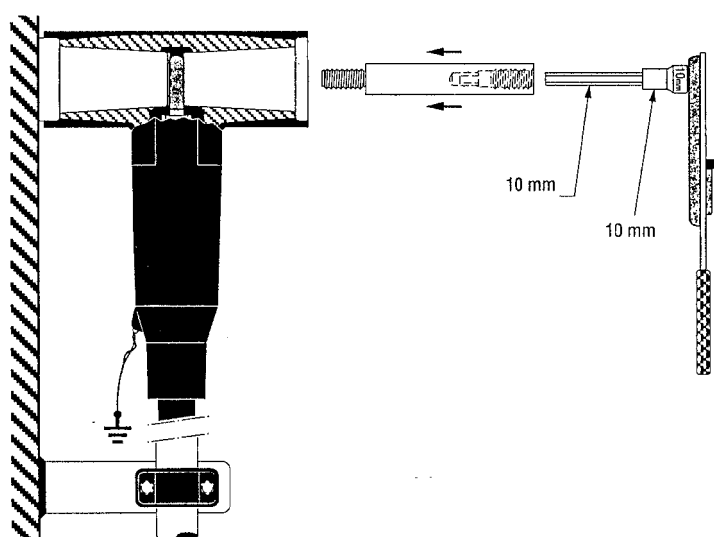

3. Dosedací plochy, tj. vnitřní kužel konektoru a vnější kužel omezovače mírně potřete silikonovou vazelínou.

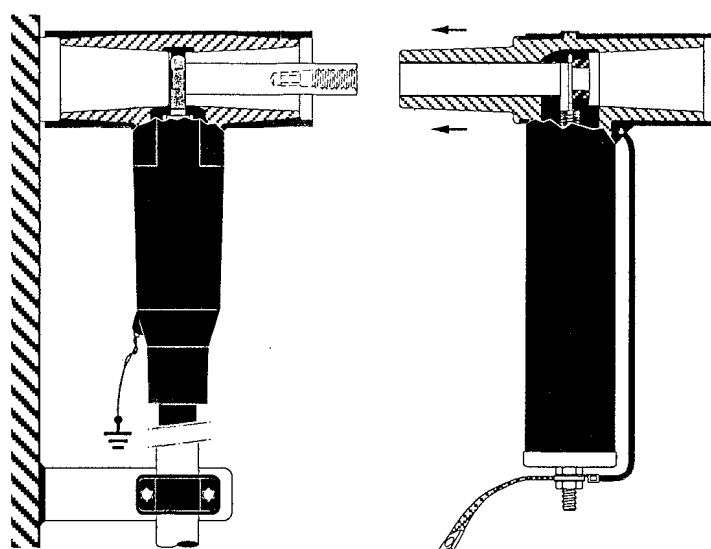

4. Omezovač nasadte na spojovací kontakt a dotlačte jej do konektoru. Upevňovací šroub vložte stranou s delším závitem do omezovače a klíčem s vnitřním šestihranem 22 jej zašroubujte. Při dotahování použijte momentový klíč - hodnota dotažení **30 Nm**.

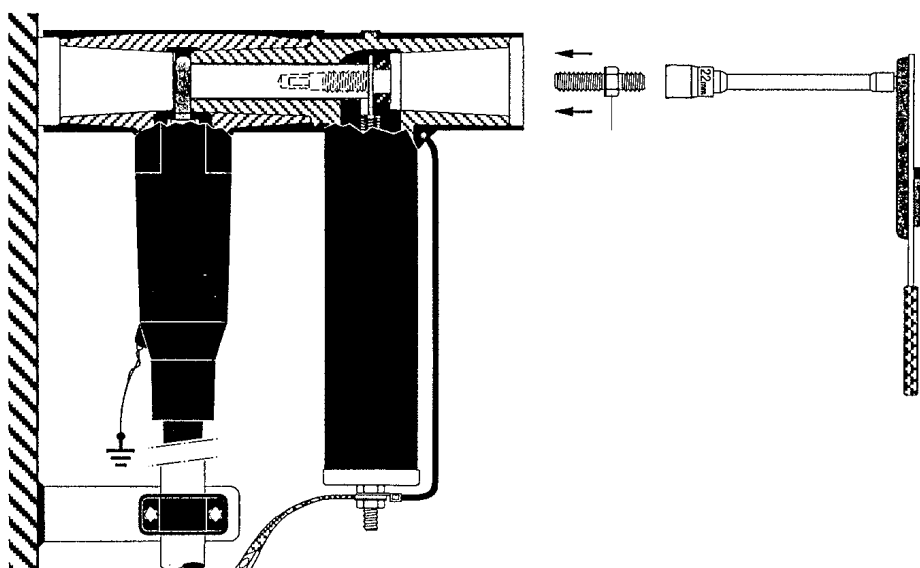

5. Očistěte izolační zátku. Dosedací plochy, tj. kužel zátky a omezovače mírně potřete silikonovou vazelínou. Do omezovače vložte konec nylonové nitě, nasadte zátku a našroubujte ji.

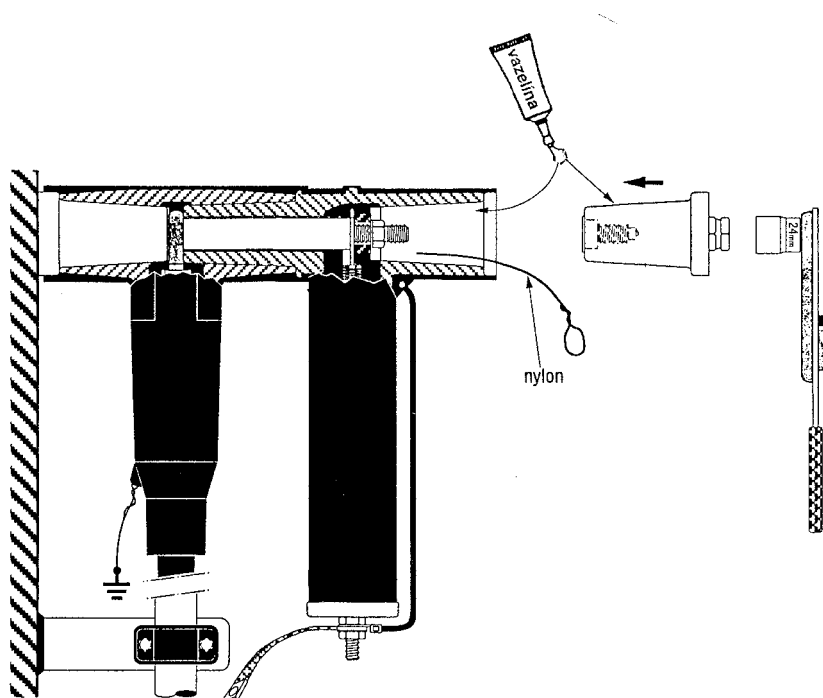

6. Odstraňte nit a zátku dotáhněte – max. hodnota dotažení **25 Nm**. Na zátku nasadte čepičku.

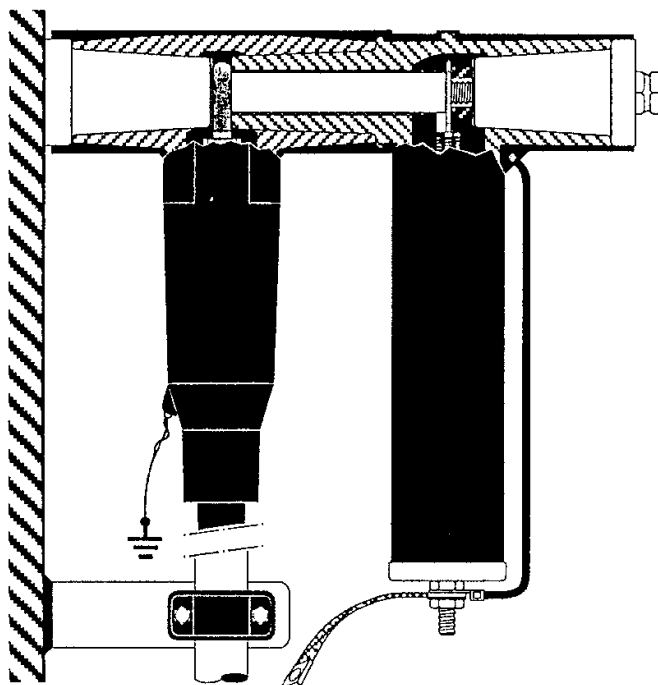

7. Omezovač z důvodu odlehčení podložte vzpěrrou v místě šroubu M 10.
8. Ploštěné pletivo omezovače připojte na ochrannou soustavu sítě.
9. Dokončete montáž konektoru, tj.:

- Krytku vývodu stínění včetně adaptéru zatlačte k tělu konektoru, aby došlo k řádnému dosednutí všech částí. Otřete přebytečnou vazelínu.
- Upravte délku pramence vytvořeného z Cu drátů stínění kabelu, nalisujte kabelové oko a připojte jej na ochrannou soustavu sítě. Cu drátem z příslušenství propojte polovodivý plášť těla konektoru s Cu stíněním kabelu.
- Max. do vzdálenosti 1 m pod konektorem upevněte kabel příchytkou z nemagnetického materiálu.

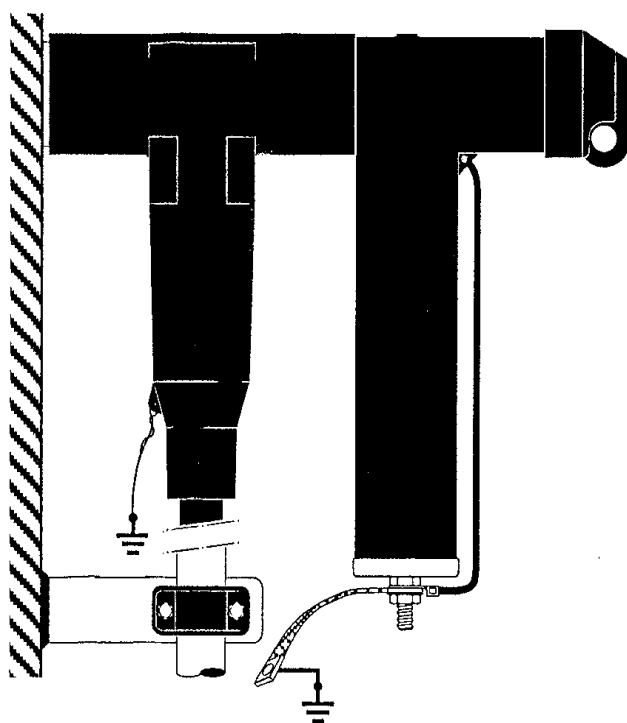

## Montáž přímo na průchodku před konektor FMCTs 400, nebo FMCEAs 630/400.

1. Očistěte přístrojovou průchodku. Dosedací plochy, tj. kužel průchodky a omezovače přepětí mírně potřete silikonovou vazelínou.

- Nasaďte omezovač na průchodku, nasaďte spojovací kontakt a imbus klíčem 10 jej zašroubujte. Při dotahování použijte momentový klíč - hodnota dotažení **50 Nm**.

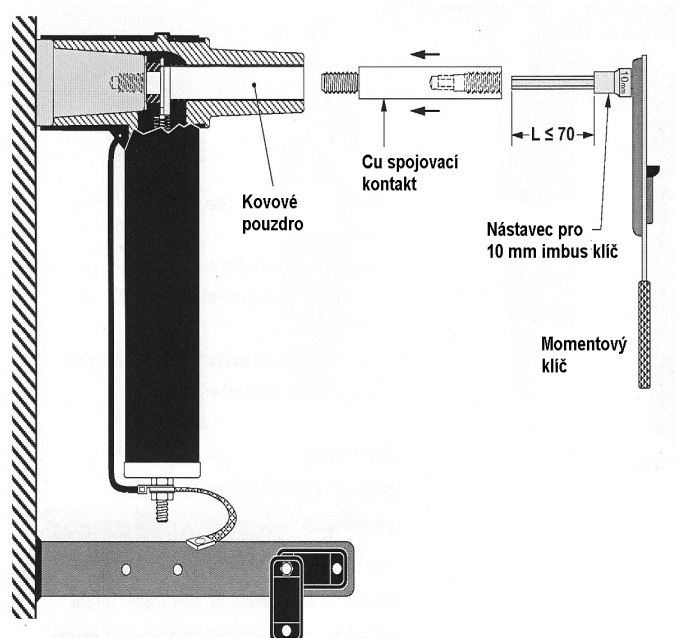

2. Dosedací plochy, tj. vnitřní kužel konektoru a vnější kužel omezovače mírně potřete silikonovou vazelínou

- Nasaďte konektor na kužel omezovače, vložte šroub M 16 stranou s delším závitem do oka a klíčem s vnitřním šestihranem 22 jej zašroubujte. Při dotahování použijte momentový klíč - hodnota dotažení **40 Nm**.

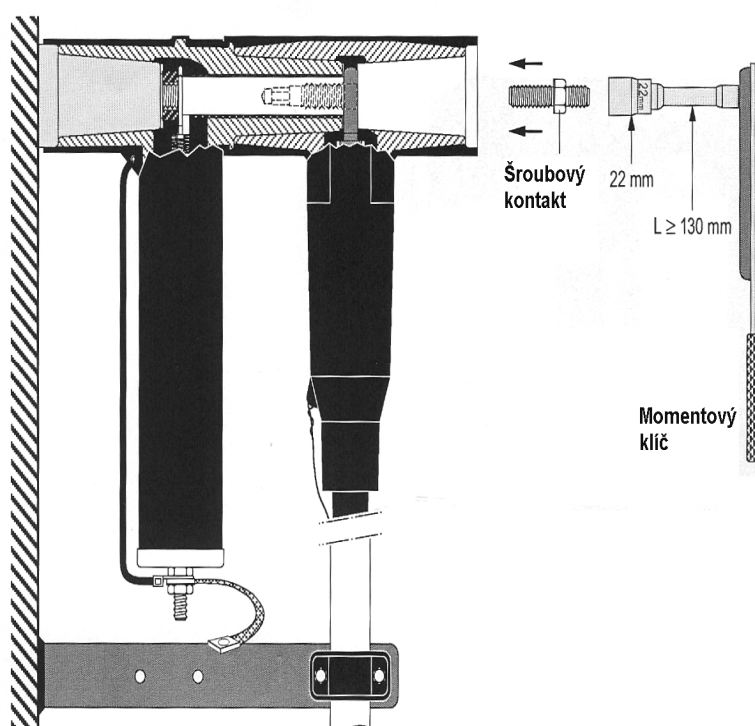

3. Očistěte izolační zátka. Dosedací plochy, tj. kužel zátky a omezovače mírně potřete silikonovou vazelínou.

Do omezovače vložte konec nylonové nitě, nasadte zátka a našroubujte ji.

- Odstraňte nit a zátka dotáhněte – max. hodnota dotažení **25 Nm**. Na zátka nasadte čepičku.

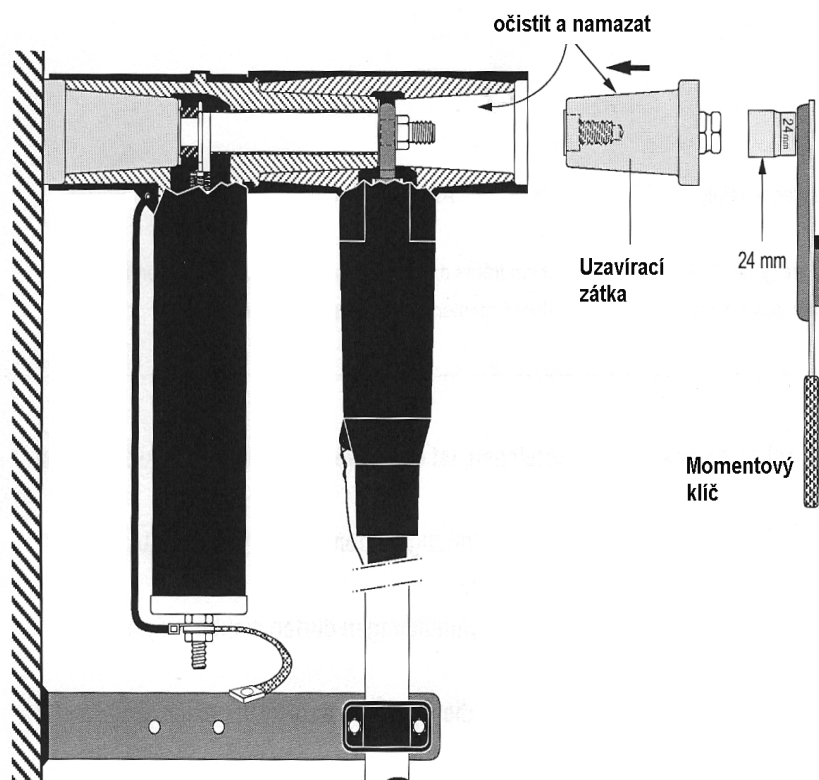

4. Dále postupujte podle mont. předpisu pro konektor FMCTs, nebo pro konektor FMCEAs 630/400.

M.Černý, P.Vyšín

7.7.2014

DICOMTRADE s.r.o.

273 02 Tuchlovice 37

tel. 312520275

fax. 312243706

- KONEC