

FENIX SCENARIO

musa

SURFACES WITH A VIEW

Unconventional Of Matter Stories

BY ZANELLATO/BORTOTTO WITH MUSA

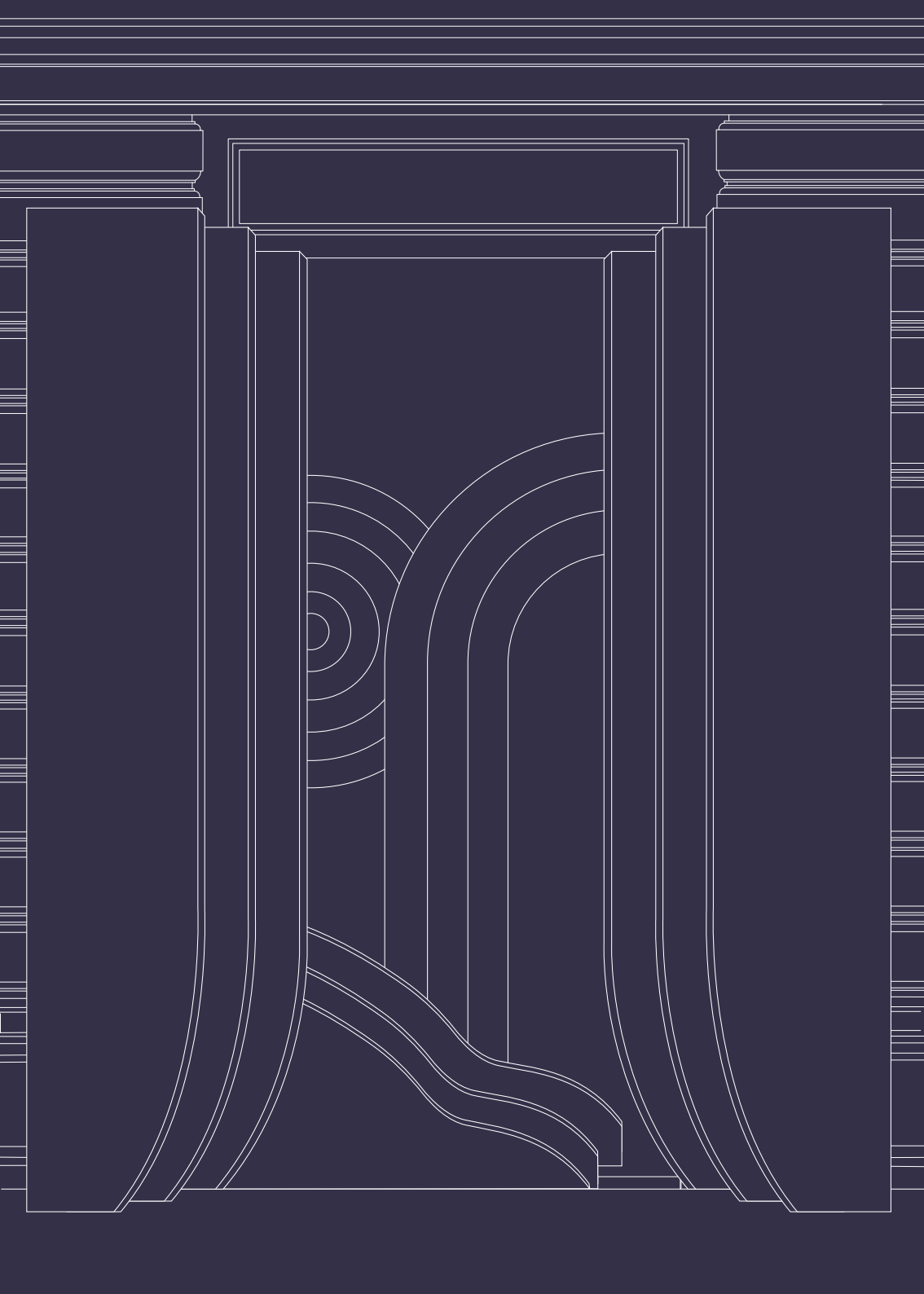

SURFACES WITH A VIEW

Unconventional Of Matter Stories

Il progetto “**Surfaces with a view**” apre gli spazi di FENIX Scenario alla collettività, trasformando lo showroom, in occasione della Milano Design Week, in un teatro che si estende anche all'aperto. Una piattaforma con lunghe sedute a gradoni invita a osservare attraverso le vetrine le prospettive “teatrali” dei materiali messi in scena all'interno dello spazio espositivo, per poi entrare a scoprirle da vicino. Le vetrine diventano palcoscenici rivestiti con superfici dai ricercati abbinamenti cromatici, dando vita a un luogo aperto a molteplici stimoli culturali.

La lunga tradizione milanese legata al mondo del teatro e della musica viene reinterpretata all'interno di FENIX Scenario, che si trasforma in un ambiente in grado di coniugare retail, arte e intrattenimento.

In occasione del 10° anniversario di FENIX® e del 110° anniversario di Formica®, i due marchi si incontrano e, insieme ad Arpa Industriale, Homapal® e Getacore®, danno vita a un progetto scenografico all'insegna dell'interazione e dell'inclusione.

Progettato da **Zanellato/Bortotto** insieme a Musa, “Surfaces with a view” diventa un'occasione per presentare il futuro delle superfici e dei materiali proposti dalle aziende e raccontare modi innovativi di concepire gli spazi.

Lo spettacolo si arricchisce anche di una performance multisensoriale creata da **KHOMPA** e **Akasha**. Il duo di artisti, unendo la dimensione sonora e visiva in una relazione simbiotica, presenta una performance di musica elettronica con percussioni di KHOMPA, accompagnata dalla proiezione di immagini di Akasha. Un'esplorazione digitale dei materiali scandita dal ritmo della performance musicale.



ZANELLATO/BORTOTTO STUDIO

Nel 2013, dopo essersi laureati all'Università IUAV di Venezia e all'ECAL di Losanna, Giorgia Zanellato e Daniele Bortotto hanno fondato lo studio Zanellato/Bortotto, con sede a Treviso.

Nello stesso anno, hanno presentato il loro primo progetto in occasione del Salone Satellite di Milano. La collezione, denominata "Acqua Alta," rende omaggio a Venezia. Questo momento ha segnato l'inizio della loro lunga e costante ricerca sul rapporto tra i luoghi e lo scorrere del tempo, un legame analizzato attraverso la reinterpretazione di tecniche artigianali tradizionali.

I lavori dello studio includono design di prodotti, edizioni limitate per gallerie, direzione artistica e progetti di interior design. Lo studio collabora con aziende italiane e internazionali.

Le loro opere sono state esposte in diverse gallerie e istituzioni come il MAXXI di Roma, il Museo del Design della Triennale e il Museo Poldi Pezzoli di Milano, la Somerset House e la Aram Gallery di Londra.

Nel 2015, Elle Décor Italia li ha nominati giovani talenti dell'anno.

Nel 2016 hanno vinto il premio NYXxDESIGN assegnato dalla rivista Interior Design e un Red Dot Design Award per il progetto "Storie per Cedit".

Nel 2018 sono stati premiati con un Good Design Award per la sedia Bix di B-Line.



MUSA @ FENIX SCENARIO

MUSA - Marketing and Unexpected Solutions for Avant-garde - ha sede presso FENIX Scenario, un progetto flessibile costruito intorno al concetto di multifunzionalità. Qui il team multiculturale opera come centro di marketing, comunicazione e design, mentre i visitatori possono sperimentare le applicazioni dei diversi prodotti in un ambiente reale. Una macchina scenica senza precedenti in cui volumi, esposizioni e spazi di incontro interagiscono tra loro.

I visitatori diventano spettatori pur avendo un ruolo da protagonisti. Una caratteristica saliente dello spazio è la materioteca, dove architetti e designer possono toccare e sperimentare i materiali di Arpa, FENIX®, Formica® Laminata, Getacore®, Homapal® e X-KIN®.

Le vetrine interagiscono con l'esterno, la città e il quartiere del design di Brera. I valori aziendali vengono presentati attraverso allestimenti temporanei e creativi, che mettono in mostra i materiali e che sono stati concepiti e realizzati insieme a partner di fiducia. All'interno è esposta una scultura dinamica di Zaha Hadid, realizzata in laminato Formica®.

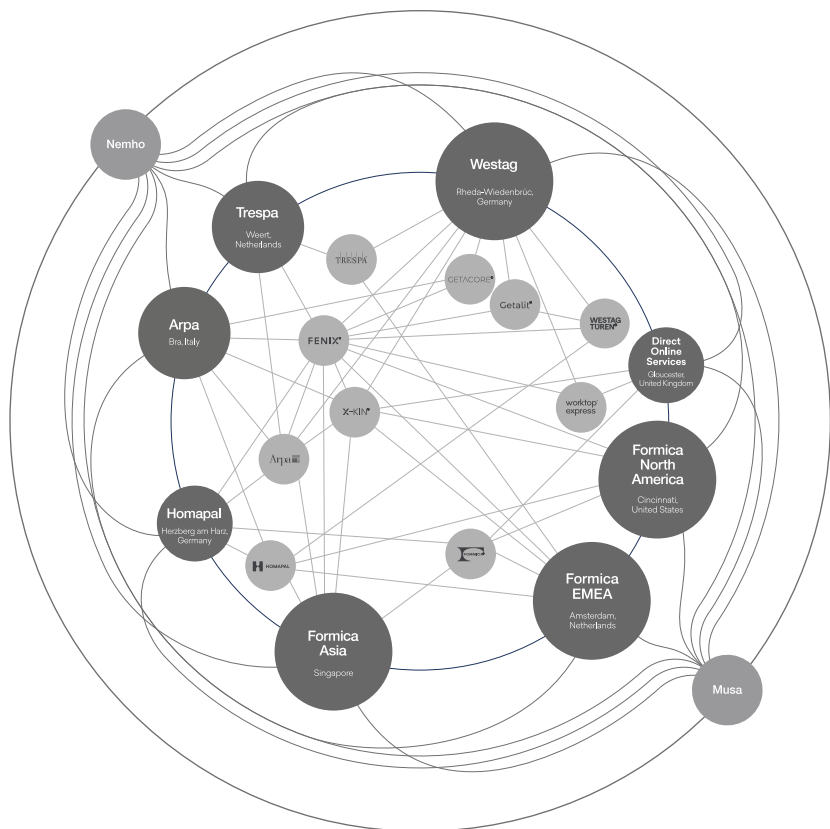

IL GRUPPO

Del nostro gruppo, leader internazionale nei materiali di rivestimento, fanno parte il Gruppo Formica, FENIX, Homapal, Arpa, Westag, Trespa e Direct Online Services. Tutti attivi nel settore della tecnologia dei materiali.

Pannelli, porte, piani di lavoro: le nostre gamme di prodotti spaziano dai laminati ad alta pressione alle superfici solide, dai decorativi metallici a FENIX.

Le applicazioni includono rivestimenti di facciate, mobili per la casa, l'ufficio e il laboratorio, nonché arredamenti per ambienti sanitari, esercizi commerciali e strutture alberghiere.

Le società e i brand del Gruppo sono un partner ideale poiché offrono una vasta selezione di prodotti con un'estesa rete di distribuzione. Oltre 100 anni di esperienza e conoscenza, incentrate sull'innovazione e sulla sostenibilità. Partner di lunga data che promuovono la crescita sostenibile e la creazione di valore.

6,000
Dipendenti

40
Paesi

18
Stabilimenti di produzione

1,983,000 m²
di impianti manifatturieri



Il 2023 offre l'esclusiva opportunità di celebrare e riflettere su 110 anni di modelli del brand Formica®.

Inventori del laminato ad alta pressione, il Gruppo Formica è leader mondiale nel settore della progettazione, realizzazione e distribuzione di innovativi prodotti per rivestimenti superficiali per applicazioni commerciali e residenziali.

Il laminato Formica® è l'“originale”, che vanta oltre 110 anni di esperienza nel campo del design, dell'innovazione dei prodotti e della produzione.

Il laminato Formica® è un materiale contemporaneo, durevole e ad alte prestazioni. Le applicazioni tipiche comprendono pannellature di pareti, porte, cabine, mobili, piani di lavoro e altro ancora.

Le gamme prodotte includono i laminati ad alta pressione Formica® (HPL), Formica® Compact con un cuore in laminato compatto, prodotti laminati colorati tra cui ColorCore® Compact e ColorCore®, e il servizio di stampa digitale Younique® del Gruppo Formica.

Come parte delle celebrazioni per 110° anniversario, il Gruppo Formica sta rivisitando alcuni dei modelli Formica® più esclusivi e forse più famosi del passato.

Mensilmente verranno pubblicate storie sul sito web e sui canali social, dove potete anche ordinare il vostro “Beyond Boomerang” Book, una celebrazione dei Formica Patterns. Inoltre, potete seguire le celebrazioni che hanno luogo durante eventi di design internazionali come EuroShop e NeoCon.



L'innovativo materiale per interior design festeggia il suo 10° compleanno.

Nel 2013, Arpa Industriale ha creato un nuovo materiale: una gamma di superfici innovative ha preso vita, evolvendosi nel tempo. Ispirandosi alla leggenda della Fenice e alla sua capacità di rigenerarsi all'infinito, FENIX® ha segnato l'inizio di un capitolo di svolta nella storia dell'interior design.

Creato con tecnologie proprietarie, FENIX® permette di sperimentare caratteristiche uniche. A prima vista le superfici colpiscono per il loro aspetto particolarmente opaco. Toccandole, si percepisce la loro gradevole morbidezza, con l'ulteriore sorpresa di non lasciare impronte. Esiste anche la possibilità di termo-riparazione dei micro-graffi superficiali.

Storie provenienti da diverse parti del mondo sono la fonte di ispirazione alla base della gamma colori senza tempo di FENIX®. Disponibili in tre diverse linee di prodotti - FENIX NTM®, FENIX NTM® Bloom e FENIX NTA® - le superfici sono adatte a mobili e arredamenti d'interni con applicazioni verticali e orizzontali.

FENIX® ha introdotto sei nuovi colori che sottolineano l'unicità estetica e il richiamo internazionale del brand, preservando tutte le proprietà innovative del materiale. Visitando il sito web e i canali social di FENIX, potete restare aggiornati su tutte le novità e gli eventi in programma per quest'anno di festeggiamenti.

Arpa 

Dal 1954, Arpa Industriale progetta e produce materiali per superfici di alta qualità per una vasta gamma di applicazioni nel campo dell'interior design. Arpa Industriale è anche il creatore di FENIX®. Oltre 65 anni di investimenti in ricerca, tecnologie avanzate e formazione del personale hanno permesso ad Arpa di consolidare la sua reputazione di operatore di grande affidabilità nel proprio settore.

 HOMAPAL

Da decenni Homopal® è un marchio sinonimo di prodotti innovativi "Made in Germany". Homopal GmbH produce e commercializza laminati con superfici speciali in vero metallo e lavagne magnetiche. Grazie al vasto assortimento di prodotti e all'ampio spettro di colori e decorativi che vengono continuamente sviluppati e adattati in base alle ultime tendenze del mercato, le sue soluzioni offrono spazio praticamente illimitato alla creatività e alle possibilità di personalizzazione.

GETACORE®

Getacore® è un materiale unico per superfici solide a base acrilica, lanciato da Westag AG nel 2001. Oltre all'incollaggio con giunzioni impercettibili, i vantaggi di Getacore includono un'eccezionale invariabilità cromatica e una notevole stabilità della forma, che lo rendono ideale per l'utilizzo come elemento con supporto o come piano di lavoro. Getacore® è prodotto esclusivamente in Germania.

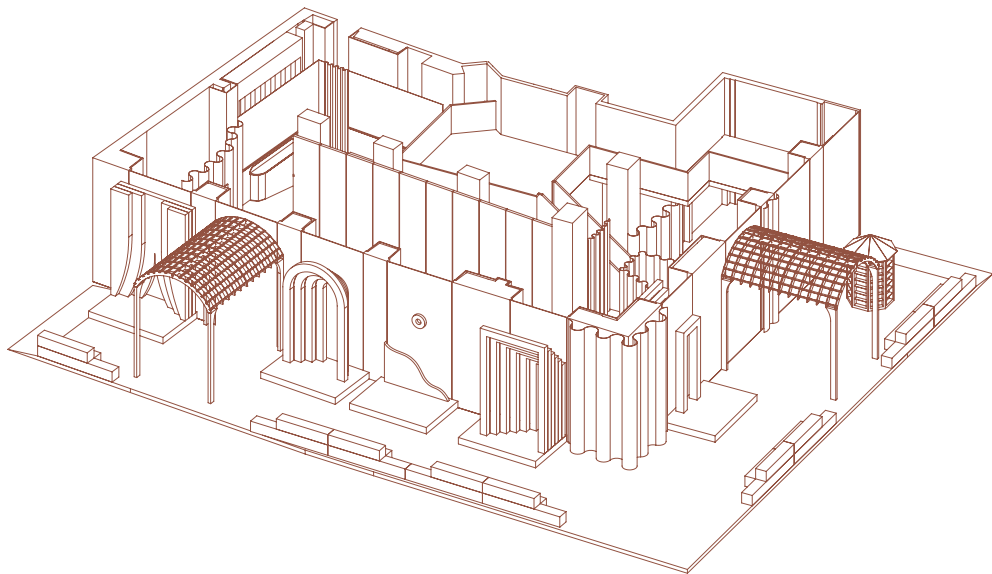

THE THEATRE

“Surfaces with a view” è un’installazione che esplora prospettive esterne e interne: un “cast” di raffinati elementi tridimensionali mette in scena un teatro anticonvenzionale.

Gli elementi coniugano due principali facce materiche - l'estrema opacità di FENIX® e la vivacità del laminato Formica® - in combinazione anche con superfici Arpa Industriale, Homapal® e Getacore®.

In qualità di attori protagonisti, gli elementi tridimensionali interpretano ruoli originali all'interno dello spazio creando scenari insoliti.

Materials

FENIX NTM Bloom 0790 Viola Orissa

Formica Laminate F6903 Cassis AB

FENIX NTM Bloom 0792 Blu Shaba

Formica Laminate F8242 Blush AB

FENIX NTM 0717 Castoro Ottawa

Formica Laminate F7858 Pumice AB

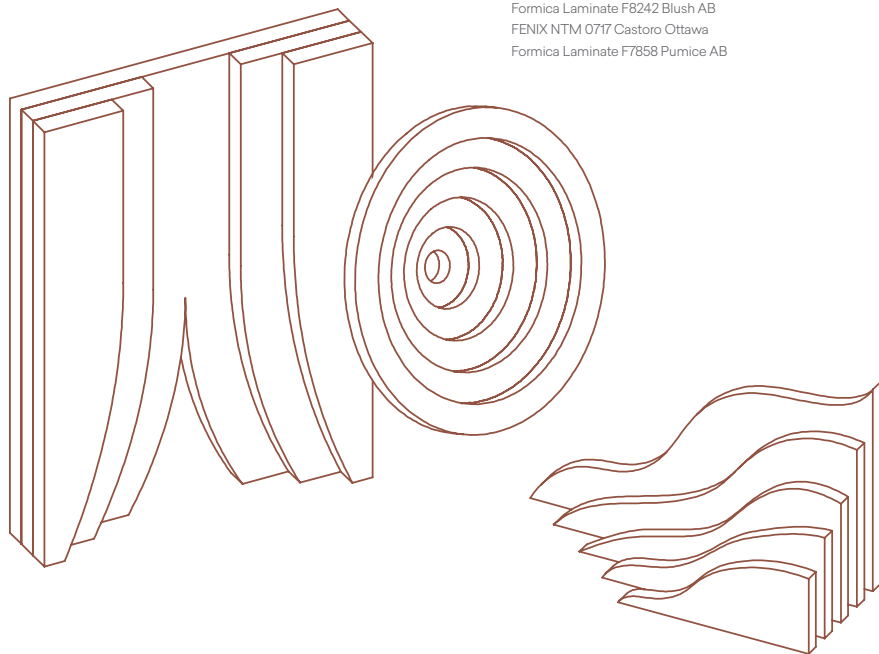

GATES OF THE EYE

Visibile dalla strada, la performance teatrale dà immediatamente il benvenuto attraverso gli elementi materici esposti in vetrina.

Purple Curtains, Blue Waves e Beige Spiral diventano affascinanti “portali d’accesso” che catturano lo sguardo e invitano a osservare ciò che accade all’interno.

Esprimendo ulteriormente il senso di continuità tra esterno e interno, il design di questi elementi prosegue anche internamente.

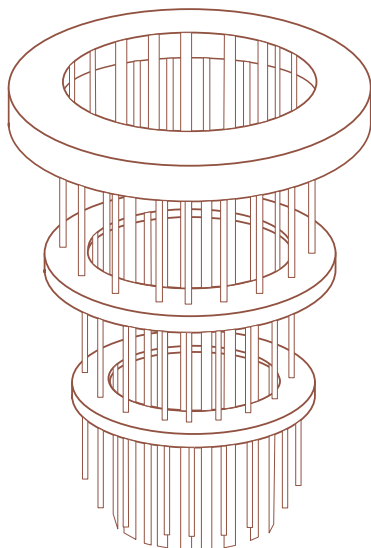

Materials - Chandelier

FENIX NTM Bloom 0770 Rosso Askja

Homapal M5309 Plex Gold

Mouth-blown Glass by LASVIT

LOOK AT THE LIGHTS

Lavorare per il futuro significa gettare luce su nuove soluzioni sostenibili. All'ingresso dello showroom, due spettacolari lampadari combinano FENIX NTM Bloom - la linea di prodotto che introduce la tecnologia della lignina nel cuore del materiale e che riduce del 50% la quantità di fenolo presente nella resina - con la brillantezza metallica di Homapal. Progettati da Carina Riezebos, simboleggiano le prospettive luminose nell'evoluzione tecnologica dei materiali.

Materials

FENIX NTM Bloom 0770 Rosso Askja

Formica Laminate F8238 Blush AB

FENIX NTM Bloom 0794 Verde Kitami

Formica Laminate F8793 Green Slate AB

FENIX NTM Bloom 0791 Giallo Evora

Formica Laminate F8241 Earthenware AB

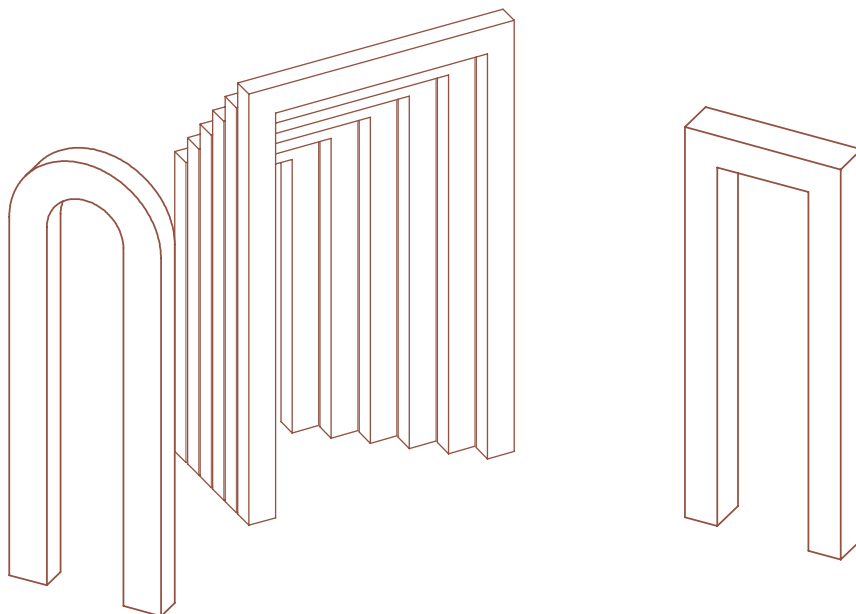

THROUGH THE ARCHES

Aprendo un altro percorso tra spazio esterno e palcoscenico interno, tre archi “attraversano” le vetrine come tunnel materici. Costituito da un'affascinante ripetizione di elementi, ogni arco crea un gioco di contrasti. Dalla forma sinuosa di Red Arch alle geometrie lineari di Green e Yellow Arch, queste superfici scenografiche esaltano il contrasto opaco-lucido di FENIX e del laminato Formica.

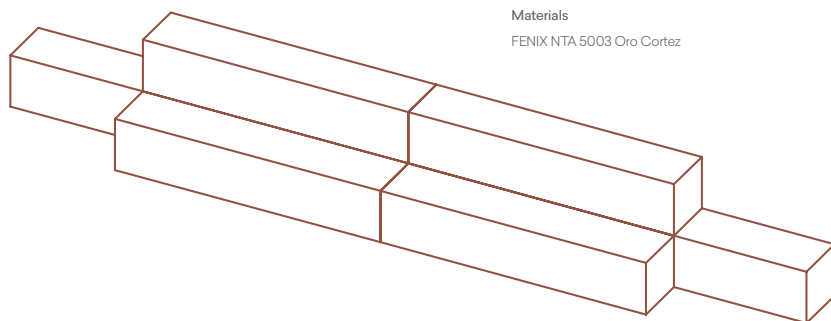

Materials

FENIX NTA 5003 Oro Cortez

TAKE A SEAT

La possibilità di ammirare la performance delle superfici brillanti e opache sia in esterni che in interni si riflette inoltre nei posti a sedere per il pubblico.

Grandi panche squadrate, che sottolineano lo splendore teatrale tramite tonalità dorate, sono posizionate lungo il marciapiede attorno a FENIX Scenario, nonché all'interno delle sue pareti. Grazie a queste, è possibile avere diversi punti di vista sull'esposizione.

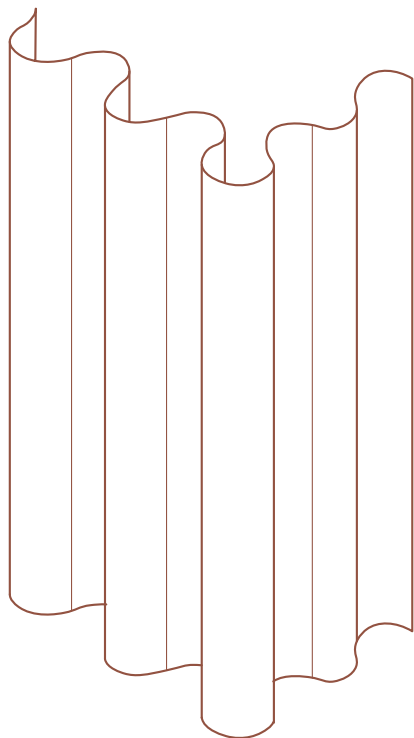

Materials

FENIX NTM Bloom 0789 Rosso Namib

Arpa 0571 Rosso Oriente Erre

BEHIND THE SCENES

Sottolineando la capacità delle superfici di dialogare perfettamente con ambienti e materiali di design differenti, "Surfaces with a view" apre il proprio palcoscenico con Red Curtains realizzate in FENIX, Arpa e tessuto. Dati i molteplici punti di vista disponibili per le presentazioni dei materiali, i sipari sono posizionati sia all'esterno che all'interno.

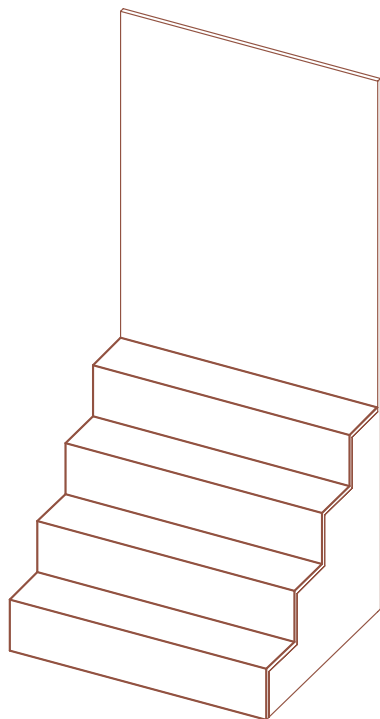

Materials

FENIX NTM Bloom 0791 Giallo Evora

Formica Laminate F8241 Earthenware PLX

Formica Laminate F8241 Earthenware AB

Homapal 477 SRM Alu Brushed Coppertone

STEP BY STEP TO THE FUTURE

“Surfaces with a view” mette in scena il futuro del design delle superfici.

Un elemento scenico, in particolare, rappresenta questa visione avanguardistica della tecnologia dei materiali: le Yellow Stairs. Una serie di gradini guida lo sguardo in alto in direzione di un pannello verticale: uno sguardo verso un panorama futuro.

Anche la scelta del colore giallo, che alterna tra l'estetica sobria di FENIX e la luminosità del laminato Formica e di Homapal, ha l'obiettivo di accendere i riflettori sull'innovazione.

Materials

FENIX NTM Bloom 0790 Viola Orissa

FENIX NTA 5003 Oro Cortez

Formica Laminate F8857 Just Gold NDF

Homopal 470/966 Alu Mirror Polished Cella Natural

Arpa 4645 Caravella Dark Tuet

Getacore Terrazzo Nocturn - GCT 162

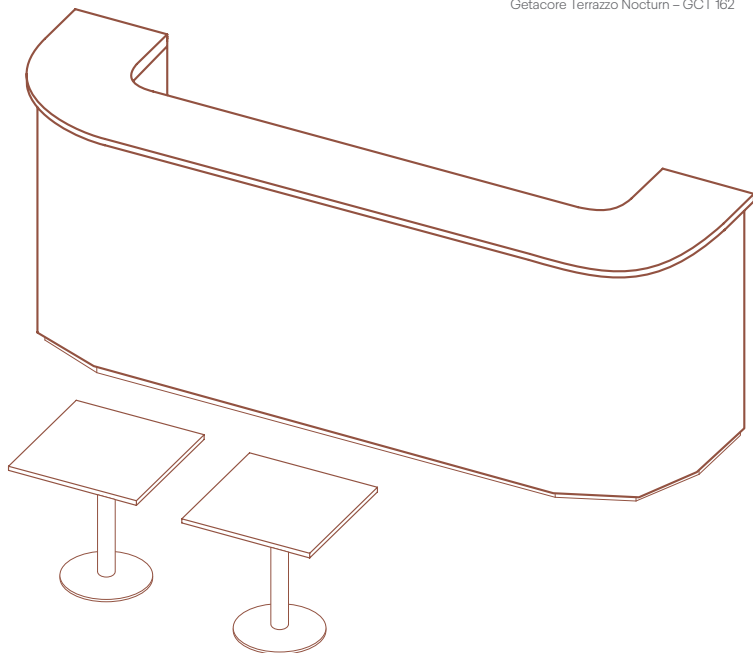

THE FENIX RESTAURANT

Richiamando il foyer del teatro, siete invitati a scoprire The FENIX Restaurant. Avvolti dall'intensità delle superfici a livello visivo e tattile, i colori estremamente opachi di FENIX creano splendidi contrasti con accenti vivaci di un'interessante combinazione di materiali. L'intento è quello di ispirarvi con sorprendenti accostamenti in grado di reinventare la vostra visione del futuro dell'interior design.

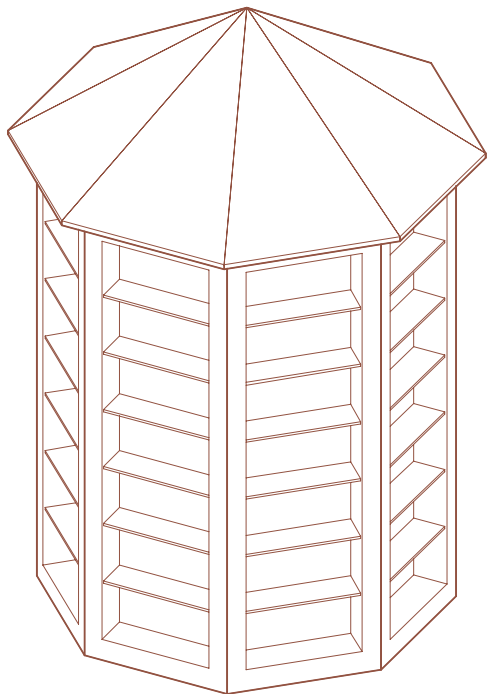

Materials

Homapal 470 Alu Mirror Polished Superior Natural

SAMPLES BOX OFFICE

Esattamente di fronte all'uscita dallo showroom, un chiosco realizzato in superfici metalliche Homapal espone campioni degli innovativi materiali FENIX e del laminato Formica. Questa inconsueta rappresentazione dello spazio a teatro, sotto forma di biglietteria, rivela un'ulteriore visione dell'interazione sinergica tra i diversi prodotti del Gruppo. Una collezione di campioni che si estende anche nella materioteca all'interno dello showroom.

CELEBRATING ANNIVERSARIES



GETACORE*

FENIX SCENARIO

Milano Design Week
18th - 23rd April 2023
10:30 am - 7:30 pm

Foro Buonaparte 66
20121 Milano

@fenixforinteriors
fenixforinteriors.com

@formicagroupeu
formica.com

