

# dupray

STELLAR™ PRO

## Floor Washer

Nettoyeur à planchers • Limpiador de pisos



Instruction manual.....	2
Manuel d'utilisation .....	18
Manual de instrucciones .....	34

# Important safety instructions

## SAVE THESE INSTRUCTIONS

### For household use only.

When using an electrical appliance, basic precautions should always be followed, including the following:

**READ ALL INSTRUCTIONS BEFORE USING. FAILURE TO FOLLOW THE WARNINGS AND INSTRUCTIONS MAY RESULT IN ELECTRIC SHOCK, FIRE AND/OR SERIOUS INJURY.**

### **WARNING – TO REDUCE THE RISK OF FIRE, ELECTRIC SHOCK, OR INJURY:**

1. Use indoors only, on non-carpeted sealed floor surfaces such as vinyl, tiles, sealed hard wood, etc. Avoid running over loose items or edges of rugs. Stalling the brush may lead to premature belt failure.
2. Do not use this appliance as a toy. Extra caution is required when using this product near children, pets, or plants.
3. Use only as described in this manual. Use only original accessories recommended by Dupray.
4. Do not use with a damaged cord or plug. If the appliance has been dropped, damaged, left outdoors, dropped into water, or no longer functions properly, return it to Dupray for service.
5. Do not handle the charger base, charger plug, cable, or charger terminals with wet hands.
6. Do not insert objects into openings. Do not use with blocked openings; keep them free of dust, lint, hair, or anything that may reduce airflow.
7. Keep body parts, hair, loose clothing, fingers, and all objects away from openings and moving parts such as rollers.
8. Use extra caution when cleaning stairs.
9. Do not use to pick up flammable or combustible liquids such as gasoline, or in areas where such substances may be present.
10. Do not pick up anything hot, burning or smoking, such as cigarettes, matches, or hot ashes.
11. Do not use without the filter installed in the recovery tank.
12. Make sure the switch is off before picking up or carrying the appliance to prevent accidental activation. Carrying with your finger on the switch or powering it on while moving may cause accidents.
13. Always switch off before adjusting, changing accessories, or storing the appliance. Preventive safety measures lower the risk of accidental startup.
14. Recharge only with the charger specified by Dupray. A charger suitable for one type of battery pack may create a risk of fire if used with another.
15. Use this appliance only with specifically designated Dupray battery packs. Using any other battery may cause fire, injuries or damages to the product.
16. If liquid is ejected from the battery under abusive conditions, avoid any contact with the liquid or the battery. If contact occurs, rinse with water. If it gets into eyes, seek medical help immediately. Battery acid can cause burns or severe irritation.
17. Do not use a damaged or modified battery pack. Damaged or modified batteries may behave unpredictably and pose a serious risk of fire, explosion, or injury.
18. Do not expose the appliance or battery pack to fire or excessive heat. Temperatures above 265°F (129°C) may cause an explosion.
19. Follow all charging instructions. Do not charge outside the specified temperature range. Charging improperly or at the wrong temperature may damage the battery and increase fire risk.

20. Servicing must be performed by a qualified technician using only identical replacement parts. This ensures product safety is maintained.
21. Do not modify or attempt repairs except as indicated in the instructions.
22. Always switch off this appliance before connecting or disconnecting the motorized nozzle.
23. Do not charge or store the appliance outdoors or in a vehicle. Charge, store, and use only indoors, in a dry place where the temperature is between 39.2°F (4°C) and 104°F (40°C). Charger is for indoor use only.
24. Do not use the floor washer to pick up ultrafine particles (lime, cement, sawdust, gypsum, or ashes).
25. Do not use the floor washer to pick up sharp objects such as nails, glass, metal clips, or pins.
26. Do not use the floor washer to pick up hazardous chemicals like solvents, drain cleaner, strong acids, or alkalis.
27. Stop use immediately if the appliance overheats, makes unusual sounds, emits unusual odors, loses suction, or shows electrical leakage.
28. Turn the appliance OFF and unplug from the outlet for long-term storage.
29. Always clean the Dirty Water Tank after each use to prevent blockages, low suction, odors, motor overheating, or shortened service life.
30. Store indoors in a dry location after use.
31. Do not submerge in water or attempt to clean flooded areas.
32. All data and instructions in this manual are based on testing by the manufacturer or designated third parties. Dupray reserves final explanatory rights.
33. Do not use the appliance when water depth exceeds 0.2 inches (5mm)

## **USE**

34. This cordless hard floor washer is designed for indoor hard floors such as vinyl, tile, and sealed wood. Uneven, rough or anti-slip surfaces may reduce performance or damage the unit.
35. Keep away from heat sources such as fireplaces or heaters to avoid casing deformation.
36. Do not use to pick up flammable liquids, ultrafine particles, sharp objects, hazardous materials, chemicals, broken glass, or burning/smoking debris.

## **ABOUT THE CLEANING SOLUTION**

37. Excessive or foaming cleaning solution entering the motor may cause damage.
38. Add solution only as directed in the Operation section. We recommend using Dupray-approved non-foaming, quick-dissolve tablets. Do not use acidic, alkaline, or environmentally harmful solutions.
39. Keep solutions away from children. If contact with eyes occurs, rinse immediately. If swallowed, seek medical attention.
40. Dispose of dirty water and solution according to local environmental regulations.

## **ABOUT THE APPLIANCE**

41. Do not modify or repair the appliance except as described in the operating instructions.
42. Charge the appliance only with the Dupray adaptor. Input Voltage: AC 100–240V. Both high and low voltages outside this range can damage the adaptor or appliance, and may endanger the user.
43. Take extra care when cleaning stairs.
44. Ensure the Power Switch is OFF before carrying the appliance. Do not lay flat or lean the appliance to avoid dirty water entering the motor.

45. To avoid tripping hazards, always store the appliance on its charging base.
46. Always install the Dirty Water Tank and Clean Water Tank properly before use.
47. Do not allow the appliance or charger to get wet. Water exposure may cause fire or injury from short-circuiting.

## Compliance and battery recycling

This appliance has been designed and tested to comply with applicable North American safety standards, including UL/CSA 60335 for household appliances and UL 62133 for rechargeable lithium-ion batteries. The battery pack also meets UN 38.3 requirements for safe transport. Do not dispose of the rechargeable battery in household waste. For safe recycling and disposal, take the battery to an official collection point, contact your local waste authority, or **visit [www.call2recycle.org](http://www.call2recycle.org)** (U.S. & Canada).

The lithium-ion battery in this appliance complies with UN 38.3 for safe transport. Follow all local and carrier regulations when shipping the appliance or battery. In case of battery fire, use only Class D fire extinguishers or dry sand. Do not use water. At the end of life, return the appliance and battery to an authorized recycling facility. Do not incinerate the appliance or battery.



### California Proposition 65 Warning

This product can expose you to chemicals, including nickel, which is known to the State of California to cause cancer and birth defects or other reproductive harm.

For more information, **visit [www.P65Warnings.ca.gov](http://www.P65Warnings.ca.gov)**.

## Compliance and recycling information – European Union

This appliance complies with the essential requirements and other relevant provisions of applicable EU Directives, including:

- Low Voltage Directive (2014/35/EU)
- Electromagnetic Compatibility Directive (2014/30/EU)
- RoHS Directive (2011/65/EU) on the restriction of hazardous substances
- WEEE Directive (2012/19/EU) on waste electrical and electronic equipment
- Battery Directive (2006/66/EC) on the safe disposal and recycling of batteries

The lithium-ion battery pack has been tested and certified according to **IEC 62133-2** safety requirements and complies with **UN 38.3** standards for safe transport.

- This product bears the CE mark in accordance with the applicable European Directives.
- A **Declaration of Conformity (DoC)** has been issued for this product and is available upon request from Dupray GmbH, the Authorized EU Representative.



This symbol indicates that this product and its rechargeable battery must not be disposed of with household waste. They must be taken to appropriate collection points for recycling.

This manual must be provided in the **official language(s) of the country** in which the product is sold.

### WEEE and battery recycling

This product and its rechargeable battery are marked with the **crossed-out wheeled bin symbol**.

This symbol indicates that electrical and electronic products, as well as batteries, must not be disposed of with household waste.

Where technically feasible, the rechargeable battery should be removed at the end of life and recycled separately in accordance with local regulations.

### Battery fire safety

In case of battery fire, use only Class D fire extinguishers or dry sand. **Do not use water.**

### EU authorized representative

Dupray GmbH  
Birketweg 31  
80639 München  
Germany

## IMPORTANT WARNING

Like any other tool, a floor washer should be used with caution. Certain surfaces and finishes are water-sensitive and can be damaged or discolored by excess moisture.

**DO NOT** use on unsealed wood, or on wood and tile floors that are highly worn, unfinished, uneven, or treated with wax or oil finishes. Surfaces treated with wax or no-wax coatings may also be damaged by water exposure.

**DO NOT** use the floor washer for any purpose other than those described in this manual.

**DO NOT** use anything other than clean water and manufacturer-approved, **non-foaming** cleaning detergent in the appliance.

In no event is Dupray liable for incidental or consequential damages to anyone, of any nature whatsoever. Some states/provinces do not permit the exclusion or limitation of incidental or consequential damages, so the above may not apply to you.

Questions? We're here to help.



**1-800-881-8482**



**+44 3330 112660**



**01-800-733-4117**

[dupray.com](http://dupray.com)

## What's in the box?

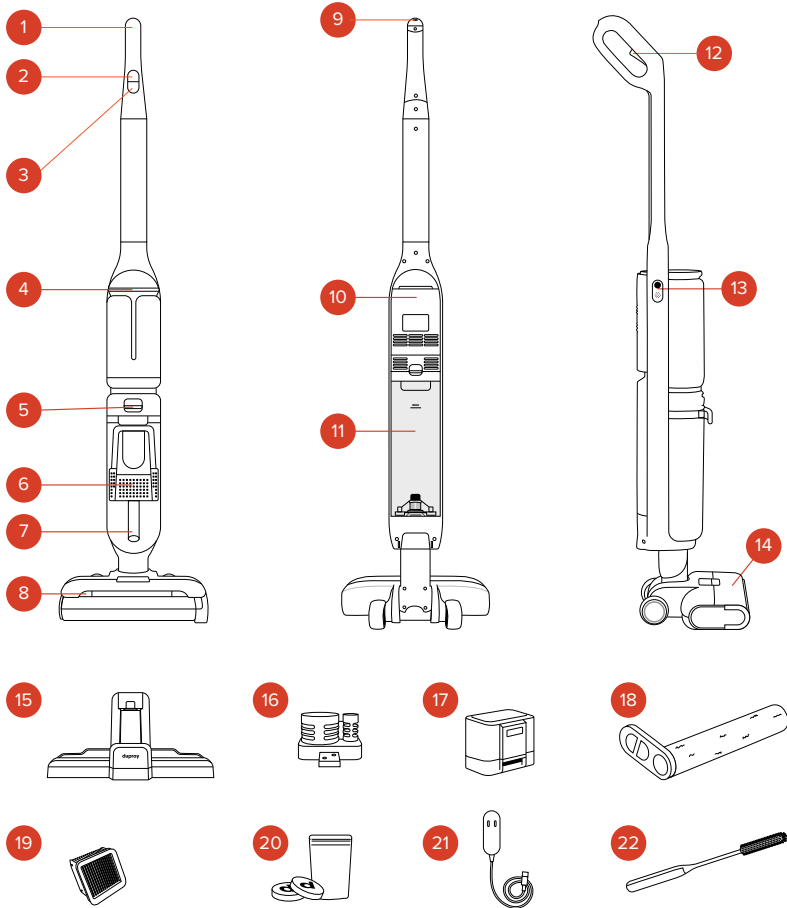

- |                              |                                      |   |
|------------------------------|--------------------------------------|---|
| 1. Handle                    | 9. Self-cleaning button              | 17. Lithium battery                     |
| 2. Power button              | 10. Battery cover                    | 18. Roller                              |
| 3. Mode selection button     | 11. Clean water tank                 | 19. Air filter                          |
| 4. LED display               | 12. Soak & Scrub™ trigger            | 20. Multi-surface floor cleaner tablets |
| 5. Recovery tank release tab | 13. Mute / Language selection button | 21. Power adapter                       |
| 6. Solid waste basket        | 14. Roller cover                     | 22. Cleaning brush                      |
| 7. Recovery tank             | 15. Charging base                    |   |
| 8. LED lights                | 16. Roller & brush stand             |   |

The graphics in this manual are schematic representations and may not exactly match the product. Actual product might differ slightly from the images shown because of constant quality improvements.

## Before use

This appliance is packaged to ensure protection during transport. Remove it from the box, take off all packaging materials, and recycle them appropriately.

Watch the quickstart video.



## Assembly

1

### ATTACH THE HANDLE TO THE BODY

Insert the end of the handle into the opening at the top of the unit. Push until you hear a click, confirming the handle is securely locked in place.

To remove the handle, press the release button (at the back) using a narrow object while pulling the handle out of the body.

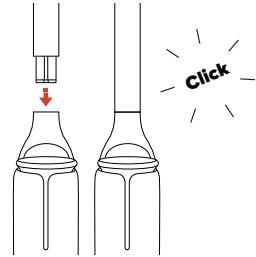

2

### INSTALL THE BATTERY

Remove the battery housing cover and insert the battery into the slot. If installed correctly, the battery will click into position. Then, reinstall the housing cover.

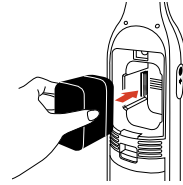

3

### INSTALL THE CHARGING BASE AND ACCESSORY HOLDERS

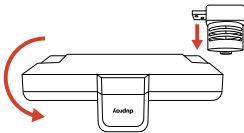

Flip the base and push the accessory holders down until it clicks into place.

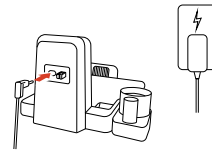

Secure the base to the ground, connect the power adaptor to the back, and plug it into the outlet.

4

### INSTALL AND REMOVE THE ROLLER

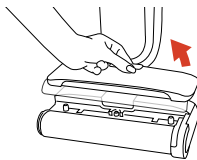

Remove the cover by pulling the tab upward as shown.

To reattach, align the clips at both ends and press down until it clicks into place.

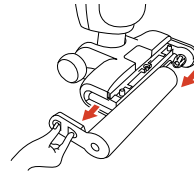

To remove the roller, squeeze both buttons on the side then pull the roller out.

To re-install it, follow the reverse procedure.

**NOTE:** Always remove the brush cover before removing the roller.

# Charging Stellar™ Pro

Place the appliance onto the charging base, ensuring it connects securely with the base connector. The battery indicator will remain red while charging and will turn white once charging is complete.

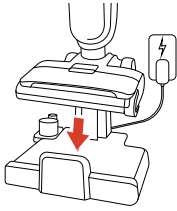

### CHARGING TIME

approximately  
**3 HOURS**

#### NOTE:

Charge the battery fully before the first use.



- Only charge the appliance with the adaptor supplied by Dupray.
- During long periods of not being used, the appliance must be charged once every 3 months for optimal performance. It may take 3 hours for a full charge.
- Store indoors in a dry place. **DO NOT** expose the appliance to sunlight or freezing temperatures. Recommended temperature range: 39.2°F (4°C) ~ 104°F (40°C).

# Filling up the water tank

1

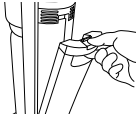

Remove the clean water tank.

2

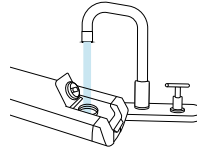

MAX  
**24 oz**  
700 ml

Place the tank in a horizontal position, open the cap, and fill it with clean water up to the indicated line.

## QUICK & EASY TABLETS



Add 1 tablet per full water tank.



Wait until the tablet is fully dissolved.

**FOLLOW INSTRUCTIONS FROM THE PACKAGING.**



3



Make sure the tank is tightly closed to avoid leakage.

4



Re-install the water tank, you'll hear a click when properly placed.



- This appliance is intended for use with water, but non-foaming detergent may also be added. Both distilled and tap water can be used; however, tap water may cause limescale buildup, which can clog the appliance.
- **DO NOT** exceed the marked line.
- **DO NOT** use hot or boiling water.

## LED digital display

### Smart Detect™ indicator

The ring will change from white to orange when dirt is detected or when used on MAX mode.

### Soak & Scrub™ mode indicator

### Self-drying indicator

### Error indicator

### Recovery tank is full indicator

Will blink when the tank is full.

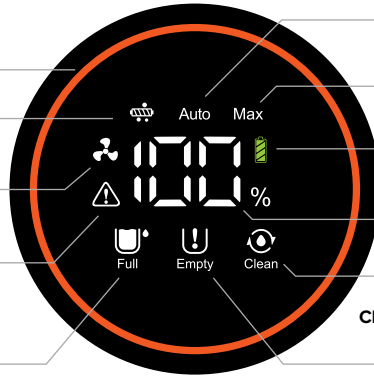

### Auto mode indicator

### Max mode indicator

### Battery saving mode indicator

### Battery level

### Self-cleaning indicator

### Clean water tank is empty indicator

Will blink when the tank is empty.

## Using your Stellar™ Pro



### IMPORTANT

- **Use indoors only**, on non-carpeted sealed floor surfaces such as vinyl, tiles, sealed wood, etc. Avoid running over loose items or edges of rugs.
- **ALWAYS** check with the manufacturer of the surface or product being cleaned before using. **TEST** a small, hidden surface to make sure the surface can be cleaned.

1

### TURN THE UNIT ON

Press the power button.  
The appliance will work on **AUTO Mode** by default.

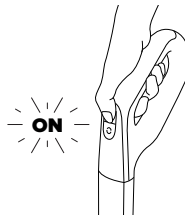

2

### ENGAGE THE ROLLER

Tilt the handle to engage the roller and start cleaning.

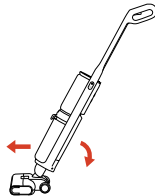

3

### MODE SELECTION

Press the mode selection button to switch between **AUTO, MAX & BATTERY SAVING**

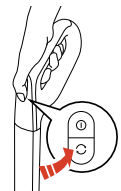

4

### AUTO MODE

The SmartDetect™ sensor automatically detects how dirty the floor is and applies the appropriate suction power.

The SmartDetect™ indicator changes to orange to show that more dirt is detected, and white when less dirt is detected.



5

**MAX MODE**

Maximum suction power is applied for deep cleaning.  
The SmartDetect™ indicator will turn fully orange.



6

**BATTERY SAVING MODE**

Lowest suction power is applied for maximum runtime.  
The SmartDetect™ indicator will turn fully white.



7

**SOAK & SCRUB™ MODE**

Press and hold the trigger to activate Soak & Scrub™.  
This deactivates the vacuum while releasing water and scrubbing to loosen and lift dried-on dirt.  
When the trigger is released, the vacuum restarts.

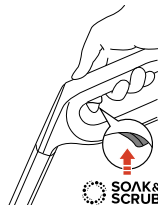
**NOTE:**

Water output stops automatically after  
**6 seconds** as a safety measure.

8

**TURN THE STELLAR PRO OFF**

Return to the vertical position to enter standby mode (remains on standby for 30 seconds; tilting again will restart the unit), or press the power button to turn it off.

**NOTE:**

Pressing the power button or placing the machine in the upright parking position will automatically activate **MAX Mode** for **~3 seconds** before shutting down, helping absorb any remaining liquid in the circuit.

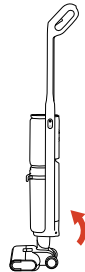

OR

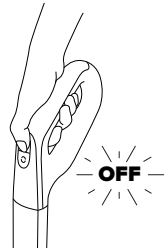

9

**CLEAN WATER TANK EMPTY**

If the clean water tank empties during use, the indicator will flash.  
Place the unit upright, refill the tank, then resume cleaning.



**10 RECOVERY TANK FULL**

If the recovery tank is full during use, the indicator will flash and the vacuum will stop.

Place the unit upright, empty the tank, then resume cleaning.



**DO NOT** use on unsealed floors, or use repeatedly/prolonged in one area.  
**DO NOT** vacuum liquid soap or add foamy cleaning solutions to the water tank.

## Clean the recovery tank

It is recommended to clean the dirty water tank and empty the basket after each use.

1



Turn the floor washer **OFF**.

2

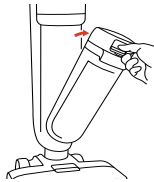

Remove the recovery tank.

3



Empty the recovery tank & the solid waste basket.

4



Rinse the tank & basket with clean water.

5



Use a clean cloth to wipe away any residue from the tank, basket, and lid, inside and out.

6

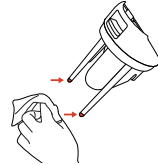

Make sure no residue is blocking the water sensors.

7

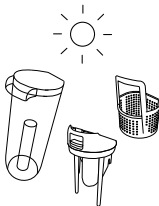

If necessary, allow all parts to dry completely.

8

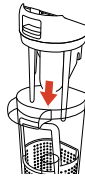

When dry, reassemble the tank.

9



Reinstall the tank.  
You'll hear a click when properly placed.

**NOTE:** When dirty water reaches the Max line, the appliance will stop working and show a reminder on the display and play a voice prompt if activated.

## Self-cleaning mode

Recommended after each use to prevent bacteria and unpleasant odours.



Empty the dirty water tank & the basket.

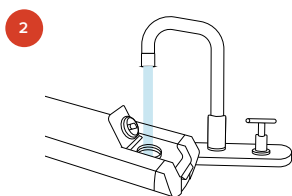

Fill the clean water tank.

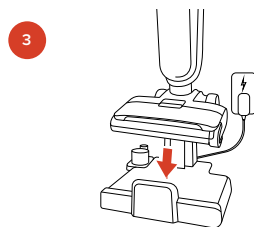

Place the floor washer on the base.

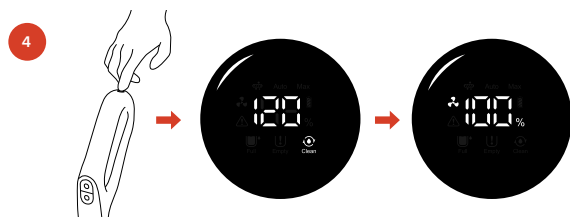

Press the self-cleaning button to start; the cycle duration will appear on the display.

When finished, the floor washer will automatically start the drying cycle.

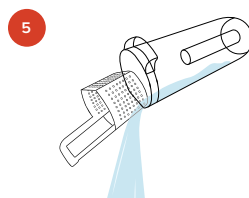

Remove, empty, and clean the clean water and recovery tank after each self-cleaning cycle.

**NOTE:** If the clean water tank empties before the cycle ends, refill and restart the cycle.



**WARNING**

Always empty the recovery tank before using the self-cleaning function.  
If the dirty tank is full you will be prompted and self-cleaning will stop automatically.  
**DO NOT** use foaming cleaning chemicals during self-cleaning mode.

## Drying mode

Place the floor washer on the base and hold the mode button for 3 seconds to activate Drying Mode.

One cycle lasts 4 hours.

It will also start automatically after each self-clean cycle.

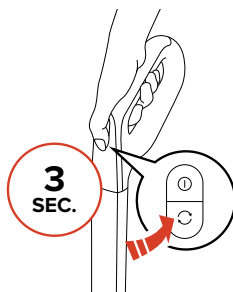

**NOTE:** Drying Mode has no memory function, if interrupted it will not reactivate automatically.

## Clean & change the air filter

For best performance, wash the filter every 1–2 weeks, or more often if heavily used. It is recommended to **replace the filter every 6 months**, depending on usage.

**IF REPLACING THE FILTER:** • Skip washing and drying. • Install the new filter directly.

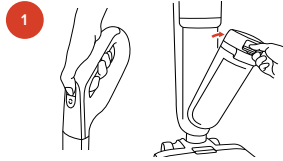

Turn the floor washer **OFF** & remove the recovery tank.

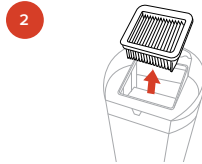

Pull out the filter carefully located on the recovery tank lid.



Open, then rinse under running water to remove dirt and residue.

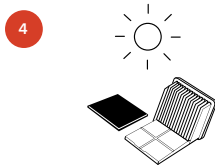

Let the filter air-dry completely in a well-ventilated area.



Place the filter back into its housing on the recovery tank lid.

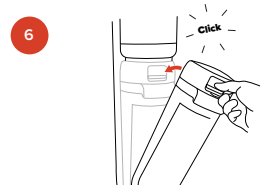

Put back the recovery tank on the unit.

**NOTES:** If storing the appliance for a long period, keep it in a cool, dry place. **DO NOT** store in direct sunlight or damp areas.

## Clean the roller & the cover

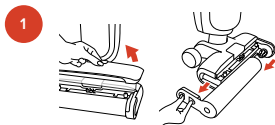

Remove the cover and roller.

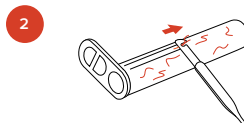

Use the cleaning brush to remove hair and debris tangled in the roller.



Clean the roller cover and roller with clean water.

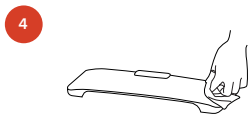

Use a dry cloth to wipe away water and residue from the cover.

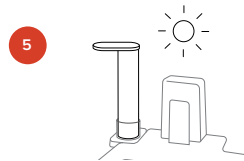

Let the roller air-dry completely in the accessory stand.

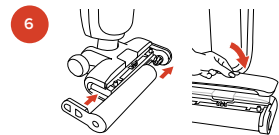

Place the roller and cover back in position.

**NOTE:** Before storage, ensure the unit is clean and dry by drying the filter, filter housing, tanks, and roller in a well-ventilated area. This prevents odors from bacteria and dampness.

## Vocal assistance

By default the vocal assistance is set on English.

Use the language selection button to switch between English, French, and Spanish vocal guidance.

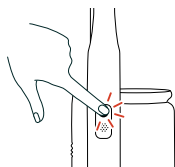

Press the language selection button.

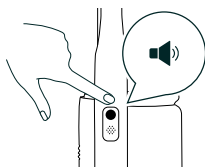

A voice prompt will confirm the selected language.

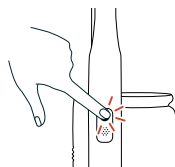

Repeat until the desired language is selected.

**To mute or unmute vocal assistance:**

Press and hold the language selection button until a voice prompt confirms vocal assistance has been activated or deactivated.

### Possible vocal prompts

English	French	Spanish
English language selected.	Langue française configurée.	Idioma español seleccionado.
Auto Mode.	Mode automatique.	Modo automático.
Max mode.	Mode Maximum.	Modo máximo.
Please refill the clean water tank.	Veillez remplir le réservoir d'eau propre.	Llene el depósito con agua limpia.
Please empty and clean the dirty water tank.	S'il vous plaît, videz et rincez le réservoir d'eau sale.	El depósito de agua sucia está lleno. Vacíe y límpielo.
Low battery, please recharge.	Charge faible, veuillez recharger la batterie.	Carga baja, Recargue la batería.
Low battery. Machine will be turned off.	Low battery. Machine will be turned off.	Low battery. Machine will be turned off.
Charging, clean the dirty water tank to avoid odors.	Recharge en cours, Nettoyez le réservoir d'eau sale pour éviter les mauvaises odeurs.	Inicio de la carga, Limpie el depósito de agua sucia, para evitar malos olores.
Please place on the charging base for self-cleaning.	Placer sur la base de chargement pour activer le cycle d'autonettoyage.	Coloque en la base de carga para iniciar el ciclo de autolimpieza.
Low battery, please recharge before self cleaning.	Charge faible, Rechargez puis actionner le cycle d'autonettoyage.	Carga baja, Recargue y luego inicie la autolimpieza.
Make sure there is water in the clean water tank.	Vérifiez le niveau du réservoir propre.	Asegúrese que haya agua limpia en el tanque.
Starting self-cleaning.	Démarrage du cycle d'autonettoyage.	Inicio del ciclo de autolimpieza.
Self-cleaning completed.	Autonettoyage complété.	Autolimpieza completada.
Starting drying mode.	Activation du mode séchage.	Inicio modo de secado.
Drying mode Off.	Mode séchage désactivé.	Modo de secado desactivado.
Clean the vacuum tube.	Veillez nettoyer le conduit d'aspiration.	Limpie el tubo de aspiración.
Please clean the roller.	Veillez nettoyer le rouleau.	Limpie el rodillo.
Voice turned off.	Guide vocal désactivé.	Guía de voz desactivada.
Voice turned on.	Guide vocal activé.	Guía de voz activada.

## Maintenance

When the air duct is blocked, please take out the roller brush assembly, the roller brush cover plate assembly and the sewage assembly, and insert a tube brush into the air inlet at the junction of the body and then poke down to remove the residue blocking the air duct.

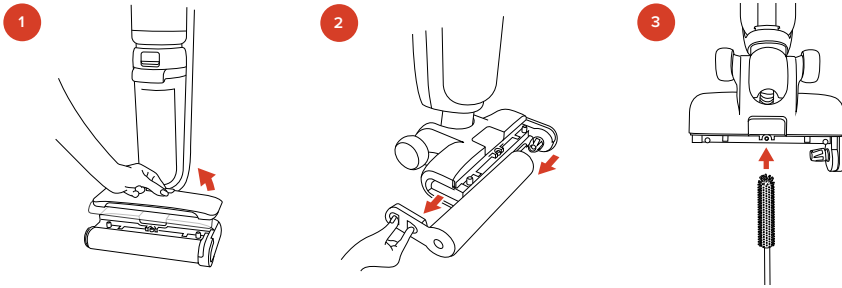

Remove the battery to prevent the floor washer from turning **ON** during maintenance. Make sure the charging station is unplugged before cleaning it.

## Troubleshooting

We're here for you. If your problem is not listed below, please contact Customer Support.

### ERROR CODES

Code	Solution
F1	Wire disconnect, machine turn off.
F2	Charge Input voltage high (>36.3), cannot charge.
F3	Discharge circuit short connect, machine turn off.
F4	Cell dead ( Single cell <1V), machine turn off.
F5	Discharge current high over level 2 protection, machine turn off.
F6	Discharge current high over level 1 protection, machine turn off.
F7	Terminal communication error, can not turn on the machine.
F8	NTC error (Disconnect or short connect, battery temperature too high and burn out the wire), turn off the machine.
F9	Discharge motor short connect, machine turn off.
FA	Battery does not match with main unit, power off.

#### NOTES:

1. Charge error can recover by disconnecting, then reconnecting the power adapter.
2. Discharge error will recover after 2 second or restart of the machine
3. Terminal communication error will disappear after 1 minute.

<b>Problem</b>	<b>Possible cause</b>	<b>Possible solution</b>
The appliance does not work.	Appliance not charged or insufficient voltage.	Charge the appliance.
	You did not press the power button.	Press the power button.
	The brush is blocked.	Clean the base and brush.
Lower suction force.	The dirt inside the waste water tank has reached the maximum capacity.	Clean the waste water tank.
	Brush cover or waste water tank not properly installed.	Correctly install the brush and cover.
	There is tangled hair in the brush.	Clean the brush.
	Not enough battery.	Charge the appliance before turning it back on.
The appliance makes strange noises.	Suction port is blocked.	Check and clean the air inlet and outlet.
The appliance does not spray water.	No water in the water tank.	Add water to tank.
	You are not pressing the spray button.	Press the spray button.
	The water tank is not properly assembled.	Install the water tank correctly.
Water spray at the air outlet.	The filter sponge and assembly are not dried after cleaning and use.	It needs to be cleaned and dried before use.
	The water in the sewage tank has exceeded the MAX line.	Take out the sewage tank, pour out the sewage and use it.
	During use, the machine shakes or hits the wall powerfully.	Take out the sewage tank, pour out the sewage and use it.
	No filter sponge or sponge component are installed.	Install filter sponge or sponge assembly.
	Dirt on the water level electrode results in the failure.	Press the mute button again.
No voice of the machine.	Press the mute button.	Press the mute button again.

**NOTE:**

If there are other faults, special tools must be used, thus you must go to the designated repair point for repair or replacement or please contact the official after-sales customer service for guidance.

# Limited warranty – Stellar™ Pro

Your Stellar Pro floor washer is covered by a **12-month limited warranty** following the purchased product delivery. If the product has been used under normal household conditions and according to the user manual, Dupray will repair or replace defective parts or, if necessary, replace the unit at no additional cost to you.



## THIS WARRANTY DOES NOT COVER:

- Normal wear and tear (such as filters, rollers, seals, hoses, or floor heads).
- Damage from misuse, accidents, neglect, commercial use, or unauthorized repairs.
- Shipping or handling costs related to service.

This warranty applies only to the original purchaser and is not transferable. For warranty service or support, contact Dupray at <https://dupray.com/warranty-registration>

## FULL TERMS:

- For a period of **twelve (12) months following the purchase of the Stellar Pro floor washer** (the "Warranty Period"), if the Client has used the Product under normal use and in strict conformity with the instructions and/or manual of operations provided by Dupray and discovers any defects in material or workmanship and notifies Dupray in writing thereof during the Warranty Period, Dupray shall use reasonable commercial efforts to repair or replace that portion of the Product found by Dupray to be defective in material or workmanship, or refund the purchase price of the Product, or replace the Product or a portion of same. If the Product is not repairable, a refurbished equivalent product, or a replacement equivalent product, or a store gift certificate equivalent to the current value towards the purchase of a new product will be issued. If Dupray exchanges the Covered Equipment, the original product becomes Dupray's property and the replacement product is your property, with coverage effective for the remaining period of the Original Warranty.
- **This Warranty is limited to twelve (12) months only. No additional coverage period applies beyond the first twelve (12) months.**

## THE WARRANTY IS VOID:

- if the damages are a result of an accident, abuse, freezing, impact, alteration, non-authorized usage, force majeure, or use of electricity other than that indicated on the Product specifications;
  - if repairs, modifications, or alterations were done by a person not authorized by Dupray; Dupray offers lifetime telephone support for its products;
  - if the owner or user neglected to perform routine maintenance required and the damages or problems are directly related to such neglect. It is the Client's responsibility to keep equipment in proper condition and to use exclusively Dupray cleaning products so as to not damage the internal components.
- It is understood that certain parts of the equipment are not covered by the Dupray warranty due to the fact they require replacement after multiple uses. Such parts include, but are not limited to, buttons, hoses, floor heads, covers, seals, filters, rollers, etc. These parts will eventually require replacement at the Client's cost.
  - Dupray makes no guarantee or representation that the Product complies with any local laws, rules, or regulations and the Client shall be responsible for obtaining all permits or authorizations required by any regulatory body for installation or use of the Product.
  - **DUPRAY MAKES NO OTHER WARRANTIES OR CONDITIONS AND THE WARRANTY STATEMENT IS IN LIEU OF ALL OTHER WARRANTIES, REPRESENTATIONS, PROMISES, OR CONDITIONS, EXPRESSED OR IMPLIED, INCLUDING, BUT NOT LIMITED TO, THE IMPLIED WARRANTIES OF MERCHANTABILITY AND FITNESS FOR A PARTICULAR PURPOSE. DUPRAY EXPRESSLY DISCLAIMS ALL WARRANTIES AND CONDITIONS NOT STATED HEREIN. ANY IMPLIED WARRANTIES AND CONDITIONS THAT MAY BE IMPOSED BY LAW ARE LIMITED IN DURATION TO THE WARRANTY PERIOD. DUPRAY'S LIABILITY FOR WARRANTY CLAIMS IS LIMITED TO REPAIR OR REPLACEMENT AS SET FORTH HEREIN.**
  - The Client understands that he shall strictly comply with the operation instructions or manual provided by Dupray in relation to the Product. **FAILURE TO DO SO SHALL EXONERATE DUPRAY FROM ANY WARRANTY AND LIABILITY WHATSOEVER.**
  - This warranty is to benefit the original purchaser of the product. The warranty is not transferable beyond the original purchaser.
  - In no event is Dupray liable for incidental or consequential damages to anyone, of any nature whatsoever. Some states/provinces do not permit the exclusion or limitation of incidental or consequential damages, so the above may not apply to you.
  - Dupray may subcontract or assign performance of its Warranty obligations to third parties.
  - Dupray is not responsible for any failures or delays in performing under the Warranty that are due to events outside Dupray's reasonable control.
  - This warranty does not cover products used for rental or commercial purposes.

# Consignes de sécurité importantes

## CONSERVEZ CES INSTRUCTIONS

### Pour usage domestique uniquement.

Lors de l'utilisation d'un appareil électrique, des précautions de base doivent toujours être respectées, notamment les suivantes :

**LISEZ TOUTES LES INSTRUCTIONS AVANT UTILISATION. LE NON-RESPECT DES AVERTISSEMENTS ET DES INSTRUCTIONS PEUT ENTRAÎNER UN CHOC ÉLECTRIQUE, UN INCENDIE ET/OU DES BLESSURES GRAVES.**

**AVERTISSEMENT – AFIN DE RÉDUIRE LES RISQUES D'INCENDIE, DE CHOC ÉLECTRIQUE OU DE BLESSURE :**

1. Utilisez uniquement à l'intérieur, sur des surfaces de sols durs scellés non recouverts de moquette, tels que le vinyle, le carrelage, le bois scellé, etc. Évitez de passer sur des objets libres ou sur les bords de tapis. Le blocage de la brosse peut entraîner une défaillance prématurée de la courroie.
2. N'utilisez pas cet appareil comme un jouet. Une vigilance accrue est nécessaire lors de l'utilisation de ce produit à proximité d'enfants, d'animaux domestiques ou de plantes.
3. Utilisez uniquement conformément aux instructions de ce manuel. Utilisez uniquement des accessoires d'origine recommandés par Dupray.
4. N'utilisez pas l'appareil si le cordon ou la fiche est endommagé(e). Si l'appareil a été échappé, endommagé, laissé à l'extérieur, immergé dans l'eau ou ne fonctionne plus correctement, retournez-le à Dupray pour réparation.
5. Ne manipulez pas la base de chargement, la fiche du chargeur, le câble ou les bornes du chargeur avec les mains mouillées.
6. N'insérez aucun objet dans les ouvertures. N'utilisez pas l'appareil si les ouvertures sont obstruées ; maintenez-les exemptes de poussière, de peluches, de cheveux ou de tout élément pouvant réduire la circulation de l'air.
7. Gardez les parties du corps, les cheveux, les vêtements amples, les doigts et tout objet éloignés des ouvertures et des pièces mobiles telles que les rouleaux.
8. Faites preuve d'une prudence particulière lors du nettoyage des escaliers.
9. N'utilisez pas l'appareil pour aspirer des liquides inflammables ou combustibles tels que l'essence, ni dans des zones où ces substances peuvent être présentes.
10. N'aspirez aucun objet chaud, en combustion ou fumant, tels que des cigarettes, des allumettes ou des cendres chaudes.
11. N'utilisez pas l'appareil sans que le filtre soit installé dans le réservoir d'eau sale.
12. Assurez-vous que l'interrupteur est en position ARRÊT avant de soulever ou de transporter l'appareil afin d'éviter toute mise en marche accidentelle. Transporter l'appareil avec le doigt sur l'interrupteur ou l'allumer pendant le déplacement peut provoquer des accidents.
13. Éteignez toujours l'appareil avant d'effectuer des réglages, de changer des accessoires ou de le ranger. Ces mesures de sécurité préventives réduisent le risque de démarrage accidentel.
14. Rechargez uniquement avec le chargeur spécifié par Dupray. Un chargeur adapté à un type de batterie peut présenter un risque d'incendie s'il est utilisé avec une autre batterie.
15. Utilisez cet appareil uniquement avec les blocs-batteries Dupray spécifiquement désignés. L'utilisation de toute autre batterie peut provoquer un incendie, des blessures ou des dommages au produit.
16. Si du liquide est éjecté de la batterie dans des conditions abusives, évitez tout contact avec ce liquide ou avec la batterie. En cas de contact, rincez à l'eau. En cas de contact avec les yeux, consultez immédiatement un médecin. L'acide de batterie peut provoquer des brûlures ou une irritation sévère.

17. N'utilisez pas un bloc-batterie endommagé ou modifié. Les batteries endommagées ou modifiées peuvent se comporter de manière imprévisible et présenter un risque grave d'incendie, d'explosion ou de blessure.
18. N'exposez pas l'appareil ou le bloc-batterie au feu ou à une chaleur excessive. Des températures supérieures à 265 °F (129 °C) peuvent provoquer une explosion.
19. Suivez toutes les instructions de charge. Ne chargez pas en dehors de la plage de température spécifiée. Une charge incorrecte ou à une température inadéquate peut endommager la batterie et augmenter le risque d'incendie.
20. L'entretien doit être effectué par un technicien qualifié utilisant uniquement des pièces de rechange identiques. Cela garantit le maintien de la sécurité du produit.
21. Ne modifiez pas l'appareil et ne tentez aucune réparation, sauf conformément aux instructions.
22. Éteignez toujours cet appareil avant de connecter ou de déconnecter la buse motorisée.
23. Ne chargez pas et ne rangez pas l'appareil à l'extérieur ou dans un véhicule. Chargez, rangez et utilisez l'appareil uniquement à l'intérieur, dans un endroit sec où la température est comprise entre 39,2 °F (4 °C) et 104 °F (40 °C). Le chargeur est destiné à un usage intérieur uniquement.
24. N'utilisez pas le nettoyeur à plancher pour aspirer des particules ultrafines (chaux, ciment, sciure de bois, plâtre ou cendres).
25. N'utilisez pas le nettoyeur à plancher pour aspirer des objets tranchants tels que des clous, du verre, des agrafes métalliques ou des épingles.
26. N'utilisez pas le nettoyeur à plancher pour aspirer des produits chimiques dangereux tels que des solvants, des déboucheurs, des acides forts ou des alcalis.
27. Cessez immédiatement l'utilisation si l'appareil surchauffe, émet des bruits inhabituels, dégage des odeurs anormales, perd de l'aspiration ou présente une fuite électrique.
28. Mettez l'appareil sur ARRÊT et débranchez-le de la prise pour un stockage prolongé.
29. Nettoyez toujours le réservoir d'eau sale après chaque utilisation afin d'éviter les obstructions, une perte d'aspiration, odeurs, une surchauffe du moteur ou une réduction de la durée de vie.
30. Après utilisation, rangez l'appareil à l'intérieur dans un endroit sec.
31. N'immergez pas l'appareil dans l'eau et ne tentez pas de nettoyer des zones inondées.
32. Toutes les données et instructions de ce manuel sont basées sur des essais en laboratoire effectués par le fabricant ou des tiers désignés. Dupray se réserve le droit d'interprétation finale.
33. N'utilisez pas l'appareil lorsque la profondeur d'eau dépasse 0,2 pouce (5 mm).

## UTILISATION

34. Ce nettoyeur à plancher sans fil est conçu pour les sols durs intérieurs tels que le vinyle, le carrelage et le bois scellé. Les surfaces inégales, rugueuses ou antidérapantes peuvent réduire les performances ou endommager l'appareil.
35. Tenez l'appareil à l'écart des sources de chaleur telles que les foyers ou les appareils de chauffage afin d'éviter toute déformation du boîtier.
36. N'utilisez pas l'appareil pour aspirer des liquides inflammables, des particules ultrafines, des objets tranchants, des matières dangereuses, des produits chimiques, du verre brisé ou des débris en combustion ou fumants.

## À PROPOS DE LA SOLUTION DE NETTOYAGE

37. Une quantité excessive ou moussante de solution de nettoyage pénétrant dans le moteur peut causer des dommages.
38. Ajoutez la solution uniquement conformément aux instructions de la section Utilisation. Nous recommandons d'utiliser des pastilles à dissolution rapide approuvées par Dupray et sans formation de mousse. N'utilisez pas de solutions acides, alcalines ou nocives pour l'environnement.

39. Gardez les solutions hors de portée des enfants. En cas de contact avec les yeux, rincez immédiatement. En cas d'ingestion, consultez un médecin.
40. Éliminez l'eau sale et la solution conformément aux réglementations environnementales locales.

### À PROPOS DE L'APPAREIL

41. Ne modifiez pas et ne réparez pas l'appareil sauf conformément aux instructions d'utilisation.
42. Rechargez l'appareil uniquement avec l'adaptateur Dupray. Tension d'entrée : CA 100–240 V. Des tensions supérieures ou inférieures à cette plage peuvent endommager l'adaptateur ou l'appareil et mettre l'utilisateur en danger.
43. Faites preuve d'une prudence particulière lors du nettoyage des escaliers.
44. Assurez-vous que l'interrupteur d'alimentation est en position ARRÊT avant de transporter l'appareil. Ne posez pas l'appareil à plat et ne l'inclinez pas afin d'éviter que de l'eau sale ne pénètre dans le moteur.
45. Afin d'éviter tout risque de trébuchement, rangez toujours l'appareil sur sa base de chargement.
46. Installez toujours correctement le réservoir d'eau sale et le réservoir d'eau propre avant utilisation.
47. Ne laissez pas l'appareil ou le chargeur entrer en contact avec l'eau. L'exposition à l'eau peut provoquer un incendie ou des blessures dues à un court-circuit.

## Conformité et recyclage de la batterie

Cet appareil a été conçu et testé afin de se conformer aux normes de sécurité nord-américaines applicables, notamment **UL/CSA 60335** pour les appareils électroménagers et **UL 62133** pour les batteries lithium-ion rechargeables. Le bloc-batterie satisfait également aux exigences de la norme **UN 38.3** relatives au transport sécuritaire. Ne jetez pas la batterie rechargeable avec les déchets ménagers. Pour un recyclage et une élimination sécuritaires, apportez la batterie à un point de collecte officiel, communiquez avec votre autorité locale de gestion des déchets ou visitez le site [[www.call2recycle.org](http://www.call2recycle.org)](<http://www.call2recycle.org>) (États-Unis et Canada).

La batterie lithium-ion de cet appareil est conforme à la norme **UN 38.3** pour le transport sécuritaire. Respectez toutes les réglementations locales et celles des transporteurs lors de l'expédition de l'appareil ou de la batterie. En cas d'incendie de batterie, utilisez uniquement un extincteur de **classe D** ou du sable sec. N'utilisez pas d'eau. En fin de vie, retournez l'appareil et la batterie à un centre de recyclage autorisé. N'incinérez pas l'appareil ni la batterie.



### Avertissement – Proposition 65 de Californie

Ce produit peut vous exposer à des substances chimiques, notamment le nickel, reconnues par l'État de Californie comme pouvant causer le cancer et des anomalies congénitales ou d'autres effets nocifs sur la reproduction.

Pour plus d'informations, consultez [www.P65Warnings.ca.gov](http://www.P65Warnings.ca.gov).

## Informations de conformité et de recyclage – Union européenne

Cet appareil est conforme aux exigences essentielles et aux autres dispositions pertinentes des directives de l'Union européenne applicables, notamment :

- Directive basse tension (2014/35/UE).
- Directive sur la compatibilité électromagnétique (2014/30/UE).
- Directive RoHS (2011/65/UE) relative à la limitation de l'utilisation de certaines substances dangereuses.

- Directive DEEE (2012/19/UE) relative aux déchets d'équipements électriques et électroniques.
- Directive relative aux piles et accumulateurs (2006/66/CE) concernant l'élimination et le recyclage sécuritaires des batteries

Le bloc-batterie lithium-ion a été testé et certifié conformément aux exigences de sécurité de la norme **IEC 62133-2** et est conforme aux normes **UN 38.3** pour un transport sécuritaire.

- Ce produit porte le marquage **CE** conformément aux directives européennes applicables.
- Une **Déclaration de conformité (DoC)** a été émise pour ce produit et est disponible sur demande auprès de **Dupray GmbH**, le représentant autorisé dans l'Union européenne.



Ce symbole indique que ce produit et sa batterie rechargeable ne doivent pas être jetés avec les déchets ménagers. Ils doivent être déposés dans des points de collecte appropriés pour le recyclage.

Ce manuel doit être fourni dans la ou les langues officielles du pays dans lequel le produit est vendu.

## WEEE et recyclage des batteries

Ce produit et sa batterie rechargeable sont marqués du symbole de la poubelle barrée. Ce symbole indique que les produits électriques et électroniques, ainsi que les batteries, ne doivent pas être jetés avec les déchets ménagers.

Lorsque cela est techniquement possible, la batterie rechargeable doit être retirée en fin de vie et recyclée séparément conformément aux réglementations locales.

## Sécurité en cas d'incendie de batterie

En cas d'incendie de batterie, utilisez uniquement un extincteur de classe D ou du sable sec.

**N'utilisez pas d'eau.**

## Représentant autorisé dans l'UE

Dupray GmbH  
Birketweg 31  
80639 München  
Allemagne

### AVERTISSEMENT IMPORTANT

Comme tout autre outil, un lave-plancher doit être utilisé avec prudence. Certaines surfaces et finitions sont sensibles à l'eau et peuvent être endommagées ou décolorées par un excès d'humidité.

**N'UTILISEZ PAS** l'appareil sur du bois non scellé, ni sur des planchers de bois ou de carrelage très usés, non finis, irrégulier ou traités avec des cires ou des huiles. Les surfaces traitées avec de la cire ou des revêtements « sans cire » peuvent également être endommagées par l'exposition à l'eau.

**N'UTILISEZ PAS** le lave-plancher à des fins autres que celles décrites dans ce manuel.

**N'UTILISEZ** rien d'autre que de l'eau propre et un détergent de nettoyage sans mousse approuvé par le fabricant dans l'appareil.

En aucun cas Dupray ne peut être tenu responsable de dommages accessoires ou consécutifs, de quelque nature que ce soit. Certaines provinces ou certains États ne permettent pas l'exclusion ou la limitation des dommages accessoires ou consécutifs ; il se peut donc que ce qui précède ne s'applique pas à vous.

Des questions ? Nous sommes là pour vous aider.



**1-800-881-8482**



**+44 3330 112660**



**01-800-733-4117**

## Qu'y a-t-il dans la boîte?

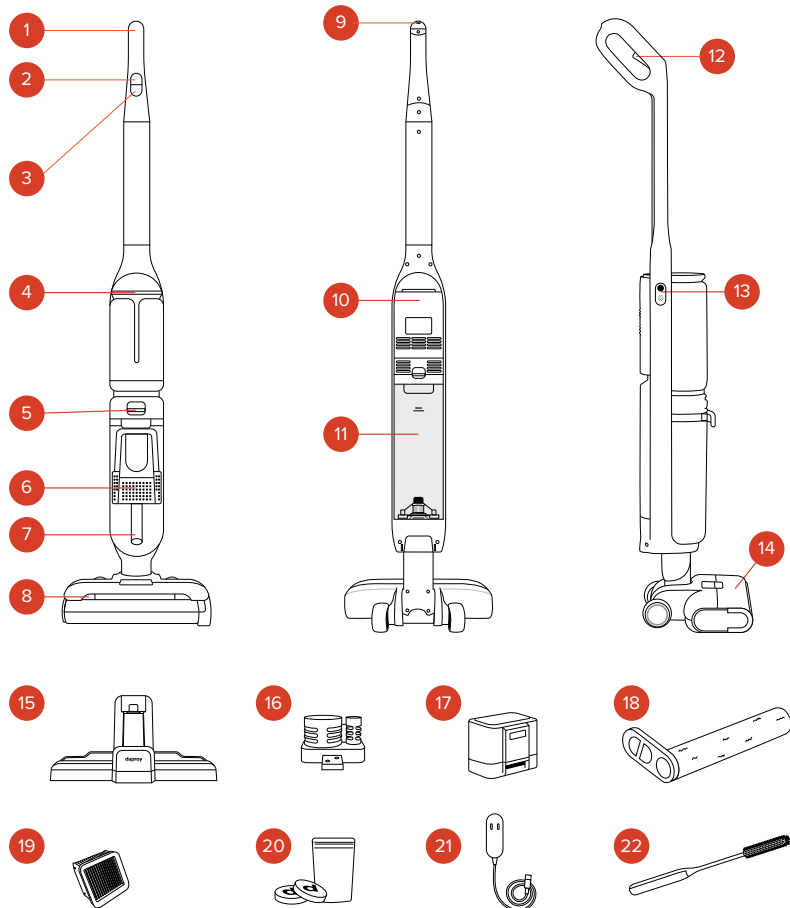

- |   |  |   |
|---|--|---|
| 1. Poignée  | 9. Bouton d'auto-nettoyage               | 17. Batterie Pro-Lithium                                |
| 2. Bouton d'alimentation                            | 10. Couvercle de la batterie             | 18. Rouleau   |
| 3. Bouton de sélection du mode                      | 11. Réservoir d'eau propre               | 19. Filtre à air  |
| 4. Écran DEL  | 12. Gâchette Soak & Scrub™               | 20. Pastilles nettoyantes multi-surfaces pour planchers |
| 5. Bouton de déverrouillage du réservoir d'eau sale | 13. Bouton Muet / Sélection de la langue | 21. Adaptateur secteur                                  |
| 6. Panier à déchets solides                         | 14. Couvercle du rouleau                 | 22. Brosse de nettoyage                                 |
| 7. Réservoir d'eau sale                             | 15. Base de chargement                   |   |
| 8. Voyants DEL                                      | 16. Support pour rouleau et brosse       |   |

Les illustrations figurant dans ce manuel sont des représentations schématiques et peuvent ne pas correspondre exactement au produit.

Le produit réel peut différer légèrement des images présentées en raison d'améliorations continues de la qualité.

# Avant utilisation

Cet appareil est emballé afin d'assurer sa protection pendant le transport. Retirez-le de la boîte, enlevez tous les matériaux d'emballage et recyclez-les de manière appropriée.

Visionnez la vidéo de démarrage rapide.

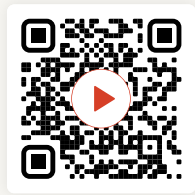

## Assemblage

### 1 FIXEZ LA POIGNÉE AU CORPS DE L'APPAREIL.

Insérez l'extrémité de la poignée dans l'ouverture située au haut du corps de l'appareil, en la maintenant perpendiculaire à celui-ci.

Poussez jusqu'à entendre un clic, confirmant que la poignée est solidement verrouillée en place.

Pour retirer la poignée, appuyez sur le bouton de déverrouillage à l'aide d'un objet fin tout en tirant la poignée hors du corps de l'appareil.

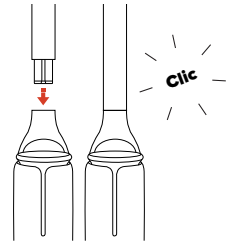

### 2 INSTALLEZ LA BATTERIE.

Retirez le couvercle du compartiment de la batterie et insérez la batterie dans son logement. Si elle est correctement installée, la batterie s'enclenche en position avec un clic. Ensuite, remettez le couvercle du compartiment en place.

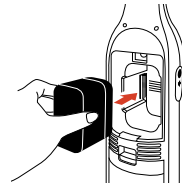

### 3 INSTALLEZ LA BASE DE CHARGEMENT ET LES SUPPORTS D'ACCESSOIRES.

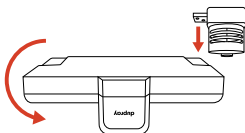

Retournez la base et poussez les supports d'accessoires vers le bas jusqu'à ce qu'ils s'enclenchent en place avec un clic.

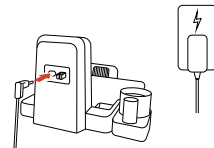

Fixez la base au sol, branchez l'adaptateur d'alimentation à l'arrière, puis branchez-le dans la prise électrique.

### 4 INSTALLATION ET RETRAIT DU ROULEAU.



Retirez le couvercle en tirant la languette vers le haut, comme illustré.

Pour le remettre en place, alignez les clips aux deux extrémités et appuyez jusqu'à ce qu'il s'enclenche avec un clic.

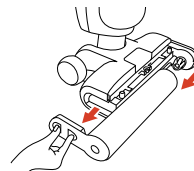

Pour retirer le rouleau, appuyez simultanément sur les deux boutons situés sur le côté, puis tirez le rouleau vers l'extérieur.

Pour le réinstaller, suivez la procédure inverse.

**Remarque :** Retirez toujours le couvercle de la brosse avant de retirer le rouleau.

## Chargement du Stellar™ Pro

Placez l'appareil sur la base de chargement en vous assurant qu'il est correctement connecté au connecteur de la base. Le témoin de la batterie restera rouge pendant la charge et deviendra blanc une fois la charge terminée.

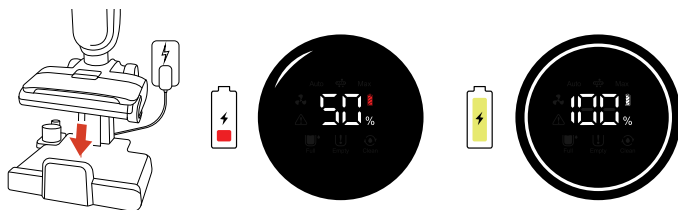

### TEMPS DE CHARGE

Environ  
**3 HEURES**

#### Remarque:

Chargez complètement la batterie avant la première utilisation.



#### AVERTISSEMENT

- Rechargez l'appareil uniquement avec l'adaptateur fourni par Dupray.
- En cas de non-utilisation prolongée, l'appareil doit être rechargé une fois tous les 3 mois afin d'assurer des performances optimales. Une charge complète peut prendre environ 3 heures.
- Rangez l'appareil à l'intérieur dans un endroit sec. N'exposez pas l'appareil à la lumière directe du soleil ni à des températures de gel. Plage de température recommandée : **39,2 °F (4 °C) à 104 °F (40 °C)**.

## Remplissage du réservoir d'eau

1

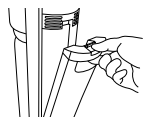

Retirez le réservoir d'eau propre.

2

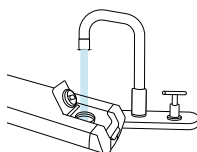

MAX  
**24 oz**  
700 ml

Placez le réservoir en position horizontale, ouvrez le bouchon et remplissez-le d'eau propre jusqu'à la ligne indiquée.

### TABLETTES À DISSOLUTION RAPIDE



Ajoutez 1 pastille par réservoir d'eau plein.



Attendez que la pastille soit complètement dissoute.

**SUIVEZ LES INSTRUCTIONS FIGURANT SUR L'EMBALLAGE.**



3

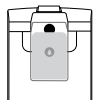

Assurez-vous que le réservoir est bien fermé afin d'éviter toute fuite.

4



Réinstallez le réservoir d'eau. Vous entendrez un clic lorsqu'il sera correctement en place.



#### AVERTISSEMENT

- Cet appareil est conçu pour être utilisé avec de l'eau, mais un détergent sans formation de mousse peut également être ajouté. L'eau distillée et l'eau du robinet peuvent être utilisées ; toutefois, l'eau du robinet peut entraîner une accumulation de calcaire susceptible d'obstruer l'appareil.
- **NE DÉPASSEZ** pas la ligne indiquée.
- **N'UTILISEZ PAS** d'eau chaude ou bouillante.

## Écran numérique DEL

### Indicateur Smart Detect™

L'anneau passera du blanc à l'orange lorsque de la saleté est détectée ou lorsque le mode MAX est utilisé.

### Indicateur du mode Soak & Scrub™

### Indicateur d'auto-séchage

### Error Indicator

### Indicateur de réservoir d'eau sale plein

Clignote lorsque le réservoir est plein.

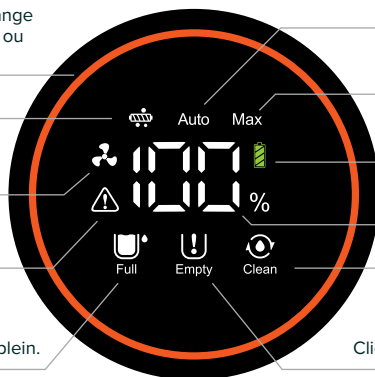

### Indicateur du mode Auto

### Indicateur du mode Max

### Indicateur du mode économie de batterie

### Niveau de la batterie

### Indicateur d'auto-nettoyage

### Indicateur du réservoir d'eau propre vide

Clignote lorsque le réservoir est vide.

## Utilisation de votre Stellar™ Pro



### IMPORTANT

- Utilisez **uniquement à l'intérieur**, sur des surfaces de sols durs scellés non recouverts de moquette, tels que le vinyle, le carrelage, le bois scellé, etc.
- Évitez de passer sur des objets libres ou sur les bords de tapis. Vérifiez **TOUJOURS** auprès du fabricant de la surface ou du produit à nettoyer avant utilisation. **TESTEZ** une petite zone discrète afin de vous assurer que la surface peut être nettoyée.

1

### METTEZ L'APPAREIL EN MARCHÉ

Appuyez sur le bouton d'alimentation.

Par défaut, l'appareil fonctionnera en mode **AUTO**.



2

### ACTIVEZ LE ROULEAU

Inclinez la poignée pour activer le rouleau et commencer le nettoyage.

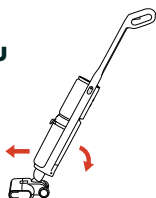

3

### SÉLECTION DU MODE

Appuyez sur le bouton de sélection du mode pour passer du mode **AUTO** au mode **MAX** et inversement.

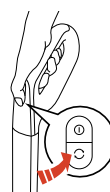

4

### MODE AUTO

Le capteur SmartDetect™ détecte automatiquement le niveau de saleté du sol et applique la puissance d'aspiration appropriée.

L'indicateur SmartDetect™ devient orange lorsqu'une plus grande quantité de saleté est détectée et blanc lorsqu'une quantité moindre est détectée.



### 5 **MODE MAX**

La puissance d'aspiration maximale est appliquée pour un nettoyage en profondeur.

L'indicateur SmartDetect™ deviendra entièrement orange.



### 6 **MODE ÉCONOMIE DE BATTERIE**

La puissance d'aspiration la plus faible est appliquée afin de maximiser l'autonomie.

L'indicateur SmartDetect™ devient entièrement blanc.



### 7 **MODE SOAK & SCRUB™**

Appuyez sur la gâchette et maintenez-la enfoncée pour activer le mode Soak & Scrub™.

Cela désactive l'aspiration tout en libérant de l'eau et en frottant afin de décoller et d'éliminer la saleté incrustée.

Lorsque la gâchette est relâchée, l'aspiration redémarre.

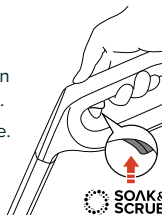

#### REMARQUE:

Par mesure de sécurité, le débit d'eau s'arrête automatiquement après **6 secondes**.

### 8 **ÉTEIGNEZ LE STELLAR™ PRO**

Remettez l'appareil en position verticale pour passer en mode veille (il restera en veille pendant 30 secondes; en l'inclinant de nouveau, l'appareil redémarrera), ou appuyez sur le bouton d'alimentation pour l'éteindre complètement.

#### REMARQUE:

Appuyer sur le bouton d'alimentation ou placer l'appareil en position de stationnement verticale activera automatiquement le mode **MAX** pendant environ **3 secondes** avant l'arrêt, afin d'aider à absorber tout liquide restant dans le circuit.

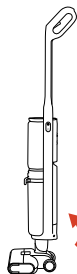

OU



### 9 **RÉSERVOIR D'EAU PROPRE VIDE**

Si le réservoir d'eau propre se vide pendant l'utilisation, l'indicateur clignotera.

Placez l'appareil en position verticale, remplissez le réservoir, puis reprenez le nettoyage.



10

**RÉSERVOIR D'EAU SALE PLEIN**

Si le réservoir d'eau sale est plein pendant l'utilisation, l'indicateur clignotera et l'aspiration s'arrêtera.

Placez l'appareil en position verticale, videz le réservoir, puis reprenez le nettoyage.



**N'UTILISEZ PAS** l'appareil sur des sols non scellés et ne l'utilisez pas de manière répétée ou prolongée au même endroit. **N'ASPIREZ PAS** de savon liquide et n'ajoutez pas de solutions nettoyantes moussantes dans le réservoir d'eau.

**Nettoyez le réservoir d'eau sale**

Il est recommandé de nettoyer le réservoir d'eau sale et de vider le panier après chaque utilisation.

1



Éteignez votre nettoyeur à planchers.

2

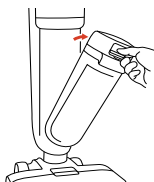

Retirez le réservoir d'eau sale.

3



Videz le réservoir d'eau sale et le panier à déchets solides.

4



Rincez le réservoir et le panier à l'eau propre.

5



Utilisez un chiffon propre pour essuyer tout résidu du réservoir, du panier et du couvercle, à l'intérieur comme à l'extérieur.

6

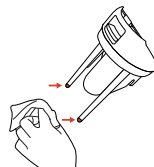

Assurez-vous qu'aucun résidu n'obstrue les capteurs d'eau.

7

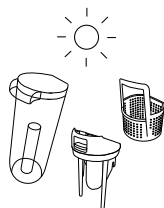

Si nécessaire, laissez toutes les pièces sécher complètement.

8

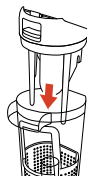

Une fois sec, réassemblez le réservoir.

9



Réinstallez le réservoir. Vous entendrez un clic lorsqu'il sera correctement mis en place.

**REMARQUE:**

Lorsque l'eau sale atteint la ligne Max, l'appareil cesse de fonctionner, affiche un rappel à l'écran et émet un message vocal si cette fonction est activée.

## Mode d'auto-nettoyage

Recommandé après chaque utilisation afin de prévenir la prolifération des bactéries et les mauvaises odeurs.

1



Videz le réservoir d'eau sale et le panier.

2

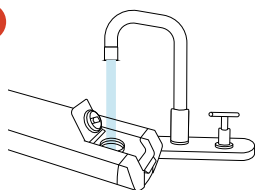

Remplissez le réservoir d'eau propre.

3

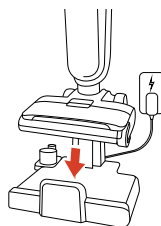

Placez le nettoyeur à plancher sur la base.

4

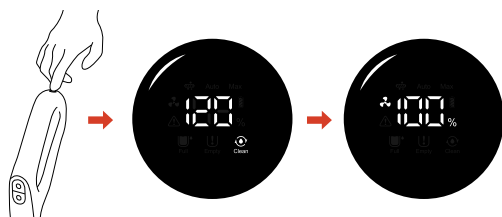

Appuyez sur le bouton d'auto-nettoyage pour démarrer ; la durée du cycle s'affichera à l'écran.

Une fois terminé, le nettoyeur à plancher démarrera automatiquement le cycle de séchage.

5

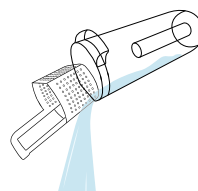

Retirez, videz et nettoyez le réservoir d'eau propre ainsi que le réservoir d'eau sale après chaque cycle d'auto-nettoyage.

### REMARQUE:

Si le réservoir d'eau propre se vide avant la fin du cycle, remplissez-le et redémarrez le cycle.



### AVERTISSEMENT

Videz toujours le réservoir d'eau sale avant d'utiliser la fonction d'auto-nettoyage.

Si le réservoir d'eau sale est plein, un message s'affichera et l'auto-nettoyage s'arrêtera automatiquement.

**N'UTILISEZ PAS** de produits de nettoyage moussants pendant le mode d'auto-nettoyage.

## Mode de séchage

Placez le nettoyeur à plancher sur la base et maintenez le bouton de mode enfoncé pendant **3 secondes** pour activer le mode de séchage.

Un cycle dure **4 heures**.

Il démarrera également automatiquement après chaque cycle d'auto-nettoyage.

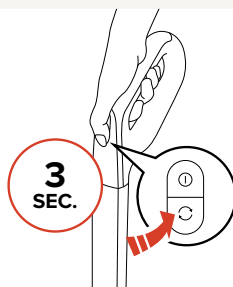

### REMARQUE:

Le mode de séchage ne dispose pas de fonction de mémorisation ; s'il est interrompu, il ne redémarrera pas automatiquement.

## Nettoyer et remplacer le filtre à air

Pour des performances optimales, lavez le filtre toutes les **1 à 2 semaines**, ou plus souvent en cas d'utilisation intensive. Il est recommandé de remplacer le filtre tous les **6 mois**, selon la fréquence d'utilisation.

**SI VOUS REMPLACEZ LE FILTRE :** • Ne procédez pas au lavage ni au séchage. • Installez directement le nouveau filtre.

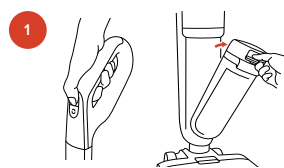

Éteignez l'appareil et retirez le réservoir d'eau sale.

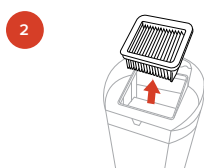

Retirez délicatement le filtre situé sur le couvercle du réservoir d'eau sale.

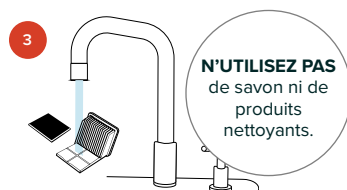

Ouvrez-le, puis rincez-le à l'eau courante afin d'éliminer la saleté et les résidus.

**N'UTILISEZ PAS** de savon ni de produits nettoyants.

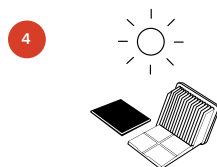

Laissez le filtre sécher complètement à l'air libre dans un endroit bien ventilé.

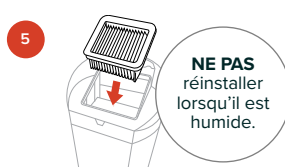

Remplacez le filtre dans son logement sur le couvercle du réservoir d'eau sale.

**NE PAS** réinstaller lorsqu'il est humide.



Remettez le réservoir d'eau sale en place sur l'appareil.

### REMARQUE:

Si vous entreposez l'appareil pendant une longue période, conservez-le dans un endroit frais et sec. **NE LE RANGEZ PAS** en plein soleil ni dans des endroits humides.

## Nettoyez le rouleau et le couvercle

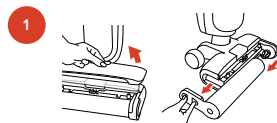

Retirez le couvercle et le rouleau.

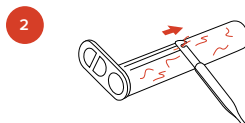

Utilisez la brosse de nettoyage pour enlever les cheveux et les débris emmêlés dans le rouleau.



Nettoyez le couvercle du rouleau et le rouleau à l'eau propre.

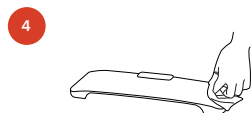

Utilisez un chiffon sec pour essuyer l'eau et les résidus du couvercle.

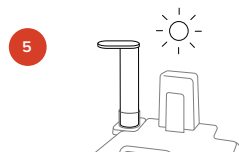

Laissez le rouleau sécher complètement à l'air libre sur le support d'accessoires.

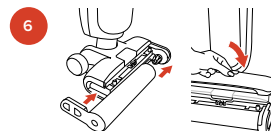

Remettez le rouleau et le couvercle en place.

### REMARQUE:

Avant le rangement, assurez-vous que l'appareil est propre et sec en faisant sécher le filtre, le logement du filtre, les réservoirs et le rouleau dans un endroit bien ventilé. Cela permet de prévenir les odeurs causées par les bactéries et l'humidité.

## Assistance vocale

Par défaut, l'assistance vocale est réglée sur l'anglais. Utilisez le bouton de sélection de la langue pour passer entre les instructions vocales en anglais, en français et en espagnol.

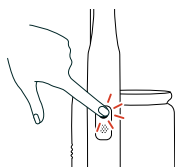

Appuyez sur le bouton de sélection de la langue.

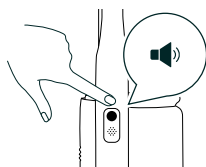

Un message vocal confirmera la langue sélectionnée.

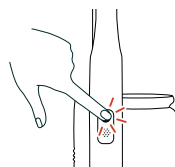

Répétez l'opération jusqu'à ce que la langue souhaitée soit sélectionnée.

### Pour activer ou désactiver l'assistance vocale :

Appuyez sur le bouton de sélection de la langue et maintenez-le enfoncé jusqu'à ce qu'un message vocal confirme que l'assistance vocale a été activée ou désactivée.

## Messages vocaux possibles

Anglais	Français	Espagnol
English language selected.	Langue française configurée.	Idioma español seleccionado.
Auto Mode.	Mode automatique.	Modo automático.
Max mode.	Mode Maximum.	Modo máximo.
Please refill the clean water tank.	Veillez remplir le réservoir d'eau propre.	Llene el depósito con agua limpia.
Please empty and clean the dirty water tank.	S'il vous plaît, videz et rincez le réservoir d'eau sale.	El depósito de agua sucia está lleno. Vacíe y límpielo.
Low battery, please recharge.	Charge faible, veuillez recharger la batterie.	Carga baja, Recargue la batería.
Low battery. Machine will be turned off.	Low battery. Machine will be turned off.	Low battery. Machine will be turned off.
Charging, clean the dirty water tank to avoid odors.	Recharge en cours, Nettoyez le réservoir d'eau sale pour éviter les mauvaises odeurs.	Inicio de la carga, Limpie el depósito de agua sucia, para evitar malos olores.
Please place on the charging base for self-cleaning.	Placer sur la base de chargement pour activer le cycle d'autonettoyage.	Coloque en la base de carga para iniciar el ciclo de autolimpieza.
Low battery, please recharge before self cleaning.	Charge faible, Rechargez puis actionner le cycle d'autonettoyage.	Carga baja, Recargue y luego inicie la autolimpieza.
Make sure there is water in the clean water tank.	Vérifiez le niveau du réservoir propre.	Asegúrese que haya agua limpia en el tanque.
Starting self-cleaning.	Démarrage du cycle d'autonettoyage.	Inicio del ciclo de autolimpieza.
Self-cleaning completed.	Autonettoyage complété.	Autolimpieza completada.
Starting drying mode.	Activation du mode séchage.	Inicio modo de secado.
Drying mode Off.	Mode séchage désactivé.	Modo de secado desactivado.
Clean the vacuum tube.	Veillez nettoyer le conduit d'aspiration.	Limpie el tubo de aspiración.
Please clean the roller.	Veillez nettoyer le rouleau.	Limpie el rodillo.
Voice turned off.	Guide vocal désactivé.	Guía de voz desactivada.
Voice turned on.	Guide vocal activé.	Guía de voz activada.

## Entretien

Lorsque le conduit d'air est obstrué, retirez l'ensemble du rouleau-brosse, l'ensemble du couvercle du rouleau-brosse ainsi que l'ensemble du réservoir d'eau sale, puis insérez une brosse tubulaire dans l'entrée d'air située à la jonction du corps de l'appareil et poussez vers le bas afin de retirer les résidus bloquant le conduit d'air.

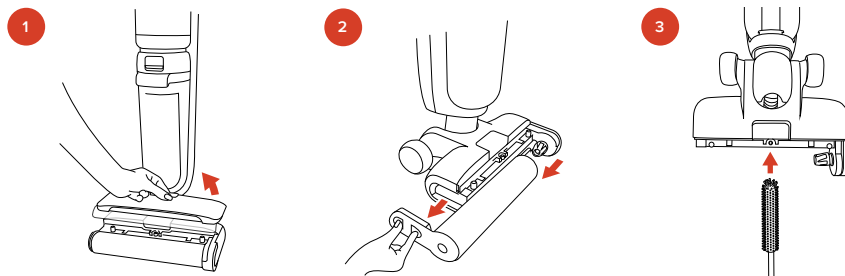

**Retirez la batterie** afin d'éviter que le nettoyeur à plancher ne s'allume pendant l'entretien. Assurez-vous que la station de chargement est **débranchée** avant de la nettoyer.

## Dépannage

Nous sommes là pour vous aider. Si votre problème ne figure pas ci-dessous, veuillez contacter le service à la clientèle.

### CODES D'ERREUR

Code	Solution
F1	Fil déconnecté, l'appareil s'éteint.
F2	Tension d'entrée de charge trop élevée (> 36,3 V), impossible de charger.
F3	Court-circuit du circuit de décharge, l'appareil s'éteint.
F4	Cellule défectueuse (cellule individuelle < 1 V), l'appareil s'éteint.
F5	Courant de décharge élevé dépassant le niveau 2 de protection, l'appareil s'éteint.
F6	Courant de décharge élevé dépassant le niveau 1 de protection, l'appareil s'éteint.
F7	Erreur de communication du terminal, impossible d'allumer l'appareil.
F8	Erreur NTC (déconnexion ou court-circuit, température de la batterie trop élevée pouvant entraîner la surchauffe et endommager le câblage), l'appareil s'éteint.
F9	Court-circuit du moteur en décharge, l'appareil s'éteint.
FA	La batterie ne correspond pas à l'unité principale, mise hors tension.

#### REMARQUES:

1. L'erreur de charge peut être corrigée en débranchant puis en rebranchant l'adaptateur d'alimentation.
2. L'erreur de décharge se corrigera après 2 secondes ou après le redémarrage de l'appareil.
3. L'erreur de communication du terminal disparaîtra après 1 minute.

<b>Problème</b>	<b>Cause possible</b>	<b>Solution possible</b>
L'appareil ne fonctionne pas.	L'appareil n'est pas chargé ou la tension est insuffisante.	Rechargez l'appareil.
	Vous n'avez pas appuyé sur le bouton d'alimentation.	Appuyez sur le bouton d'alimentation.
	La brosse est bloquée.	Nettoyez la base et la brosse.
Puissance d'aspiration réduite.	La saleté dans le réservoir d'eau sale a atteint la capacité maximale.	Nettoyez le réservoir d'eau sale.
	Le couvercle de la brosse ou le réservoir d'eau sale n'est pas correctement installé.	Installez correctement la brosse et le couvercle.
	Des cheveux sont emmêlés dans la brosse.	Nettoyez la brosse.
	La batterie est insuffisamment chargée.	Rechargez l'appareil avant de le rallumer.
L'appareil émet des bruits inhabituels.	L'orifice d'aspiration est obstrué.	Vérifiez et nettoyez l'entrée et la sortie d'air.
L'appareil ne pulvérise pas d'eau.	Il n'y a pas d'eau dans le réservoir d'eau.	Ajoutez de l'eau dans le réservoir.
	Vous n'appuyez pas sur le bouton de pulvérisation.	Appuyez sur le bouton de pulvérisation.
	Le réservoir d'eau n'est pas correctement assemblé.	Installez correctement le réservoir d'eau.
Pulvérisation d'eau à la sortie d'air.	L'éponge du filtre et son ensemble ne sont pas secs après le nettoyage et l'utilisation.	Il doit être nettoyé et séché avant utilisation.
	L'eau dans le réservoir d'eau sale dépasse la ligne MAX.	Retirez le réservoir d'eau sale, videz l'eau sale, puis utilisez l'appareil.
	Pendant l'utilisation, l'appareil secoue ou heurte fortement le mur.	Retirez le réservoir d'eau sale, videz l'eau sale, puis utilisez l'appareil.
	Aucune éponge de filtre ou composant en éponge n'est installé.	Installez l'éponge du filtre ou l'ensemble de l'éponge.
	La saleté sur l'électrode de niveau d'eau provoque un dysfonctionnement.	Appuyez de nouveau sur le bouton muet.
Aucun message vocal de l'appareil.	Appuyez sur le bouton muet.	Appuyez de nouveau sur le bouton muet.

**REMARQUE:** En cas d'autres dysfonctionnements, des outils spécialisés sont nécessaires. Vous devez donc vous rendre dans un centre de réparation agréé pour la réparation ou le remplacement, ou contacter le service après-vente officiel pour obtenir de l'aide.

# Garantie limitée – Stellar™ Pro



Votre nettoyeur à plancher Stellar Pro™ est couvert par une **garantie limitée pendant une période de douze (12) mois** suivant la livraison du produit acheté. Si le produit a été utilisé dans des conditions domestiques normales et conformément au manuel d'utilisation, Dupray réparera ou remplacera les pièces défectueuses ou, si nécessaire, remplacera l'appareil sans frais supplémentaires pour vous.

## CETTE GARANTIE NE COUVRE PAS :

- L'usure normale (tels que filtres, rouleaux, joints, tuyaux ou têtes de plancher).
- Les dommages résultant d'une mauvaise utilisation, d'accidents, de négligence, d'un usage commercial ou de réparations non autorisées..
- Les frais d'expédition ou de manutention liés au service.

Cette garantie s'applique uniquement à l'acheteur original et n'est pas transférable. Pour un service sous garantie ou de l'assistance, contactez Dupray à <https://dupray.com/warranty-registration>

## CONDITIONS COMPLÈTES:

- **Pendant une période de douze (12) mois suivant l'achat du nettoyeur à plancher Stellar Pro** (la « période de garantie »), si le client a utilisé le produit dans des conditions normales et en stricte conformité avec les instructions et/ou le manuel d'utilisation fourni par Dupray et découvre un défaut de matériau ou de fabrication et en avise Dupray par écrit pendant la période de garantie, Dupray fera des efforts commerciaux raisonnables pour réparer ou remplacer la partie du produit jugée défectueuse en raison d'un défaut de matériau ou de fabrication, ou rembourser le prix d'achat du produit, ou remplacer le produit ou une partie de celui-ci. Si le produit ne peut pas être réparé, un produit remis à neuf équivalent, un produit de remplacement équivalent ou une carte-cadeau d'une valeur équivalente à la valeur actuelle du produit pour l'achat d'un nouveau produit sera émis. Si Dupray échange l'équipement couvert, le produit original devient la propriété de Dupray et le produit de remplacement devient votre propriété, avec une couverture valable pour la durée restante de la garantie originale.
- **Cette garantie est limitée à douze (12) mois seulement. Aucune période de couverture supplémentaire ne s'applique au-delà des douze (12) premiers mois.**

## LA GARANTIE EST NULLE:

- si les dommages résultent d'un accident, d'un abus, du gel, d'un impact, d'une modification, d'une utilisation non autorisée, d'un cas de force majeure ou de l'utilisation d'une alimentation électrique différente de celle indiquée dans les spécifications du produit ;
  - si des réparations, modifications ou altérations ont été effectuées par une personne non autorisée par Dupray. Dupray offre une assistance téléphonique à vie pour ses produits ;
  - si le propriétaire ou l'utilisateur a négligé d'effectuer l'entretien courant requis et que les dommages ou problèmes sont directement liés à cette négligence. Il est de la responsabilité du client de maintenir l'équipement en bon état et d'utiliser exclusivement les produits de nettoyage Dupray afin de ne pas endommager les composants internes.
- Il est entendu que certaines pièces de l'équipement ne sont pas couvertes par la garantie Dupray en raison du fait qu'elles doivent être remplacées après plusieurs utilisations. Ces pièces comprennent notamment, sans s'y limiter : boutons, tuyaux, têtes de plancher, couvercles, joints, filtres, rouleaux, etc. Ces pièces devront éventuellement être remplacées aux frais du client.
  - Dupray ne garantit pas que le produit est conforme à toutes les lois, règles ou réglementations locales, et le client est responsable d'obtenir tous les permis ou autorisations nécessaires auprès des autorités compétentes pour l'installation ou l'utilisation du produit.
  - **DUPRAY N'OFFRE AUCUNE AUTRE GARANTIE OU CONDITION ET LA PRÉSENTE DÉCLARATION DE GARANTIE REMPLACE TOUTES LES AUTRES GARANTIES, REPRÉSENTATIONS, PROMESSES OU CONDITIONS, EXPRESSES OU IMPLICITES, Y COMPRIS, SANS S'Y LIMITER, LES GARANTIES IMPLICITES DE QUALITÉ MARCHANDE ET D'ADÉQUATION À UN USAGE PARTICULIER. DUPRAY DÉCLINE EXPRESSÉMENT TOUTES LES GARANTIES ET CONDITIONS NON ÉNONCÉES DANS LES PRÉSENTES. TOUTE GARANTIE OU CONDITION IMPLICITE IMPOSÉE PAR LA LOI EST LIMITÉE À LA DURÉE DE LA PÉRIODE DE GARANTIE. LA RESPONSABILITÉ DE DUPRAY POUR LES RÉCLAMATIONS AU TITRE DE LA GARANTIE EST LIMITÉE À LA RÉPARATION OU AU REMPLACEMENT TEL QUE PRÉVU AUX PRÉSENTES.**
  - Le client comprend qu'il doit se conformer strictement aux instructions d'utilisation ou au manuel fourni par Dupray concernant le produit. **LE NON-RESPECT DE CES INSTRUCTIONS EXONÉRERA DUPRAY DE TOUTE GARANTIE ET RESPONSABILITÉ.**
  - Cette garantie bénéficie uniquement à l'acheteur original du produit et n'est pas transférable.
  - En aucun cas Dupray ne pourra être tenu responsable de dommages accessoires ou consécutifs, quelle qu'en soit la nature. Certaines provinces ou certains États ne permettent pas l'exclusion ou la limitation des dommages accessoires ou consécutifs ; les limitations ci-dessus peuvent donc ne pas s'appliquer à vous.
  - Dupray peut sous-traiter ou déléguer l'exécution de ses obligations de garantie à des tiers.
  - Dupray n'est pas responsable des défaillances ou retards dans l'exécution de la garantie résultant d'événements indépendants de sa volonté.
  - Cette garantie ne couvre pas les produits utilisés à des fins de location ou commerciales.

# Instrucciones de seguridad importantes

## CONSERVE ESTAS INSTRUCCIONES

### Solo para uso doméstico.

Al utilizar un aparato eléctrico, siempre deben seguirse precauciones básicas, incluidas las siguientes:

**LEA TODAS LAS INSTRUCCIONES ANTES DE USAR. EL INCUMPLIMIENTO DE LAS ADVERTENCIAS E INSTRUCCIONES PUEDE PROVOCAR DESCARGAS ELÉCTRICAS, INCENDIOS Y/O LESIONES GRAVES.**

### **ADVERTENCIA – PARA REDUCIR EL RIESGO DE INCENDIO, DESCARGA ELÉCTRICA O LESIONES:**

1. Utilice únicamente en interiores, sobre superficies de pisos duros sellados sin alfombra, como vinilo, baldosas, madera sellada, etc. Evite pasar sobre objetos sueltos o bordes de alfombras. Si el cepillo se bloquea, puede provocar un fallo prematuro de la correa.
2. No utilice este aparato como un juguete. Se requiere especial precaución cuando se use este producto cerca de niños, mascotas o plantas.
3. Utilice el aparato solo como se describe en este manual. Utilice únicamente accesorios originales recomendados por Dupray.
4. No utilice el aparato con el cable o el enchufe dañados. Si el aparato se ha caído, se ha dañado, se ha dejado en el exterior, se ha caído al agua o ya no funciona correctamente, devuélvalo a Dupray para su reparación.
5. No manipule la base del cargador, el enchufe del cargador, el cable ni los terminales del cargador con las manos mojadas.
6. No introduzca objetos en las aberturas. No utilice el aparato con las aberturas bloqueadas; manténgalas libres de polvo, pelusa, cabello o cualquier cosa que pueda reducir el flujo de aire.
7. Mantenga las partes del cuerpo, el cabello, la ropa suelta, los dedos y cualquier objeto alejados de las aberturas y de las piezas móviles, como los rodillos.
8. Tenga especial cuidado al limpiar escaleras.
9. No utilice el aparato para recoger líquidos inflamables o combustibles, como gasolina, ni en áreas donde puedan estar presentes dichas sustancias.
10. No recoja nada que esté caliente, en combustión o humeando, como cigarrillos, fósforos o cenizas calientes.
11. No utilice el aparato sin que el filtro esté instalado en el Tanque de agua sucia.
12. Asegúrese de que el interruptor esté apagado antes de levantar o transportar el aparato para evitar una activación accidental. Transportar el aparato con el dedo en el interruptor o encenderlo mientras se mueve puede provocar accidentes.
13. Apague siempre el aparato antes de realizar ajustes, cambiar accesorios o guardarlo. Estas medidas de seguridad preventivas reducen el riesgo de arranque accidental.
14. Recargue únicamente con el cargador especificado por Dupray. Un cargador adecuado para un tipo de batería puede crear un riesgo de incendio si se utiliza con otra.
15. Utilice este aparato únicamente con los paquetes de baterías Dupray específicamente designados. El uso de cualquier otra batería puede provocar incendios, lesiones o daños al producto.
16. Si se expulsa líquido de la batería en condiciones de uso indebido, evite cualquier contacto con el líquido o la batería. Si ocurre contacto, enjuague con agua. Si entra en contacto con los ojos, busque ayuda médica de inmediato. El ácido de la batería puede causar quemaduras o irritación grave.
17. No utilice un paquete de baterías dañado o modificado. Las baterías dañadas o modificadas pueden comportarse de manera impredecible y representar un riesgo grave de incendio, explosión o lesiones.

18. No exponga el aparato ni el paquete de baterías al fuego o al calor excesivo. Temperaturas superiores a 265 °F (129 °C) pueden provocar una explosión.
19. Siga todas las instrucciones de carga. No cargue fuera del rango de temperatura especificado. Cargar de forma incorrecta o a una temperatura inadecuada puede dañar la batería y aumentar el riesgo de incendio.
20. El mantenimiento debe ser realizado por un técnico calificado utilizando únicamente piezas de repuesto idénticas. Esto garantiza que se mantenga la seguridad del producto.
21. No modifique ni intente reparar el aparato excepto según lo indicado en las instrucciones.
22. Apague siempre este aparato antes de conectar o desconectar la boquilla motorizada.
23. No cargue ni almacene el aparato al aire libre ni en un vehículo. Cargue, almacene y utilice el aparato únicamente en interiores, en un lugar seco donde la temperatura esté entre **39.2 °F (4 °C) y 104 °F (40 °C)**. El cargador es solo para uso en interiores.
24. No utilice la lavadora de pisos para recoger partículas ultrafinas (cal, cemento, aserrín, yeso o cenizas).
25. No utilice la lavadora de pisos para recoger objetos afilados como clavos, vidrio, clips metálicos o alfileres.
26. No utilice la lavadora de pisos para recoger productos químicos peligrosos como solventes, limpiadores de drenaje, ácidos fuertes o álcalis.
27. Deje de usar el aparato inmediatamente si se sobrecalienta, produce sonidos inusuales, emite olores extraños, pierde succión o presenta fugas eléctricas.
28. Apague el aparato y desenchúfelo del tomacorriente para almacenarlo durante largos períodos.
29. Limpie siempre el tanque de agua sucia después de cada uso para evitar obstrucciones, baja succión, olores, sobrecalentamiento del motor o reducción de la vida útil.
30. Guarde el aparato en interiores, en un lugar seco, después de usarlo.
31. No lo sumerja en agua ni intente limpiar áreas inundadas.
32. Todos los datos e instrucciones de este manual se basan en pruebas de laboratorio realizadas por el fabricante o por terceros designados. Dupray se reserva los derechos finales de interpretación.
33. No utilice el aparato cuando la profundidad del agua exceda **0.2 pulgadas (5 mm)**.

## USO

34. Esta lavadora de pisos duros inalámbrica está diseñada para pisos duros de interior como vinilo, baldosas y madera sellada. Las superficies irregulares, rugosas o antideslizantes pueden reducir el rendimiento o dañar la unidad.
35. Mantenga el aparato alejado de fuentes de calor como chimeneas o calefactores para evitar la deformación de la carcasa.
36. No la utilice para recoger líquidos inflamables, partículas ultrafinas, objetos afilados, materiales peligrosos, productos químicos, vidrio roto o residuos en combustión o humeantes.

## ACERCA DE LA SOLUCIÓN DE LIMPIEZA

37. Una cantidad excesiva de solución de limpieza que ingrese al motor puede causar daños.
38. Agregue la solución únicamente según se indica en la sección de Operación. Recomendamos usar tabletas de disolución rápida sin espuma aprobadas por Dupray. No utilice soluciones ácidas, alcalinas o perjudiciales para el medio ambiente.
39. Mantenga las soluciones fuera del alcance de los niños. Si ocurre contacto con los ojos, enjuague inmediatamente. Si se ingiere, busque atención médica.
40. Deseche el agua sucia y la solución de acuerdo con las regulaciones ambientales locales.

## ACERCA DEL APARATO

41. No modifique ni repare el aparato excepto según se describe en las instrucciones de funcionamiento.
42. Cargue el aparato únicamente con el adaptador Dupray. Voltaje de entrada: **CA 100–240 V**. Tanto los voltajes superiores como inferiores a este rango pueden dañar el adaptador o el aparato y poner en peligro al usuario.
43. Tenga especial cuidado al limpiar escaleras.
44. Asegúrese de que el interruptor de encendido esté en posición **APAGADO** antes de transportar el aparato. No coloque el aparato en posición horizontal ni lo incline para evitar que el agua sucia entre en el motor.
45. Para evitar riesgos de tropiezo, guarde siempre el aparato en su base de carga.
46. Instale siempre correctamente el tanque de agua sucia y el tanque de agua limpia antes de usar el aparato.
47. No permita que el aparato o el cargador se mojen. La exposición al agua puede provocar incendios o lesiones por cortocircuito.

## Cumplimiento y reciclaje de la batería

Este aparato ha sido diseñado y probado para cumplir con las normas de seguridad norteamericanas aplicables, incluidas UL/CSA 60335 para electrodomésticos y **UL 62133** para baterías recargables de ion de litio. El paquete de baterías también cumple con los requisitos **UN 38.3** para el transporte seguro. No deseche la batería recargable con los residuos domésticos. Para un reciclaje y eliminación seguros, lleve la batería a un punto oficial de recolección, contacte a su autoridad local de gestión de residuos o **visite [www.call2recycle.org](http://www.call2recycle.org) (EE. UU. y Canadá)**.

La batería de ion de litio de este aparato cumple con la norma **UN 38.3** para el transporte seguro. Siga todas las regulaciones locales y del transportista al enviar el aparato o la batería. En caso de incendio de la batería, utilice únicamente extintores de **Clase D** o arena seca. No utilice agua. Al final de su vida útil, entregue el aparato y la batería en una instalación de reciclaje autorizada. No incinere el aparato ni la batería.



### Advertencia de la Proposición 65 de California

Este producto puede exponerlo a sustancias químicas, incluido el níquel, que el Estado de California reconoce como causante de cáncer y defectos de nacimiento u otros daños reproductivos.

Para obtener más información, **visite [www.P65Warnings.ca.gov](http://www.P65Warnings.ca.gov)**

## Información de cumplimiento y reciclaje – Unión Europea

Este aparato cumple con los requisitos esenciales y otras disposiciones relevantes de las Directivas de la Unión Europea aplicables, incluidas:

- Directiva de **Baja Tensión (2014/35/UE)**
- Directiva de **Compatibilidad Electromagnética (2014/30/UE)**
- Directiva **RoHS (2011/65/UE)** sobre la restricción de sustancias peligrosas
- Directiva **WEEE (2012/19/UE)** sobre residuos de aparatos eléctricos y electrónicos
- Directiva de **Baterías (2006/66/CE)** sobre la eliminación segura y el reciclaje de baterías

El paquete de batería de ion de litio ha sido probado y certificado conforme a los requisitos de seguridad de **IEC 62133-2** y cumple con las normas **UN 38.3** para un transporte seguro.

- Este producto lleva el marcado CE de conformidad con las Directivas europeas aplicables.
- Se ha emitido una **Declaración de Conformidad (DoC)** para este producto y está disponible bajo solicitud a **Dupray GmbH**, el representante autorizado en la Unión Europea.



Este símbolo indica que este producto y su batería recargable no deben desecharse con los residuos domésticos. Deben llevarse a puntos de recogida adecuados para su reciclaje.

Este manual debe proporcionarse en el/los idioma(s) oficial(es) del país en el que se vende el producto.

## WEEE y reciclaje de baterías

Este producto y su batería recargable están marcados con el símbolo del contenedor con ruedas tachado. Este símbolo indica que los productos eléctricos y electrónicos, así como las baterías, no deben desecharse con los residuos domésticos.

Cuando sea técnicamente posible, la batería recargable debe retirarse al final de su vida útil y reciclarse por separado de acuerdo con las regulaciones locales.

## Seguridad contra incendios de la batería

In case of battery fire, use only **Class D** fire extinguishers or dry sand. **Do not use water.**

## Representante autorizado en la UE

Dupray GmbH  
Birketweg 31  
80639 München  
Germany

## ADVERTENCIA IMPORTANTE

Como cualquier otra herramienta, una lavadora de pisos debe utilizarse con precaución. Ciertas superficies y acabados son sensibles al agua y pueden dañarse o decolorarse por el exceso de humedad.

**NO** utilice el aparato sobre madera sin sellar, ni sobre pisos de madera o baldosas que estén muy desgastados, sin acabado, irregular o tratados con cera o aceites. Las superficies tratadas con cera o con recubrimientos "sin cera" también pueden dañarse por la exposición al agua.

**NO** utilice la lavadora de pisos para ningún propósito distinto a los descritos en este manual.

**NO** utilice nada que no sea agua limpia y detergente de limpieza sin espuma aprobado por el fabricante en el aparato.

En ningún caso Dupray será responsable por daños incidentales o consecuentes a ninguna persona, de cualquier naturaleza. Algunos estados o provincias no permiten la exclusión o limitación de daños incidentales o consecuentes, por lo que lo anterior puede no aplicarse en su caso.

¿Preguntas? Estamos aquí para ayudarle.



**1-800-881-8482**



**+44 3330 112660**



**01-800-733-4117**

**dupray.com**

## ¿Qué hay en la caja?

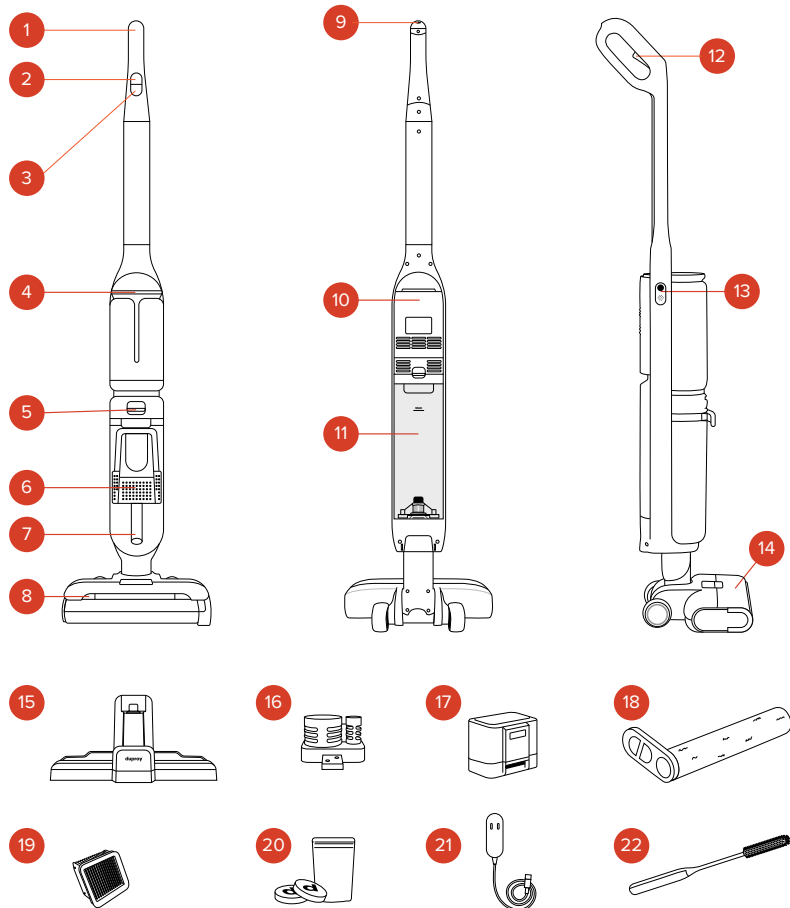

- |   |   |   |
|---|---|---|
| 1. Mango  | 9. Botón de autolimpieza                    | 17. Batería Pro-Lithium                             |
| 2. Botón de encendido                             | 10. Cubierta de la batería                  | 18. Rodillo   |
| 3. Botón de selección de modo                     | 11. Tanque de agua limpia                   | 19. Filtro de aire                                  |
| 4. Pantalla LED                                   | 12. Gatillo Soak & Scrub™                   | 20. Tabletas limpiadoras multisuperficie para pisos |
| 5. Pestaña de liberación del Tanque de agua sucia | 13. Botón de silencio / selección de idioma | 21. Adaptador de corriente                          |
| 6. Cesta para residuos sólidos                    | 14. Cubierta del rodillo                    | 22. Cepillo de limpieza                             |
| 7. Tanque de agua sucia                           | 15. Base de carga                           |   |
| 8. Luces LED                                      | 16. Soporte para rodillo y cepillo          |   |

Las ilustraciones de este manual son esquemáticas y pueden no coincidir exactamente con el producto.

## Antes de usar

Este aparato está embalado para garantizar su protección durante el transporte. Retírelo de la caja, quite todos los materiales de embalaje y recíclelos adecuadamente.

Vea el video de inicio rápido.

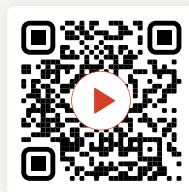

## Montaje

### 1 COLOQUE EL MANGO EN EL CUERPO DEL APARATO.

Inserte el extremo del mango en la abertura en la parte superior del cuerpo del aparato, manteniéndolo perpendicular al aparato.

Empuje hasta escuchar un clic, confirmando que el mango está firmemente bloqueado en su lugar.

Para retirar el mango, presione el botón de liberación con un objeto estrecho mientras tira del mango para sacarlo del cuerpo del aparato.

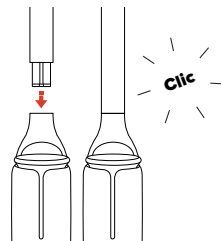

### 2 INSTALE LA BATERÍA

Retire la cubierta del compartimento de la batería e inserte la batería en la ranura. Si está instalada correctamente, la batería encajará en su posición con un clic. Luego, vuelva a colocar la cubierta del compartimento.

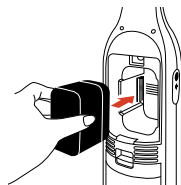

### 3 INSTALE LA BASE DE CARGA Y LOS SOPORTES DE ACCESORIOS.

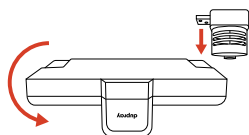

Voltee la base y presione los soportes de accesorios hacia abajo hasta que encajen en su lugar con un clic.

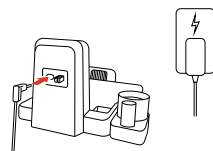

Asegure la base al suelo, conecte el adaptador de corriente en la parte posterior y enchúfelo al tomacorriente.

### 4 INSTALAR Y RETIRAR EL RODILLO

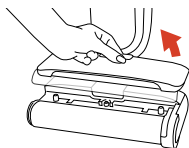

Retire la cubierta tirando de la pestaña hacia arriba, como se muestra.

Para volver a colocarla, alinee los clips en ambos extremos y presione hacia abajo hasta que encaje en su lugar con un clic.

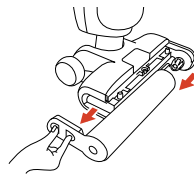

Para retirar el rodillo, presione ambos botones en el lado y luego tire del rodillo hacia afuera.

Para volver a instalarlo, siga el procedimiento inverso.

**NOTA:** Retire siempre la cubierta del cepillo antes de retirar el rodillo.

## Carga del Stellar™ Pro

Coloque el aparato en la base de carga, asegurándose de que quede correctamente conectado con el conector de la base.

El indicador de la batería permanecerá rojo durante la carga y se volverá blanco una vez que la carga esté completa.



### TIEMPO DE CARGA

aproximadamente  
**3 HORAS**

**NOTA:**  
Cargue completamente la batería antes del primer uso.



- Cargue el aparato únicamente con el adaptador suministrado por Dupray.
- Durante períodos prolongados sin uso, el aparato debe cargarse una vez cada 3 meses para un rendimiento óptimo. Una carga completa puede tardar aproximadamente 3 horas.
- Guarde el aparato en interiores, en un lugar seco. No lo exponga a la luz solar ni a temperaturas de congelación.
- Rango de temperatura recomendado: **39.2 °F (4 °C) ~ 104 °F (40 °C)**.

## Llenado del tanque de agua

1

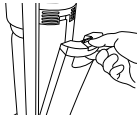

Retire el tanque de agua limpia.

2

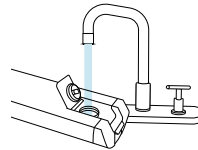

MÁX.  
**24 oz**  
700 ml

Coloque el tanque en posición horizontal, abra la tapa y llénelo con agua limpia hasta la línea indicada.

**TABLETAS RÁPIDAS Y FÁCILES DE USAR**



Agregue 1 tableta por cada tanque de agua lleno.



Espere hasta que la tableta se disuelva completamente.

**SIGA LAS INSTRUCCIONES DEL ENVASE.**



3



Asegúrese de que el tanque esté bien cerrado para evitar cualquier fuga.

4



Vuelva a instalar el tanque de agua; escuchará un clic cuando esté colocado correctamente.



- Este aparato está diseñado para utilizarse con agua, pero también se puede añadir detergente sin espuma. Se puede usar tanto agua destilada como agua del grifo; sin embargo, el agua del grifo puede provocar acumulación de cal, lo que puede obstruir el aparato.
- **NO** exceda la línea indicada.
- **NO** utilice agua caliente ni hirviendo.

## Pantalla digital LED

### Indicador Smart Detect™

El anillo cambiará de blanco a naranja cuando se detecte suciedad o cuando se utilice el modo MAX.

### Indicador del modo Soak & Scrub™

### Indicador de secado automático

### Indicador de error

### Indicador de tanque de recuperación lleno

Parpadeará cuando el tanque esté lleno.

### Indicador de modo automático

### Indicador de modo MAX

### Indicador de modo de ahorro de batería

### Nivel de batería

### Indicador de autolimpieza

### Indicador de tanque de agua limpia vacío

Parpadeará cuando el tanque esté vacío.

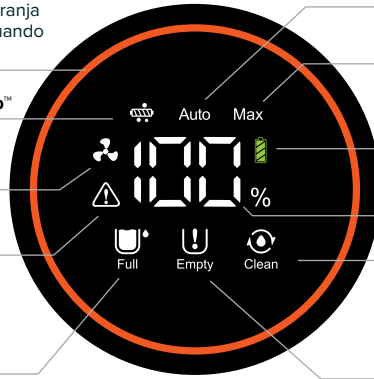

## Uso de su Stellar™ Pro



### IMPORTANTE

- **Use únicamente en interiores**, sobre superficies de pisos duros sellados sin alfombra, como vinilo, baldosas, madera sellada, etc. Evite pasar sobre objetos sueltos o bordes de alfombras.
- **SIEMPRE** verifique con el fabricante de la superficie o del producto que se va a limpiar antes de usarlo.
- **PRUEBE** en una pequeña área oculta para asegurarse de que la superficie pueda limpiarse.

1

### ENCIENDA LA UNIDAD.

Presione el botón de encendido. El aparato funcionará en modo **AUTO** de forma predeterminada.

— ENCENDIDO —

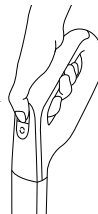

2

### ACTIVE EL RODILLO

Incline el mango para activar el rodillo y comenzar la limpieza.

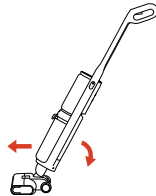

3

### SELECCIÓN DE MODO

Presione el botón de selección de modo para cambiar entre **AUTO**, **MAX** y **AHORRO DE BATERÍA**.

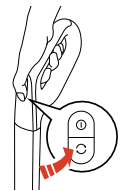

4

### MODO AUTO

El sensor SmartDetect™ detecta automáticamente el nivel de suciedad del suelo y aplica la potencia de succión adecuada.

El indicador SmartDetect™ cambia a naranja para mostrar que se detecta más suciedad y a blanco cuando se detecta menos suciedad.



5

**MODO MAX**

La potencia de succión máxima se aplica para una limpieza profunda.

El indicador **SmartDetect™** se volverá completamente naranja.



6

**MODO DE AHORRO DE BATERÍA**

La potencia de succión más baja se aplica para maximizar la autonomía.

El indicador **SmartDetect™** se volverá completamente blanco.



7

**MODO SOAK & SCRUB™**

Presione y mantenga presionado el gatillo para activar **Soak & Scrub™**.

Esto desactiva la aspiración mientras libera agua y frota para aflojar y eliminar la suciedad seca adherida.

Cuando se suelta el gatillo, la aspiración se reinicia.

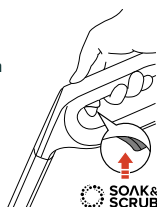
**NOTA:**

El flujo de agua se detiene automáticamente después de **6 segundos** como medida de seguridad.

8

**APAGAR EL STELLAR™ PRO**

Vuelva a colocar el aparato en posición vertical para entrar en modo de espera (permanece en espera durante **30 segundos**; al inclinarlo nuevamente, la unidad se reiniciará), o presione el botón de encendido para apagarlo.

**NOTA:**

Al presionar el botón de encendido o colocar la máquina en la posición vertical de estacionamiento, se activará automáticamente el **modo MAX** durante aproximadamente **3 segundos** antes de apagarse, lo que ayuda a absorber cualquier líquido restante en el circuito.

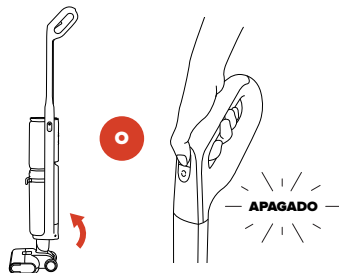

9

**TANQUE DE AGUA LIMPIA VACÍO**

Si el tanque de agua limpia se vacía durante el uso, el indicador parpadeará.

Coloque la unidad en posición vertical, vuelva a llenar el tanque y luego reanude la limpieza.



**10 TANQUE DE AGUA SUCIA LLENO**

Si el Tanque de agua sucia se llena durante el uso, el indicador parpadeará y la aspiración se detendrá.

Coloque la unidad en posición vertical, vacíe el tanque y luego reanude la limpieza.



**NO** lo utilice en pisos sin sellar ni lo use repetidamente o durante períodos prolongados en una misma área.  
**NO** aspire jabón líquido ni agregue soluciones de limpieza espumosas al tanque de agua.

## Limpiar el Tanque de agua sucia

Se recomienda limpiar el tanque de agua sucia y vaciar la cesta después de cada uso.

1

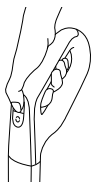

Apague la lavadora de pisos.

2

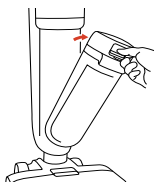

Retire el Tanque de agua sucia.

3



Vacíe el Tanque de agua sucia y la cesta de residuos sólidos.

4

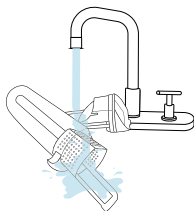

Enjuague el tanque y la cesta con agua limpia.

5



Use un paño limpio para eliminar cualquier residuo del tanque, la cesta y la tapa, tanto por dentro como por fuera.

6

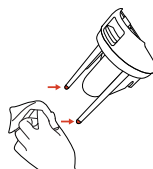

Asegúrese de que ningún residuo esté bloqueando los sensores de agua.

7

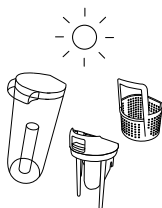

Si es necesario, deje que todas las piezas se sequen completamente.

8

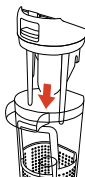

Cuando esté seco, vuelva a ensamblar el tanque.

9



Vuelva a instalar el tanque. Escuchará un clic cuando esté colocado correctamente.

**NOTA:**

Cuando el agua sucia alcance la línea **MAX**, el aparato dejará de funcionar, mostrará un recordatorio en la pantalla y emitirá un aviso de voz si esta función está activada.

## Modo de autolimpieza

Se recomienda después de cada uso para prevenir bacterias y olores desagradables.

1



Vacíe el tanque de agua sucia y la cesta.

2

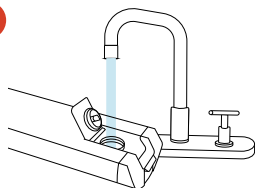

Llene el tanque de agua limpia.

3

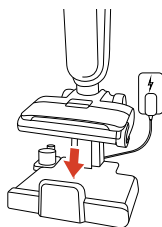

Coloque la lavadora de pisos en la base.

4



Presione el botón de autolimpieza para iniciar; la duración del ciclo aparecerá en la pantalla.

Cuando finalice, la lavadora de pisos iniciará automáticamente el ciclo de secado.

5

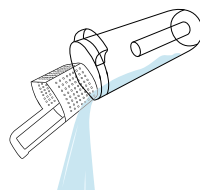

Retire, vacíe y limpie el tanque de agua limpia y el Tanque de agua sucia después de cada ciclo de autolimpieza.

### NOTA:

Si el tanque de agua limpia se vacía antes de que finalice el ciclo, vuelva a llenarlo y reinicie el ciclo.



**ADVERTENCIA**

Vacíe siempre el Tanque de agua sucia antes de usar la función de autolimpieza. Si el tanque de agua sucia está lleno, aparecerá un aviso y la autolimpieza se detendrá automáticamente.

**NO UTILICE** productos de limpieza espumosos durante el modo de autolimpieza.

## Modo de secado

Coloque la lavadora de pisos en la base y mantenga presionado el botón de modo durante 3 segundos para activar el modo de secado.

Un ciclo dura 4 horas.

También se iniciará automáticamente después de cada ciclo de autolimpieza.

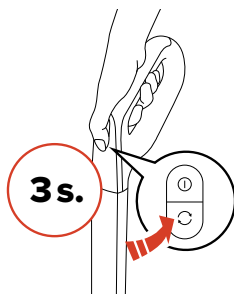

### NOTA:

El modo de secado no tiene función de memoria; si se interrumpe, no se reactivará automáticamente.

## Clean & change the air filter

Para un mejor rendimiento, lave el filtro cada 1–2 semanas, o con mayor frecuencia si se usa intensivamente. Se recomienda reemplazar el filtro cada 6 meses, según el uso.

### SI VA A REEMPLAZAR EL FILTRO:

- Omita el lavado y el secado.
- Instale el filtro nuevo directamente.

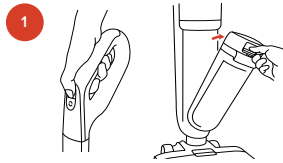

1 Apague la lavadora de pisos y retire el Tanque de agua sucia.

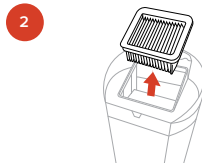

2 Retire con cuidado el filtro ubicado en la tapa del Tanque de agua sucia.

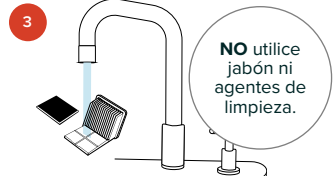

3 Ábralo y luego enjuáguelo bajo agua corriente para eliminar la suciedad y los residuos.

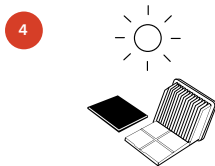

4 Deje que el filtro se seque completamente al aire en un área bien ventilada.



5 Vuelva a colocar el filtro en su alojamiento en la tapa del Tanque de agua sucia.

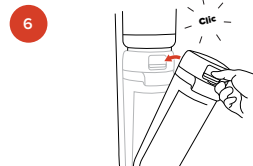

6 Vuelva a colocar el Tanque de agua sucia en la unidad.

### NOTA:

Si va a almacenar el aparato durante un período prolongado, guárdelo en un lugar fresco y seco. No lo almacene bajo la luz solar directa ni en áreas húmedas.

## Limpie el rodillo y la cubierta

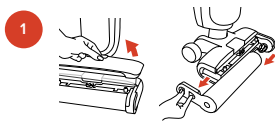

1 Retire la cubierta y el rodillo.

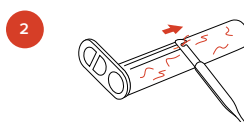

2 Utilice el cepillo de limpieza para retirar el cabello y los residuos enredados en el rodillo.

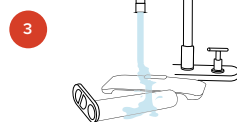

3 Limpie la cubierta del rodillo y el rodillo con agua limpia.

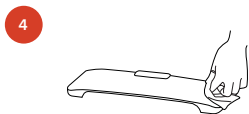

4 Use un paño seco para eliminar el agua y los residuos de la cubierta.

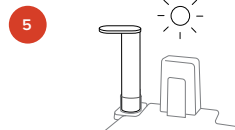

5 Deje que el rodillo se seque completamente al aire en el soporte de accesorios.

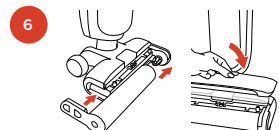

6 Coloque el rodillo y la cubierta nuevamente en su posición.

### NOTA:

Antes de guardarlo, asegúrese de que la unidad esté limpia y seca secando el filtro, el alojamiento del filtro, los tanques y el rodillo en un área bien ventilada. Esto evita olores causados por bacterias y humedad.

## Asistencia por voz

De forma predeterminada, la asistencia por voz está configurada en inglés.

Utilice el botón de selección de idioma para cambiar entre las indicaciones de voz en inglés, francés y español.

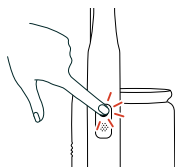

Presione el botón de selección de idioma.

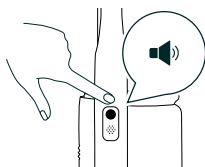

Un mensaje de voz confirmará el idioma seleccionado.

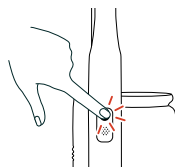

Repita hasta que se seleccione el idioma deseado.

**Para silenciar o activar la asistencia por voz:**

Mantenga presionado el botón de selección de idioma hasta que un mensaje de voz confirme que la asistencia por voz ha sido activada o desactivada.

## Posibles mensajes de voz

Inglés	Francés	Español
English language selected.	Langue française configurée.	Idioma español seleccionado.
Auto Mode.	Mode automatique.	Modo automático.
Max mode.	Mode Maximum.	Modo máximo.
Please refill the clean water tank.	Veillez remplir le réservoir d'eau propre.	Llene el depósito con agua limpia.
Please empty and clean the dirty water tank.	S'il vous plaît, videz et rincez le réservoir d'eau sale.	El depósito de agua sucia está lleno. Vacíe y límpielo.
Low battery, please recharge.	Charge faible, veuillez recharger la batterie.	Carga baja, Recargue la batería.
Low battery. Machine will be turned off.	Low battery. Machine will be turned off.	Low battery. Machine will be turned off.
Charging, clean the dirty water tank to avoid odors.	Recharge en cours, Nettoyez le réservoir d'eau sale pour éviter les mauvaises odeurs.	Inicio de la carga, Limpie el depósito de agua sucia, para evitar malos olores.
Please place on the charging base for self-cleaning.	Placer sur la base de chargement pour activer le cycle d'autonettoyage.	Coloque en la base de carga para iniciar el ciclo de autolimpieza.
Low battery, please recharge before self cleaning.	Charge faible, Rechargez puis actionner le cycle d'autonettoyage.	Carga baja, Recargue y luego inicie la autolimpieza.
Make sure there is water in the clean water tank.	Vérifiez le niveau du réservoir propre.	Asegúrese que haya agua limpia en el tanque.
Starting self-cleaning.	Démarrage du cycle d'autonettoyage.	Inicio del ciclo de autolimpieza.
Self-cleaning completed.	Autonettoyage complété.	Autolimpieza completada.
Starting drying mode.	Activation du mode séchage.	Inicio modo de secado.
Drying mode Off.	Mode séchage désactivé.	Modo de secado desactivado.
Clean the vacuum tube.	Veillez nettoyer le conduit d'aspiration.	Limpie el tubo de aspiración.
Please clean the roller.	Veillez nettoyer le rouleau.	Limpie el rodillo.
Voice turned off.	Guide vocal désactivé.	Guía de voz desactivada.
Voice turned on.	Guide vocal activé.	Guía de voz activada.

## Mantenimiento

Cuando el conducto de aire esté bloqueado, retire el conjunto del cepillo de rodillo, el conjunto de la cubierta del cepillo de rodillo y el conjunto del tanque de agua sucia, luego inserte un cepillo tubular en la entrada de aire ubicada en la unión del cuerpo del aparato y empuje hacia abajo para eliminar los residuos que bloquean el conducto de aire.

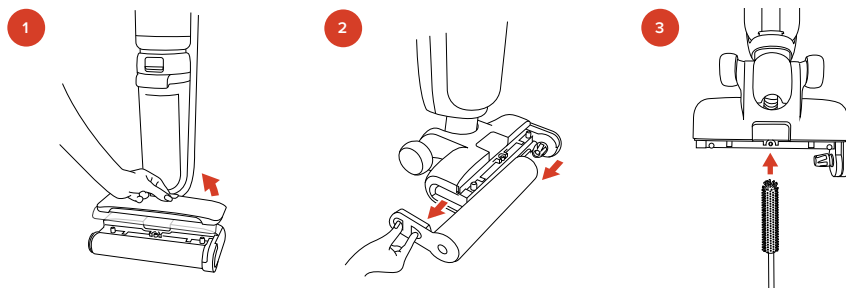

### ADVERTENCIA

Retire la batería para evitar que la lavadora de pisos se encienda durante el mantenimiento. Asegúrese de que la estación de carga esté desenchufada antes de limpiarla.

## Solución de problemas

Estamos aquí para ayudarle. Si su problema no aparece a continuación, póngase en contacto con el servicio de atención al cliente.

### CÓDIGOS DE ERROR

Código	Solución
F1	Cable desconectado, la máquina se apaga.
F2	Voltaje de entrada de carga alto (>36,3), no se puede cargar.
F3	Cortocircuito en el circuito de descarga, la máquina se apaga.
F4	Celda dañada (celda individual <1 V), la máquina se apaga.
F5	Corriente de descarga alta por encima del nivel de protección 2, la máquina se apaga.
F6	Corriente de descarga alta por encima del nivel de protección 1, la máquina se apaga.
F7	Error de comunicación del terminal, no se puede encender la máquina.
F8	Error NTC (desconexión o cortocircuito, temperatura de la batería demasiado alta que puede quemar el cable), la máquina se apaga.
F9	Cortocircuito del motor de descarga, la máquina se apaga.
FA	La batería no coincide con la unidad principal, apagado.

### NOTAS:

1. El error de carga puede solucionarse desconectando y volviendo a conectar el adaptador de corriente.
2. El error de descarga se solucionará después de 2 segundos o al reiniciar la máquina.
3. El error de comunicación del terminal desaparecerá después de 1 minuto.

<b>Problema</b>	<b>Causa posible</b>	<b>Posible solución</b>
El aparato no funciona.	El aparato no está cargado o el voltaje es insuficiente.	Cargue el aparato.
	No presionó el botón de encendido.	Presione el botón de encendido.
	El cepillo está bloqueado.	Limpie la base y el cepillo.
Menor potencia de succión.	La suciedad dentro del tanque de agua sucia ha alcanzado la capacidad máxima.	Limpie el tanque de agua sucia.
	La cubierta del cepillo o el tanque de agua sucia no están correctamente instalados.	Instale correctamente el cepillo y la cubierta.
	Hay cabello enredado en el cepillo.	Limpie el cepillo.
	Batería insuficiente.	Cargue el aparato antes de volver a encenderlo.
El aparato hace ruidos extraños.	El puerto de succión está bloqueado.	Revise y limpie la entrada y la salida de aire.
El aparato no pulveriza agua.	No hay agua en el tanque de agua.	Agregue agua al tanque.
	No está presionando el botón de pulverización.	Presione el botón de pulverización.
	El tanque de agua no está correctamente ensamblado.	Instale correctamente el tanque de agua.
Pulverización de agua en la salida de aire.	La esponja del filtro y su conjunto no están secos después de la limpieza y el uso.	Debe limpiarse y secarse antes de usarlo.
	El agua en el tanque de agua sucia ha superado la línea MAX.	Retire el tanque de agua sucia, vacíelo y vuelva a usar el aparato.
	Durante el uso, la máquina se sacude o golpea la pared con fuerza.	Retire el tanque de agua sucia, vacíelo y vuelva a usar el aparato.
	No hay esponja de filtro o componente de esponja instalado.	Instale la esponja del filtro o el conjunto de esponja.
	La suciedad en el electrodo de nivel de agua provoca la falla.	Presione nuevamente el botón de silencio.
La máquina no emite voz.	Presione el botón de silencio.	Presione nuevamente el botón de silencio.

**NOTA:**

Si existen otras fallas, se requieren herramientas especiales; por lo tanto, debe acudir a un centro de reparación autorizado para la reparación o el reemplazo, o contactar con el servicio oficial de atención posventa para recibir orientación.

# Garantía limitada – Stellar™ Pro



Su lavadora de pisos **Stellar Pro** está cubierta por una garantía limitada por un **período de doce (12) meses** a partir de la entrega del producto adquirido. Si el producto ha sido utilizado en condiciones domésticas normales y de acuerdo con el manual de usuario, **Dupray** reparará o reemplazará las piezas defectuosas o, si es necesario, reemplazará la unidad sin costo adicional para usted.

## ESTA GARANTÍA NO CUBRE:

- El desgaste normal (como filtros, rodillos, sellos, mangueras o cabezales de piso).
- Daños causados por uso indebido, accidentes, negligencia, uso comercial o reparaciones no autorizadas.
- Costos de envío o manipulación relacionados con el servicio.

Esta garantía se aplica únicamente al comprador original y no es transferible. Para servicio o asistencia bajo garantía, contacte a Dupray en <https://dupray.com/warranty-registration>

## TÉRMINOS COMPLETOS:

- Durante un período de **doce (12) meses** a partir de la compra de la lavadora de pisos **Stellar Pro** (el «Período de Garantía»), si el Cliente ha utilizado el Producto en condiciones normales y en estricta conformidad con las instrucciones y/o el manual de operación proporcionado por **Dupray**, y descubre algún defecto de material o de fabricación y lo notifica por escrito a Dupray durante el Período de Garantía, Dupray realizará esfuerzos comerciales razonables para reparar o reemplazar la parte del Producto que Dupray determine que es defectuosa en materiales o mano de obra, o reembolsar el precio de compra del Producto, o reemplazar el Producto o una parte del mismo. Si el Producto no puede repararse, se proporcionará un producto equivalente reacondicionado, un producto de reemplazo equivalente o un **certificado de regalo de la tienda** equivalente al valor actual para la compra de un producto nuevo. Si Dupray intercambia el **Equipo Cubierto**, el producto original pasará a ser propiedad de Dupray y el producto de reemplazo pasará a ser su propiedad, con cobertura vigente durante el período restante de la **Garantía Original**.
- **Esta garantía está limitada únicamente a doce (12) meses. No se aplica ningún período de cobertura adicional más allá de los primeros doce (12) meses.**

## LA GARANTÍA QUEDA ANULADA:

- si los daños son resultado de un accidente, abuso, congelación, impacto, alteración, uso no autorizado, fuerza mayor o uso de electricidad distinta a la indicada en las especificaciones del Producto;
  - si las reparaciones, modificaciones o alteraciones fueron realizadas por una persona no autorizada por **Dupray**; Dupray ofrece soporte telefónico de por vida para sus productos;
  - si el propietario o el usuario no realizó el mantenimiento rutinario requerido y los daños o problemas están directamente relacionados con dicha negligencia. Es responsabilidad del Cliente mantener el equipo en buenas condiciones y utilizar exclusivamente productos de limpieza **Dupray** para evitar dañar los componentes internos.
- Se entiende que ciertas partes del equipo no están cubiertas por la garantía de Dupray debido a que requieren reemplazo después de múltiples usos. Dichas partes incluyen, entre otras, botones, mangueras, cabezales de piso, cubiertas, sellos, filtros, rodillos, etc. Estas piezas eventualmente deberán reemplazarse a cargo del Cliente.
  - Dupray no ofrece ninguna garantía ni representación de que el Producto cumpla con las leyes, normas o reglamentos locales, y el Cliente será responsable de obtener todos los permisos o autorizaciones requeridos por cualquier organismo regulador para la instalación o el uso del Producto.
  - **DUPRAY NO OFRECE NINGUNA OTRA GARANTÍA NI CONDICIÓN, Y ESTA DECLARACIÓN DE GARANTÍA SUSTITUYE TODAS LAS DEMÁS GARANTÍAS, REPRESENTACIONES, PROMESAS O CONDICIONES, EXPRESAS O IMPLÍCITAS, INCLUYENDO, ENTRE OTRAS, LAS GARANTÍAS IMPLÍCITAS DE COMERCIABILIDAD Y ADECUACIÓN PARA UN PROPÓSITO PARTICULAR. DUPRAY RENUNCIA EXPRESAMENTE A TODAS LAS GARANTÍAS Y CONDICIONES NO INDICADAS AQUÍ. CUALQUIER GARANTÍA O CONDICIÓN IMPLÍCITA QUE PUEDA IMPONERSE POR LEY ESTÁ LIMITADA EN DURACIÓN AL PERÍODO DE GARANTÍA. LA RESPONSABILIDAD DE DUPRAY POR RECLAMACIONES DE GARANTÍA SE LIMITA A LA REPARACIÓN O REEMPLAZO SEGÚN LO ESTABLECIDO EN ESTE DOCUMENTO.**
  - El Cliente entiende que debe cumplir estrictamente con las instrucciones de funcionamiento o el manual proporcionado por Dupray en relación con el Producto. **EL INCUMPLIMIENTO DE ESTAS INSTRUCCIONES EXIMIRÁ A DUPRAY DE CUALQUIER GARANTÍA Y RESPONSABILIDAD.**
  - Esta garantía beneficia únicamente al comprador original del producto. La garantía no es transferible más allá del comprador original.
  - En ningún caso Dupray será responsable de daños incidentales o consecuentes a ninguna persona, de cualquier naturaleza. Algunos estados o provincias no permiten la exclusión o limitación de daños incidentales o consecuentes, por lo que lo anterior puede no aplicarse en su caso.
  - Dupray puede subcontratar o asignar el cumplimiento de sus obligaciones de garantía a terceros.
  - Dupray no es responsable de ningún incumplimiento o retraso en el cumplimiento de la garantía debido a eventos fuera del control razonable de Dupray.
  - Esta garantía no cubre productos utilizados para fines de alquiler o uso comercial.

# dupray

## **Questions? We're here to help**

Des questions? Nous sommes là pour vous aider.

¿Preguntas? Estamos aquí para ayudarle.

**1.800.881.8482**

### **Actual product might differ slightly from the images shown because of constant quality improvements.**

Le produit réel peut différer légèrement des images présentées en raison d'améliorations continues de la qualité.

El producto real puede diferir ligeramente de las imágenes mostradas debido a mejoras continuas en el producto.

**Model/Modèle/Modelo: WASH50TNA**

**Copyright © 2026 Dupray. All rights reserved.**

Copyright © 2026 Dupray. Tous droits réservés.

Copyright © 2026 Dupray. Todos los derechos reservados.