



Painel ergonômico com display de LCD e amplo espaço para o operador



Motor com padrão de emissão EURO III



Transmissão de alumínio flutuante

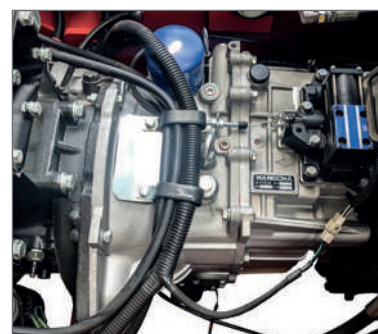

Maior ECONOMIA e RENDIMENTO na movimentação da sua empresa.

DADOS DO EQUIPAMENTO 2.5T à 3.5T						
GERAL	Modelo		CPCD25-XF	CPCD30-XF	CPCD35-XF	
	Cor		Vermelho			
	Capacidade nominal *	Kg	2500	3000	3500	
	Centro de carga	mm	500			
	Propulsão		Diesel			
	Direção		Hidráulica			
TORRE	Tipo		Duplex/Triplex			
	DUPLEX STD	Altura de elevação dos garfos (h3)	mm	3000		
		Elevação livre (h2)	mm	140	145	145
		Altura retraída/estendida	mm	2035/4045	2050/4145	2165/4145
		Inclinação frente/trás (α/β)	°	6°/12°		
	TRIPLEX STD	Altura de elevação dos garfos (h3)	mm	4500		
		Elevação livre (h2)	mm	1105	1020	1120
		Altura retraída/estendida	mm	2150/5595	2085/5650	2115/5650
Inclinação frente/trás (α/β)		°	6°/6°			
DIMENSÕES E PESO	Comprimento sem garfos (L2)		mm	2605	2730	2800
	Largura (b1)		mm	1155	1225	1225
	Altura da cabine (h6)		mm	2135	2150	2150
	Distância do solo sem carga (m2)		mm	150	135	135
	Distância entre eixos (y)		mm	1650	1700	1700
	Peso operacional		Kg	3765	4350	4705
GARFOS	Comprimento (L)		mm	1070	1022	1022
	Largura (e)		mm	122	122	122
	Espessura (s)		mm	40	45	45
PNEUS	Tipo		Pneumático			
	Dianteiros		7.00-12	28x9-15	28x9-15	
	Traseiros		6.00-9	6.50-10	6.50-10	
DESEMPENHO	Voltagem da bateria		V/Ah	12/90		
	Raio de giro (Wa)		mm	2245	2355	2415
	Capacidade do tanque de combustível		L	60	70	70
MOTOR	Modelo		A498BT1			
	Potência nominal		kw [hp]	36,8 [49,3]		
	Velocidade de rotação		rpm	2400		
	Cilindros		cc	4		
	Conformidade de emissão		Euro Tier III			
TRANSMISSÃO	Tipo		Powershift			
	Marchas frente/ré		1/1			
ACESSÓRIOS INCLUSOS	Deslocador lateral		Coluna de direção ajustável			
	Banco anatômico com suspensão e apoio de braço		Espelho retrovisor panorâmico			
	Iluminação de LED		Mostrador digital de LCD			
	Pré-filtro de ar		Proteção superior em acrílico			

* Com deslocador lateral menos 150kg
Nota: especificações sujeitas a alteração sem aviso prévio. Os dados do equipamento são valores nominais e podem variar por máquina.

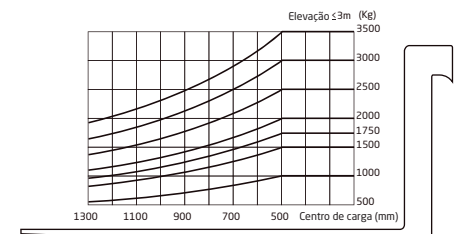
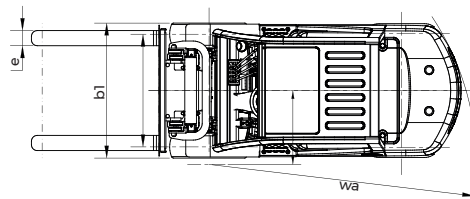
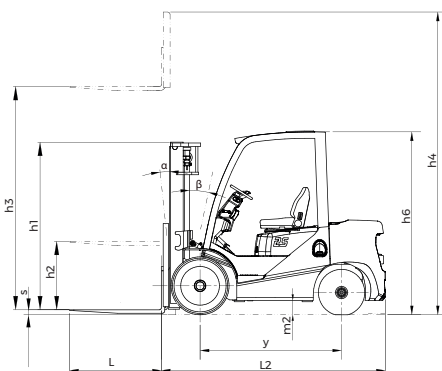

Representante: