



Design moderno, estrutura compacta e acabamento perfeito



Alta ergonomia e fácil acesso aos instrumentos de controle



Ampla visão para o operador



Maior ECONOMIA e RENDIMENTO na movimentação da sua empresa.

DADOS DO EQUIPAMENTO 4.0T à 5.0T

		Modelo	CDCD40-XR	CPCD45-XR	CPCD50-XR	
GERAL	Modelo		CDCD40-XR	CPCD45-XR	CPCD50-XR	
	Cor		Vermelho	Vermelho	Vermelho	
	Capacidade nominal *	Kg	4000	4500	5000	
	Centro de carga	mm	500	500	500	
	Propulsão		Diesel	Diesel	Diesel	
	Direção		Hidráulica	Hidráulica	Hidráulica	
TORRE	Tipo		Duplex/Triplex	Duplex/Triplex	Duplex/Triplex	
	DUPLEX STD	Altura de elevação dos garfos (h3)	mm	3000	3000	3000
		Elevação livre (h2)	mm	160	160	160
		Altura retraída/estendida (h1/h4)	mm	2245/4170	2245/4170	2245/4365
		Inclinação frente/trás (α/β)	°	6°/12°	6°/12°	6°/12°
	TRIPLEX STD	Altura de elevação dos garfos (h3)	mm	4500	4500	4500
		Elevação livre (h2)	mm	1080	1080	883
		Altura retraída/estendida (h1/h4)	mm	2248/5685	2248/5685	2248/5880
Inclinação frente/trás (α/β)		°	6°/6°	6°/6°	6°/6°	
DIMENSÕES E PESO	Comprimento sem garfos (L2)		mm	3110	3130	3175
	Largura (b1)		mm	1420	1490	1490
	Altura da cabine (h6)		mm	2310	2310	2310
	Distância do solo sem carga (m2)		mm	230	230	230
	Distância entre eixos (y)		mm	2000	2000	2000
	Peso operacional		Kg	6200	6400	6750
GARFOS	Comprimento (L)		mm	1220	1220	1220
	Largura (e)		mm	122	150	150
	Espessura (s)		mm	50	50	50
PNEUS	Tipo		Pneumático	Pneumático	Pneumático	
	Dianteiros			8.25-15	300-15	300-15
	Traseiros			7.00-12	7.00-12	7.00-12
DESEMPENHO	Voltagem da bateria		V/Ah	2-12/60	2-12/60	2-12/60
	Raio de giro (Wa)		mm	2700	2720	2780
	Capacidade do tanque de combustível		L	80	80	80
MOTOR	Modelo		XINCHAI 4D32RG30	XINCHAI 4D32RG30	XINCHAI 4D32RG30	
	Potência nominal		kw [hp]	60 [80.46]	60 [80.46]	60 [80.46]
	Velocidade de rotação		rpm	2200	2200	2200
	Cilindros		cc	4	4	4
TRANSMISSÃO	Tipo		Powershift	Powershift	Powershift	
	Marcha frente/ré			2/1	2/1	2/1
ACESSÓRIOS INCLUSOS	Deslocador lateral		Luz de ré e alarme sonoro			
	Banco anatômico com suspensão e apoio de braço		Espelho retrovisor panorâmico			
	Iluminação de LED		Coluna de direção ajustável			
	Pré-filtro de ar		Mostrador digital de LCD			

*com deslocador lateral menos 200kg
Nota: especificações sujeitas a alteração sem aviso prévio. Os dados do equipamento são valores nominais e podem variar por máquina

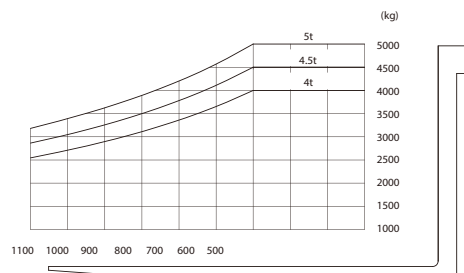
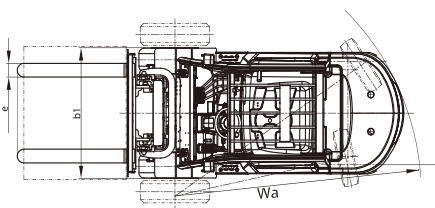
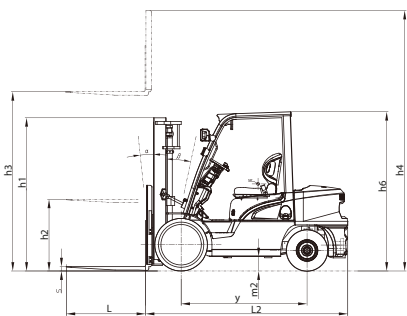

Representante: