

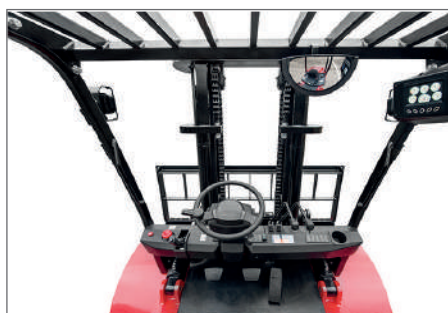

Design moderno, estrutura compacta e alta ergonomia



Ampla espaço de visão e fácil acesso aos instrumentos de controle



Motor Isuzu a diesel



Maior ECONOMIA e RENDIMENTO na movimentação da sua empresa.



Série XR | Linha Pesada

Os equipamentos de 5T a 10T da Série XR mantêm os padrões de beleza, qualidade e ergonomia característicos da série. Empilhadeiras contrabalançadas a combustão de 5.000kg à 10.000kg, disponíveis nas opções DIESEL ou GÁS & Gasolina até 7T. Facilidade de acesso às manutenções. Utiliza motores de alto desempenho e reconhecimento mundial que promovem alto nível de confiança ao equipamento.

Opcional com cabine e ar-condicionado



Amplio espaço para o operador e fácil acesso aos instrumentos de controle



Posicionador de garfos (a partir de 8.5T)



DADOS DO EQUIPAMENTO 5.0T à 10.0T

			CPCD50-XR	CPCD60-XR	CPCD70-XR	CPCD85-XR	CPCD100-XR	
GERAL	Modelo							
	Cor		Vermelha					
	Capacidade nominal *	Kg	5000	6000	7000	8500	10000	
	Centro de carga	mm	600					
	Propulsão		Diesel					
	Direção		Hidráulica					
TORRE	Tipo		Duplex/Triplex					
	DUPLEX STD	Altura de elevação dos garfos (h3)	mm	3000				
		Elevação livre (h2)	mm	160	160	160	200	200
		Altura retraída/estendida (h1/h4)	mm	2500/4407	2500/4407	2500/4407	2700/4210	2850/4555
		Inclinação frente/trás (α/β)	°	10/12	10/12	10/12	10/12	10/12
	TRIPLEX STD	Altura de elevação dos garfos (h3)	mm	4500				
		Elevação livre (h2)	mm	1328	1328	1328	1485	1305
		Altura retraída/estendida (h1/h4)	mm	2725/5907	2725/5907	2725/5907	2750/5775	2850/6055
Inclinação frente/trás (α/β)		°	6/6	6/6	6/6	6/6	6/6	
DIMENSÕES E PESO	Comprimento sem garfos (L2)	mm	3500	3530	3530	3900	4230	
	Largura (b1)	mm	1990	1990	1990	2197	2197	
	Altura da cabine (h6)	mm	2400	2400	2400	2580	2580	
	Distância do solo sem carga (m2)	mm	270	270	270	357	357	
	Distância entre eixos (y)	mm	2300	2300	2300	2500	2800	
	Peso operacional	Kg	8150	8700	9400	11400	12900	
GARFOS	Comprimento (L)	mm	1220	1220	1220	1520	1520	
	Largura (e)	mm	150	150	150	160	160	
	Espessura (s)	mm	60	60	65	75	80	
PNEUS	Tipo		Pneumático					
	Dianteiros		8.25-15	8.25-15	8.25-15	9.0-20	9.0-20	
	Traseiros		8.25-15	8.25-15	8.25-15	9.0-20	9.0-20	
DESEMPENHO	Voltagem da bateria	V/Ah	2-12/90	2-12/90	2-12/90	2-12/90	2-12/90	
	Raio de giro (Wa)	mm	3230	3280	3350	3630	3940	
	Capacidade do tanque de combustível	L	150	150	150	180	180	
MOTOR	Modelo		ISUZU 6BG1					
	Potência nominal	kw [hp]	85.3 [114,3]					
	Velocidade de rotação	rpm	2200					
	Cilindros	cc	6					
TRANSMISSÃO	Tipo		Powershift					
	Marcha frente/ré		2/2					
AESSÓRIOS INCLUSOS	Deslocador lateral (até 7.0T)		Iluminação de LED					
	Posicionador de garfos (a partir de 8.5T)		Mostrador digital de LCD					
	Rodado Duplo		Banco anatômico com suspensão e apoio de braço					
	Pré-filtro de ar		Coluna de direção ajustável					

Opcional Gasolina e GLP

MOTOR	Modelo		PSI-4.3L	-
	Potência nominal	Kw [hp]	74 [99.23]	-
	Velocidade de rotação	rpm	2300	-
	Cilindros	cc	6	-

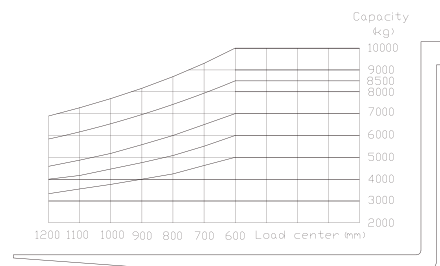
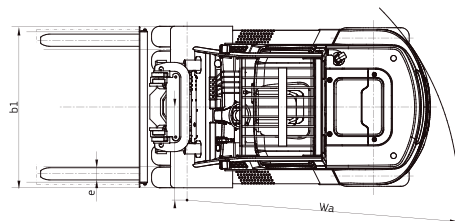
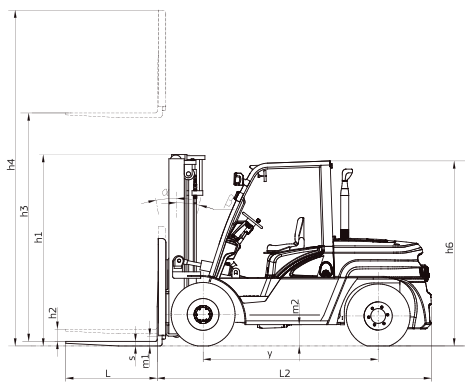

*com deslocador lateral menos 150kg
Nota: especificações sujeitas a alteração sem aviso prévio. Os dados do equipamento são valores nominais e podem variar por máquina