



SOLUÇÃO INOVADORA



## SÉRIE X | EMPILHADEIRA PATOLADA DE ALTA PERFORMANCE COM BATERIA DE LÍTIO

- / Cargas rápidas e de oportunidade garantem que o equipamento esteja sempre disponível
- / Não requer troca de bateria, ideal para operações de turnos múltiplos
- / Vida útil extremamente longa. Mais de 2.000 ciclos com pelo menos 80% de capacidade remanescente
- / Não requer manutenção
- / Tecnologia 100% limpa. Livre de poluição e ruídos
- / 5 anos de garantia



(48) 3655-0120



(48) 99672-3853



contatocts@csilva.com.br



www.ctssilva.com.br

Entre em contato:



Rua José A. da Silva, 1700, Morro Grande - 88717-000 - Sangão - SC

# VOCÊ VAI JUNTO

## NA OPÇÃO COM OPERADOR EMBARCADO

- A velocidade nas curvas é automaticamente reduzida ao acionar o timão
- Direção elétrica torna a operação muito mais fácil e ágil
- Plataforma para o operador com absorção de impacto aumenta significativamente a ergonomia
- Braços laterais dobráveis asseguram maior proteção para o operador



Mais velocidade e excelente gradeabilidade com baixo consumo de energia e menos aquecimento.

### Pedestre

 **6.0** km/h  
Velocidade de deslocamento (com carga)

 **8.0** %  
Gradeabilidade com carga (1.6t)

### Embarcado

 **9.0** km/h  
Velocidade de deslocamento (com carga)

 **10** %  
Gradeabilidade com carga (1.6t)



Abertura total da estrutura oferece livre acesso para manutenção. A leitura de diagnóstico pode ser feita diretamente no display interativo



Estrutura compacta ideal para operação em espaços limitados. O design oferece excelente visibilidade que facilita a entrada no palete.



Com sistema inteligente que faz o controle de velocidade automático durante a elevação e descida dos garfos.

### NOVO TIMÃO



Design compacto e moderno, as operações podem ser realizadas com apenas uma mão. Timão multifuncional, acesso com código PIN e entrada USB.



DADOS DO EQUIPAMENTO - PEDESTRE						
GERAL	Modelo		CDD12-XT1-SI	CDD14-XT1-SI	CDD16-XT1-SI	CDD20-XT1-SI
	Cor		Verde	Verde	Verde	Verde
	Capacidade nominal (Q)	Kg	1200	1400	1600	2000
	Centro de carga (c)	mm	600	600	600	600
	Propulsão		Elétrica	Elétrica	Elétrica	Elétrica
	Direção		Hidráulica	Hidráulica	Hidráulica	Hidráulica
DIMENSÕES E PESO	Altura de elevação dos garfos STD (h3)	mm	2700	2700	2700	2700
	Comprimento (L1)	mm	1934	1934	1934	1934
	Largura (b1)	mm	800	800	800	800
	Distância entre eixos (y)	mm	1318	1318	1318	1318
	Raio de giro (Wa)	mm	1550	1550	1550	1550
	Largura do corredor para paletes 1000 × 1200 transversal (Ast)	mm	2200	2200	2200	2200
	Largura do corredor para paletes 800 × 1200 paralelo (Ast)	mm	2250	2250	2250	2250
	Distância do solo no centro de carga (m2)	mm	25	25	25	25
	Peso operacional	Kg	1020	1040	1040	1080
GARFOS	Dimensões (l/e/s)	mm	1150/185/65	1150/185/65	1150/185/65	1150/185/65
	Altura dos garfos abaixados (h13)	mm	90	90	90	90
	Distância por fora dos garfos (b5)	mm	570/680	570/680	570/680	570/680
RODAS	Rodantes		PU	PU	PU	PU
	Dianteiras	mm	φ250x80	φ250x80	φ250x80	φ250x80
	Traseiras	mm	φ83x80	φ83x80	φ83x80	φ83x80
	Rodas adicionais	mm	φ125x50	φ125x50	φ125x50	φ125x50
	Número de rodas diant/tras (x = roda de direção)		1x +1/4	1x +1/4	1x +1/4	1x +1/4
PERFORMANCE ELÉTRICA	Tipo da bateria		Lítio	Lítio	Lítio	Lítio
	Voltagem nominal da bateria (STD)	V/Ah	48/80	48/80	48/80	48/80
	Voltagem nominal da bateria opcional	V/Ah	48/105	48/105	48/105	48/105
	Acionamento do motor de tração		Indução magnética, sem escovas			
DESEMPENHO	Velocidade de deslocamento com/sem carga	km/h	6/6	6/6	6/6	6/6
	Velocidade de elevação com/sem carga	m/s	0.225/0.47	0.195/0.4	0.18/0.4	0.16/0.34
	Gradeabilidade com/sem carga	%	8/16	8/16	6/16	5/16
	Potência do motor de tração	kw	2.2	2.2	2.2	2.2
	Potência do motor hidráulico	kw	4.2	4.2	4.2	4.2
ACESSÓRIOS INCLUSOS	01 bateria de LÍTIUM	Freio estacionário, freio reverso e freio de emergência				
	01 carregador de bateria de LÍTIUM	02 rodas de apoio				
	Manopla multifuncional	Entrada USB				
	Acesso com Código PIN					

Nota: especificações sujeitas a alteração sem aviso prévio. Os dados do equipamento são valores nominais e podem variar por máquina.

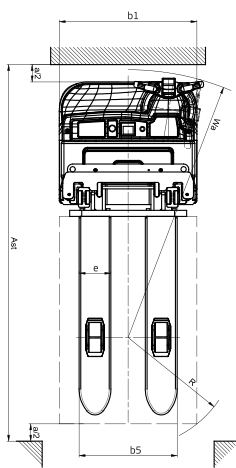
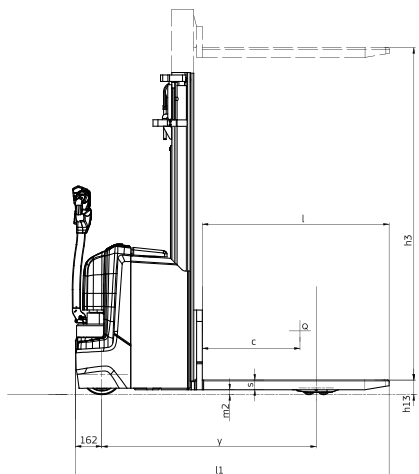

DADOS DO EQUIPAMENTO - EMBARCADO						
GERAL	Modelo		CDD12-XT15-SI	CDD14-XT15-SI	CDD16-XT15-SI	CDD20-XT15-SI
	Cor		Verde	Verde	Verde	Verde
	Capacidade nominal (Q)	Kg	1200	1400	1600	2000
	Centro de carga (c)	mm	600	600	600	600
	Propulsão		Elétrica	Elétrica	Elétrica	Elétrica
	Direção		Elétrica	Elétrica	Elétrica	Elétrica
DIMENSÕES E PESO	Altura de elevação dos garfos STD (h3)	mm	2700	2700	2700	2700
	Comprimento (l1)	mm	1987	2019	2019	2019
	Largura (b1)	mm	800	800	800	800
	Distância entre eixos (y)	mm	1296	1331	1331	1331
	Raio de giro (Wa)	mm	1551 (1982)	1586 (2017)	1586 (2017)	1586 (2017)
	Largura do corredor para paletes 1000 x 1200 transversal (Ast)	mm	2201 (2632)	2236 (2667)	2236 (2667)	2236 (2667)
	Largura do corredor para paletes 800 x 1200 paralelo (Ast)	mm	2251 (2682)	2286 (2717)	2286 (2717)	2286 (2717)
	Distância do solo no centro de carga (m2)	mm	25	25	25	25
	Peso operacional	Kg	1200	1220	1230	1260
GARFOS	Dimensões (l/e/s)	mm	1150/185/60	1150/185/60	1150/185/60	1150/185/60
	Altura dos garfos abaixados (h13)	mm	90	90	90	90
	Distância por fora dos garfos (b5)	mm	570 ou 680	570 ou 680	570 ou 680	570 ou 680
RODAS	Rodantes		PU	PU	PU	PU
	Dianteiras	mm	φ250x80	φ250x80	φ250x80	φ250x80
	Traseiras	mm	φ83x80	φ83x80	φ83x80	φ83x80
	Rodas adicionais	mm	φ125x50	φ125x50	φ125x50	φ125x50
	Número de rodas diant/tras (x = roda de direção)		1x +1/4	1x +1/4	1x +1/4	1x +1/4
PERFORMANCE ELÉTRICA	Tipo da bateria		Lítio	Lítio	Lítio	Lítio
	Voltagem nominal da bateria (STD)	V/Ah	48/80	48/80	48/80	48/80
	Voltagem da bateria opcional	V/Ah	48/105 48/125	48/105 48/125	48/105 48/125	48/105 48/125
	Acionamento do motor de tração		Indução magnética, sem escovas			
DESEMPENHO	Velocidade de deslocamento com/sem carga	km/h	9/11	9/11	9/11	8/10
	Velocidade de elevação com/sem carga	m/s	0.225/0.47	0.195/0.4	0.18/0.4	0.16/0.34
	Gradeabilidade com/sem carga	%	10/16	10/16	8/16	8/16
	Potência do motor de tração	kw	2.2	2.2	2.2	2.2
	Potência do motor hidráulico	kw	4.2	4.2	4.2	4.2
ACESSÓRIOS INCLUSOS	01 bateria de LÍTIUM	Freio estacionário, freio reverso e freio de emergência				
	01 carregador de bateria de LÍTIUM	Plataforma para o operador				
	02 rodas de apoio	Braços de segurança				
	Manopla multifuncional	Entrada USB				
	Acesso com Código PIN					

Nota: especificações sujeitas a alteração sem aviso prévio. Os dados do equipamento são valores nominais e podem variar por máquina.

