



As empilhadeiras retráteis destacam-se principalmente pela altura de armazenagem que conseguem atingir e são atualmente indispensáveis para empresas com rotinas logísticas intensas que pretendem verticalizar seus estoques e possuem pouco espaço de circulação.



DADOS DO EQUIPAMENTO					
GERAL	Modelo		CQD16-AC4-I	CQD18-AC4-I	CQD20-AC4-I
	Cor		Verde		
	Operador		Sentado		
	Capacidade nominal	Kg	1600	1800	2000
	Centro de carga	mm	600		
	Propulsão		Elétrica		
	Controlador		Curtis		
TORRE	Tipo		Duplex/Triplex		
	Inclinação frente/trás (α/β)	°	2/4		
	Alcance de deslocamento da torre (L4)	mm	438	468	538
DIMENSÕES E PESO	Comprimento (L1)	mm	2553		
	Largura (b1)	mm	1270	1286	
	Altura da cabine (h6)	mm	2200		
	Raio de giro (Wa)	mm	1735		1804
	Distância entre eixos (y)	mm	1480		1550
	Peso operacional (com bateria)	Kg	3320	3330	3340
GARFOS	Dimensões (s/e/l)	mm	40x122x1070		
	Distância entre os garfos (b5)	mm	244-882		
RODAS	Rodantes		PU		
	Dianteiras	mm	Ø343x114	Ø343x135	
	Traseiras	mm	Ø285x100	Ø343x108	
	Número de rodas dianteiras/traseiras		1x2		
BATERIA	Tipo da bateria		Lítio		
	Voltagem	V/Ah	80/271		
DESEMPENHO	Velocidade de deslocamento com/sem carga	km/h	10.2/10.2		
	Velocidade de elevação com/sem carga	m/s	0.370/0.530	0.340/0.530	0.310/0.530
	Gradeabilidade	%	11/15	10/15	
	Potência do motor de tração	kw [hp]	AC 6.5 [8.71]		
	Potência do motor hidráulico	kw [hp]	AC 12.8 [17.16]		
	Potência do motor de giro	kw [hp]	AC 0.67 [0.89]		
	Pressão de operação dos acessórios	bar	165	185	210
Nível de ruído (de acordo com EN / DIN 12 053)	dB (A)	< 75		< 70	
ACESSÓRIOS INCLUSOS	01 bateria de LÍLIO	Banco ergonômico com suspensão			
	01 carregador de bateria de LÍLIO	Controle de velocidade automático			
	Buzina	EPS			
	Deslocador lateral				

Nota: especificações sujeitas a alteração sem aviso prévio. Os dados do equipamento são valores nominais e podem variar por máquina.

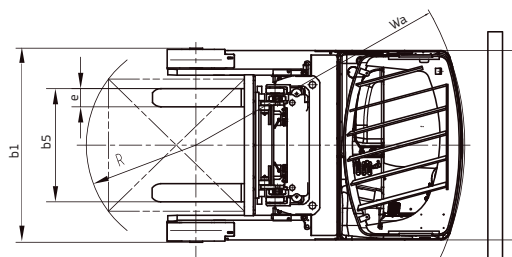
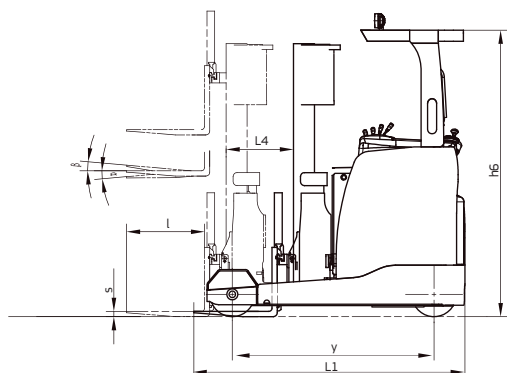

Representante: