



Os rebocadores elétricos da linha de movimentação interna são utilizados principalmente em áreas de operação mais curtas. Adotam motor elétrico de tração de corrente alternada livre de manutenção, possuem excelente performance, alta ergonomia e baixa manutenção. São compactos e ideais para uso em centros logísticos com movimentação de pedestres.

A Bateria de LÍTIO, com células de alta qualidade da CATL, garante alta eficiência e cargas rápidas. Não requer manutenção e possui uma vida útil extremamente longa com mais de 4000 ciclos.



DADOS DO EQUIPAMENTO 3T - 5T				
GERAL	Modelo		QDD3-ASC1-I	QDD5-ASC1-I
	Propulsão		Elétrico	
	Operador		Em pé, embarcado	
	Capacidade	Kg	3000	5000
	Força de tração nominal	N	600	1000
DIMENSÕES E PESO	Peso operacional	Kg	900	1000
	Carga sobre eixo dianteiro / traseiro	Kg	610 / 290	700 / 300
	Comprimento sem pino de tração (L1)	mm	1289	1289
	Largura (b1)	mm	830	830
	Altura do assoalho (h7)	mm	150	150
	Distância entre eixos (y)	mm	957	978
	Distância do solo (m2)	mm	70	70
RODAS	Tipo		PU	PU
	Roda dianteira	mm	Φ230x75	Φ250x100
	Roda traseira	mm	Φ200x100	Φ200x100
	Número de rodas frente/trás (x = roda de tração)		1x2	1x2
DESEMPENHO	Velocidade de deslocamento com/sem carga	Km/h	7.0/10.0	7.0/10.0
	Gradeabilidade máxima com carga	%	4	4
	Raio de giro (Wa)	mm	1172	1172
	Força de tração a 60 minutos	N	600	1000
	Máx. Força de tração a 5 minutos	N	2400	3200
	Freio de serviço		Eletromagnético	Eletromagnético
PERFORMANCE ELÉTRICA	Potência do motor de tração	Kw	2.2	3
	Tipo da bateria		Lítio	Lítio
	Voltagem da bateria STD.	V/Ah	24/270	24/360
	Voltagem da bateria OPT.	V/Ah	24/360	24/450
	Controlador		Curtis	Curtis
	Motor de tração		AC	AC
CONFIGURAÇÃO STD	Desaceleração automática nas curvas	Direção Elétrica		
	Indicador de nível da Bateria	Manopla multifuncional		
	Conexão CAN-BUS	Horímetro		
	Encosto Ajustável	01 bateria de Lítio		
	Freio Regenerativo	01 carregador de bateria de Lítio		

Nota: especificações sujeitas a alteração sem aviso prévio. Os dados dos equipamentos são valores nominais e podem variar por máquina

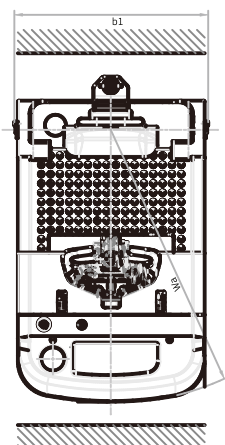
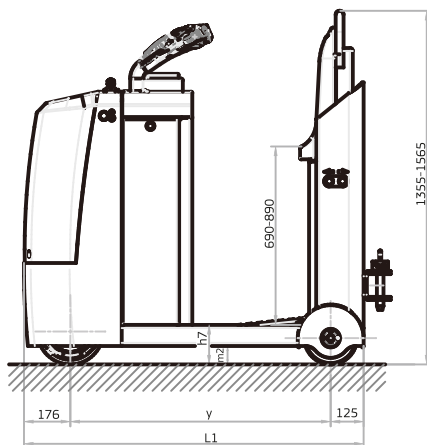

Representante: