

Transpaleteira Elétrica  
com bateria de LITIO

**Série WS**

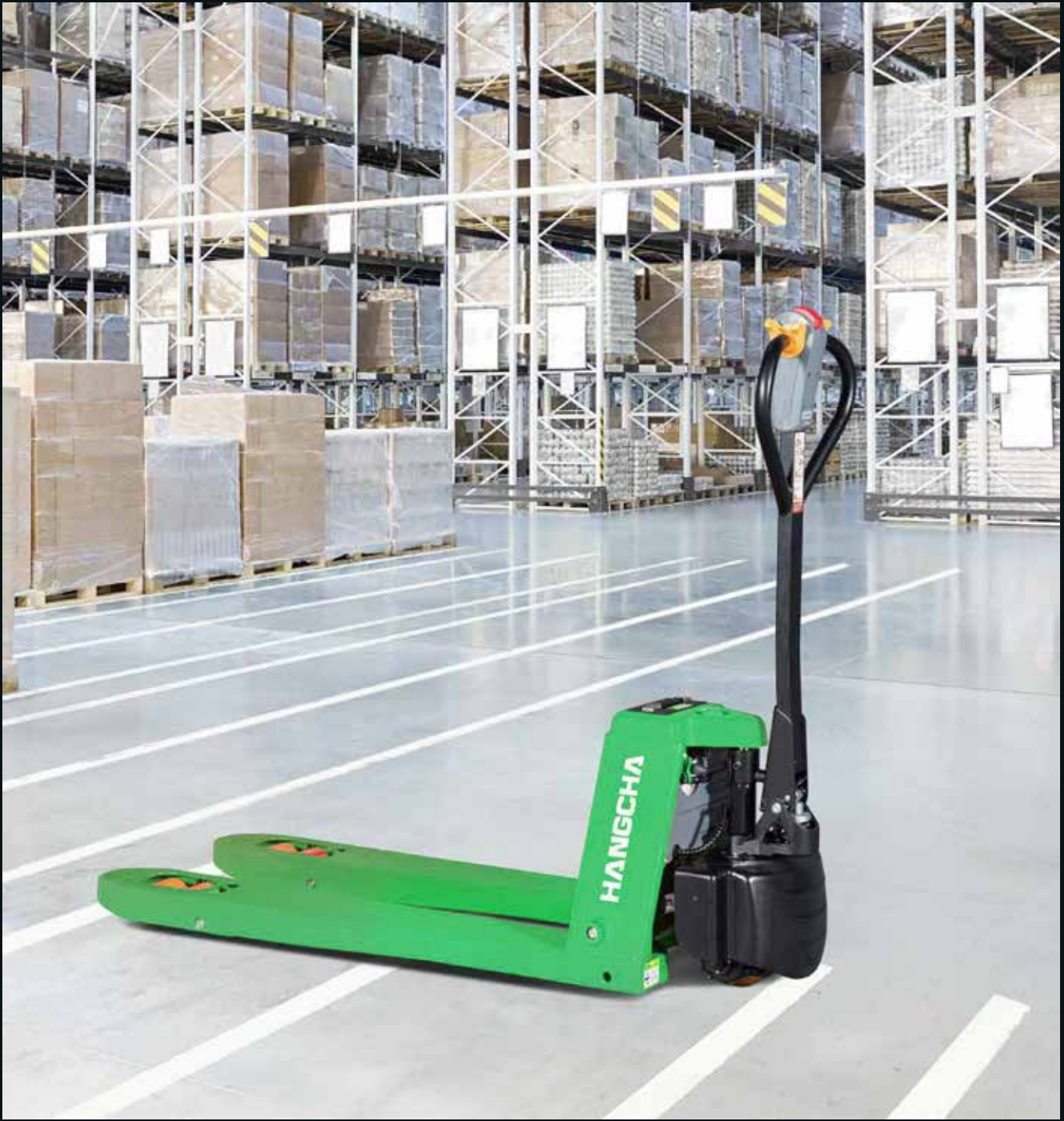

DADOS DO EQUIPAMENTO				
GERAL	Modelo		CBD15-WS	CBD20-WS
	Propulsão		Elétrica	
	Operador		Pedestre	
	Capacidade	Kg	1500	2000
	Centro de carga	mm	600	600
DIMENSÕES	Comprimento total	mm	1552/1622	1552/1622
	Comprimento total (com manopla)	mm	1276	1276
	Largura	mm	550/685	550/685
	Altura de elevação	mm	197	197
	Altura dos garfos abaixados	mm	82±2	82±2
GARFOS	Espessura	mm	58	58
	Largura	mm	160	160
	Comprimento	mm	1150/1220	1150/1220
RODAS	Tipo		PU	PU
	Número de roda frente/trás (x = roda de tração)		1x4	1x4
DESEMPENHO	Velocidade de deslocamento com/sem carga	Km/h	4/5	4/5
	Gradeabilidade máxima com/sem carga	%	6/20	6/20
	Raio de giro	mm	1353/1426	1353/1426
	Freio de serviço		Eletromagnético	
PERFORMANCE ELÉTRICA	Motor de tração		1kW, DC sem escovas	
	Tipo da bateria		Lítio	
	Voltagem da bateria	V/Ah	48/15	48/15
	Controlador		STAXB1503	STAXB1503

Nota: especificações sujeitas a alteração sem aviso prévio. Os dados dos equipamentos são valores nominais e podem variar por máquina

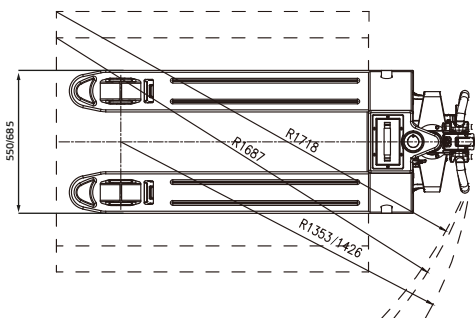
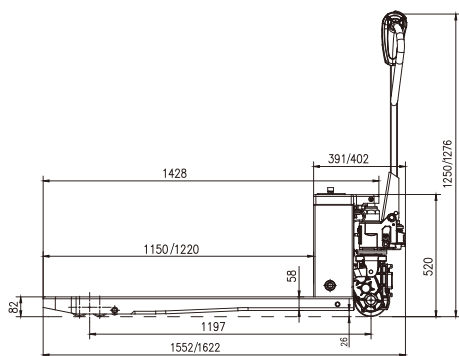

Motor de tração sem escovas



Bateria de Lítio livre de Manutenção



6s para troca de bateria



60s para troca da roda de tração

Representante