

Transpaleteira Elétrica
com bateria de LITIO

Série JH



DADOS DO EQUIPAMENTO					
GERAL	Modelo		CBD15-JH	CBD18-JH	CBD20-JH
	Propulsão		Elétrica		
	Operador		Pedestre		
	Capacidade	Kg	1500	1800	2000
	Centro de carga	mm	600	600	600
DIMENSÕES E PESO	Peso operacional (sem bateria)	Kg	137	137	146
	Comprimento total (L1)	mm	1603	1603	1603
	Largura (b1)	mm	550/685	550/685	550/685
	Altura de elevação (h3)	mm	200	200	200
	Altura dos garfos abaixados (h13)	mm	85	85	85
	Distância do solo (m2)	mm	35	35	35
	Distância entre rodas (y)	mm	1243	1243	1243
GARFOS	Espessura (s)	mm	50	50	50
	Largura (e)	mm	150	150	150
	Comprimento (l)	mm	1150	1150	1150
RODAS	Roda de direção	mm	φ210×70	φ210×70	φ210×70
	Roda dos garfos	mm	φ80x60	φ80x60	φ80x60
	Rodas adicionais	mm	φ70x40	φ70x40	φ70x40
	Número de roda frente/trás (x = roda de tração)		1x4	1x4	1x4
	Rodante		PU	PU	PU
DESEMPENHO	Velocidade de deslocamento com/sem carga	Km/h	4.2/4.5	4.2/4.5	4.2/4.5
	Gradeabilidade máxima com/sem carga	%	5/10	5/10	5/10
	Raio de giro (Wa)	mm	1398	1398	1398
	Largura do corredor - paleta de 1000x1200 transversal (Ast)	mm	1804	1804	1804
	Largura do corredor - paleta de 800x1200 paralelo (Ast)	mm	1854	1854	1854
PERFORMANCE ELÉTRICA	Freio de serviço		Eletromagnético	Eletromagnético	Eletromagnético
	Potência do motor de tração	Kw	0.75	0.75	1.0
	Potência do motor hidráulico	Kw	0.8	0.8	0.8
	Tipo da bateria		Lítio	Lítio	Lítio
	Voltagem da bateria	V/Ah	24/30	24/30	48/20
	Controlador		Curtis	Curtis	Curtis
	Tipo do motor de tração		DC	DC	DC

Nota: especificações sujeitas a alteração sem aviso prévio. Os dados dos equipamentos são valores nominais e podem variar por máquina

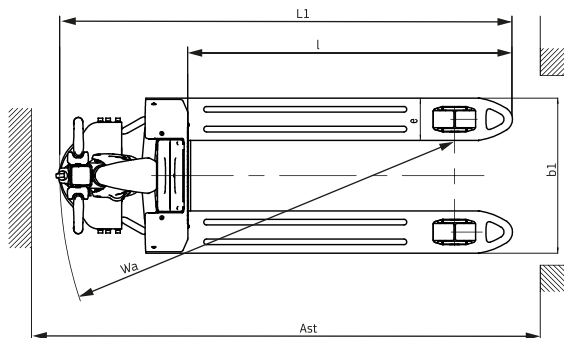
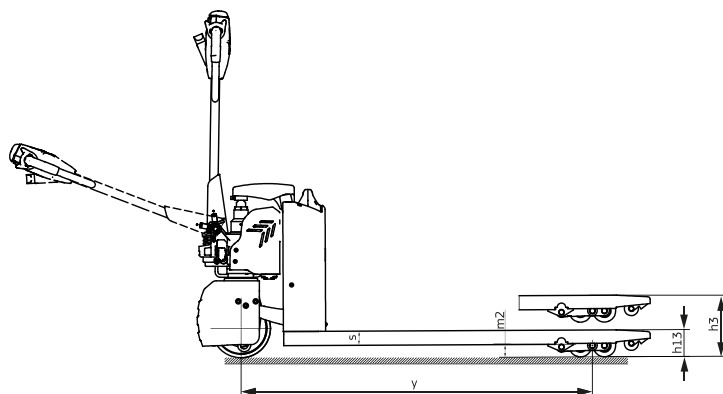

Representante