

DMU 160 P4 duoBLOCK®

WERKZEUGBAU
LAICHINGEN

Ein Unternehmen der GESCO Gruppe

DMG MORI



DMU 160 P4 duoBLOCK® / DMU 210 P2

1 Besuch bei Fa. Werkzeugbau Laichingen, 30.05.2016

DECKEL MAHO

Pfronten GmbH

DMU 160 P4 duoBLOCK® Highlights

WERKZEUGBAU
LAICHINGEN
Ein Unternehmen der GESCO Gruppe

DMG MORI

Genauigkeit

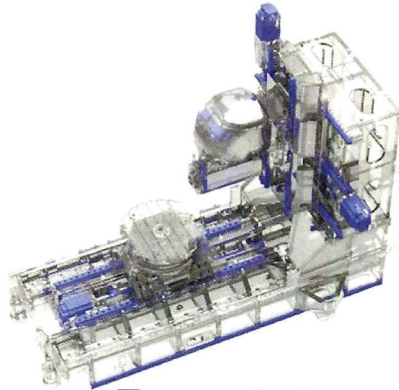

Temperierter
Grundaufbau

Arbeitsraum

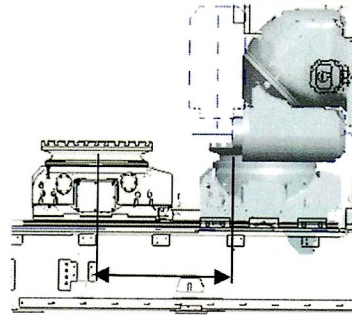

Y-Achse Weg
1600mm
(1250 P3)

Stabilität

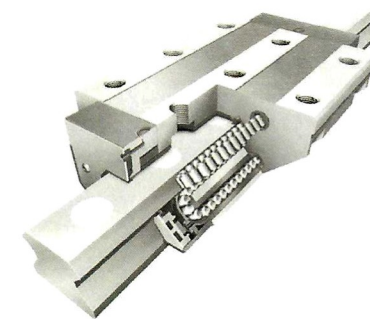

Führungsgröße
55 (X) / 55 (Y) / 55 (Z)

B-Achse

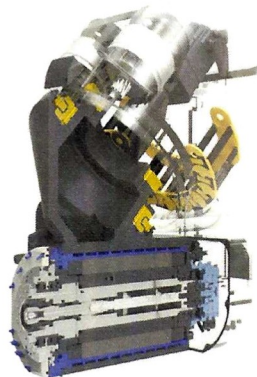

Innen liegender Kabelschlepp

Radmagazin

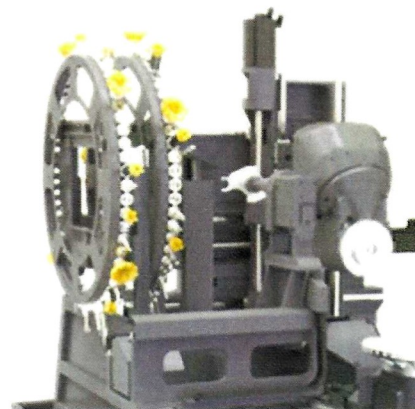

Ø1600

Werkstückdurchmesser
Ø1600mm

DMU 160 P4 duoBLOCK® Radmagazin

WERKZEUGBAU
LAICHINGEN
Ein Unternehmen der GESCO Gruppe

DMG MORI

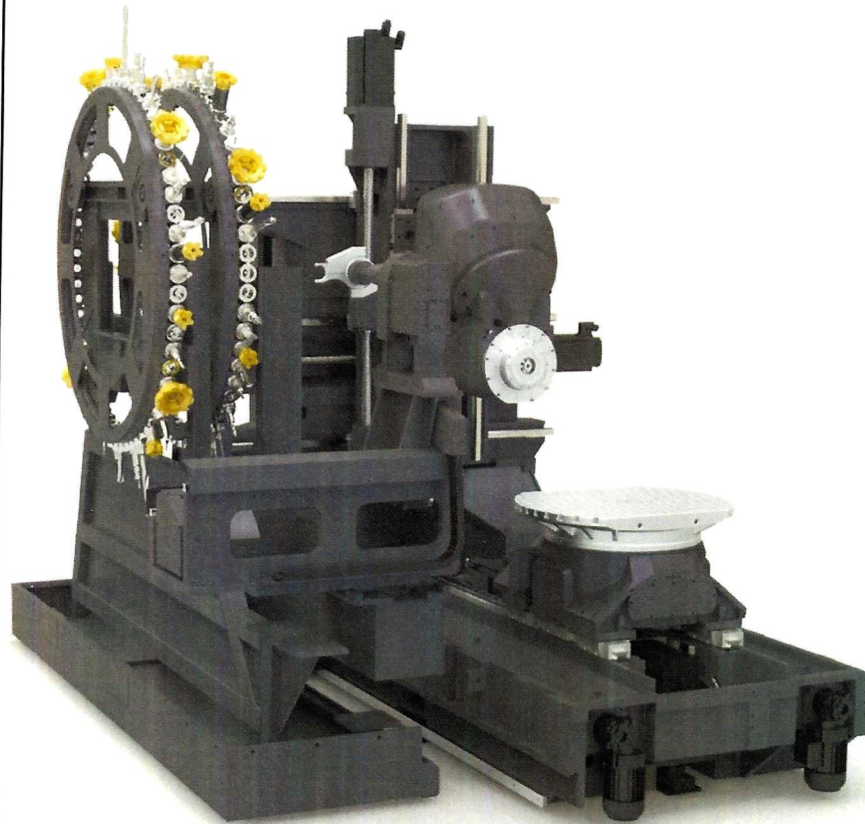

- ❖ Haupt- und nebenzeitparalleles Rüsten (ab zwei Räder)
- ❖ Max. 5,6 s Bereitstellungszeit (453 Plätze)
- ❖ extrem kurze Werkzeugwechselzeit, nur 0,5 (HSK-A100: 0,8) s
- ❖ geschützte Aufnahme durch Köcher
- ❖ Kompaktestes Magazin am Markt (41% geringere Maschinenbreite bei 123 Plätzen)

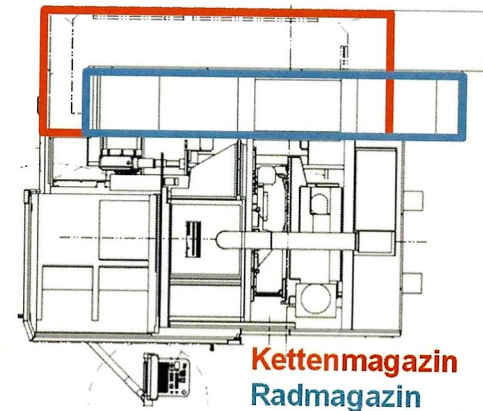

DMU 160 P4 duoBLOCK®

Genauigkeit

WERKZEUGBAU
LAICHINGEN
Ein Unternehmen der GESCO Gruppe

DMG MORI

Kühlmaßnahmen

_Spindelstock	B-Achse Motor
	Motorspindel
NEU	B-Achs Planetengetriebe
_NC-Rundtisch	C-Achsen Motor
	NEU C-Achsen Getriebe
_Vorschubantrieb	Y-/Z-Achsen Motor
	X/Y/Z Vorschubachsen
	• Kugelgewindetrieb • Lager
_Grundaufbau	X/Y/Z Linearführungen NEU
	NEU Maschinenbett und -ständer
	Maschinenbettspülung

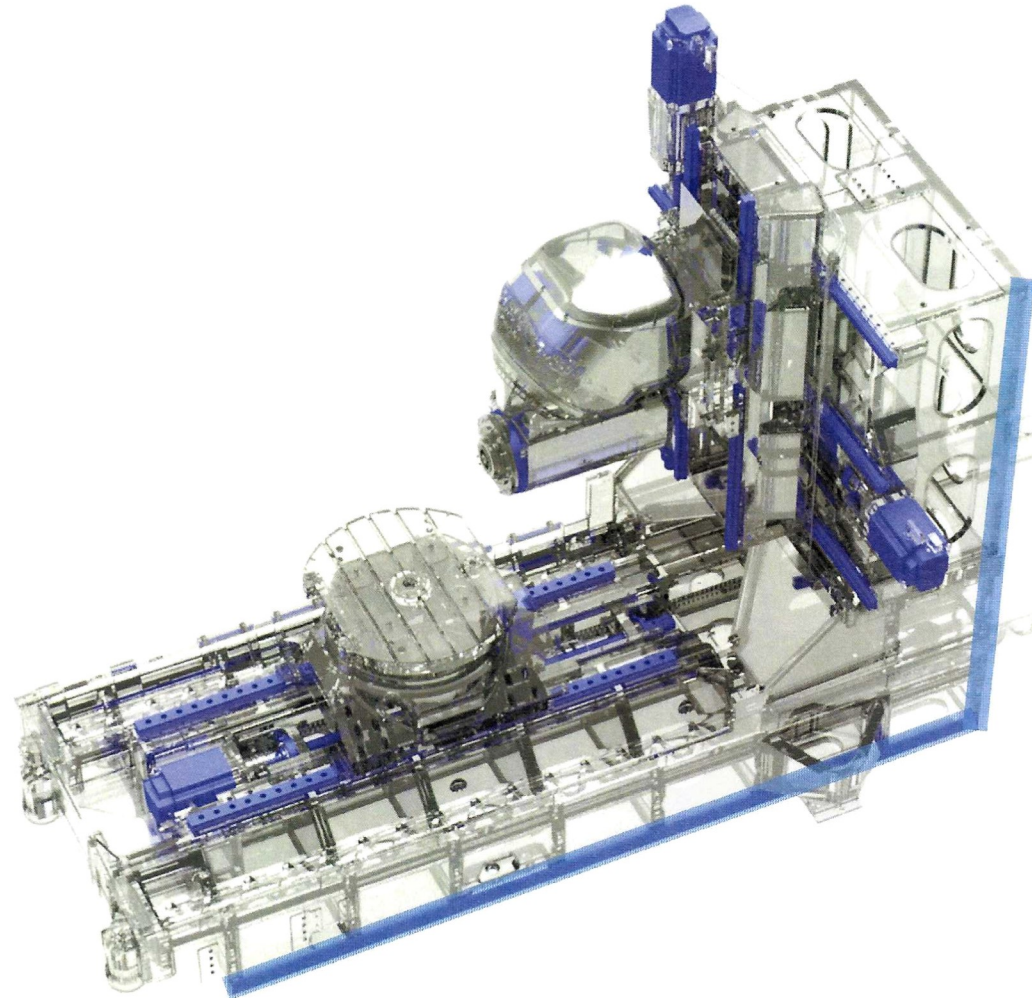

DMU 160 P4 duoBLOCK® / DMU 210 P2

4 Besuch bei Fa. Werkzeugbau Laichingen, 30.05.2016

* Standard bei DMU/C 160 P/U/FD

DECKEL MAHO

Pfronten GmbH

DMU 160 P4 duoBLOCK®

Layout - Seitenansicht

WERKZEUGBAU
LAICHINGEN
Ein Unternehmen der GESCO Gruppe

DMG MORI

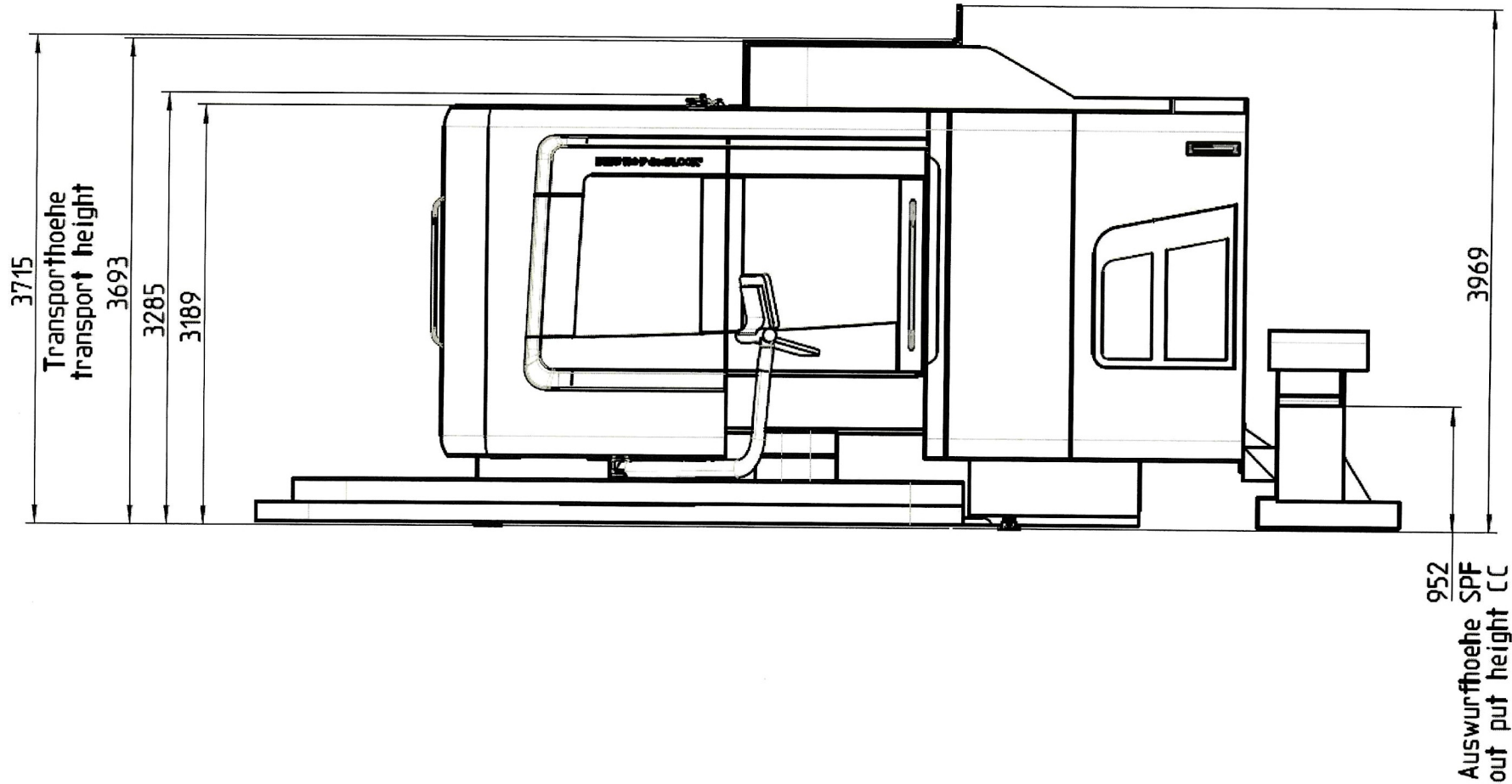

DMU 160 P4 duoBLOCK® / DMU 210 P2

Besuch bei Fa. Werkzeugbau Laichingen, 30.05.2016

* Standard bei DMU/C 160 P/U/FD

DECKEL MAHO

Pfronten GmbH

DMU 160 P4 duoBLOCK®

Layout - Vorderansicht

WERKZEUGBAU
LAICHINGEN
Ein Unternehmen der GESCO Gruppe

DMG MORI

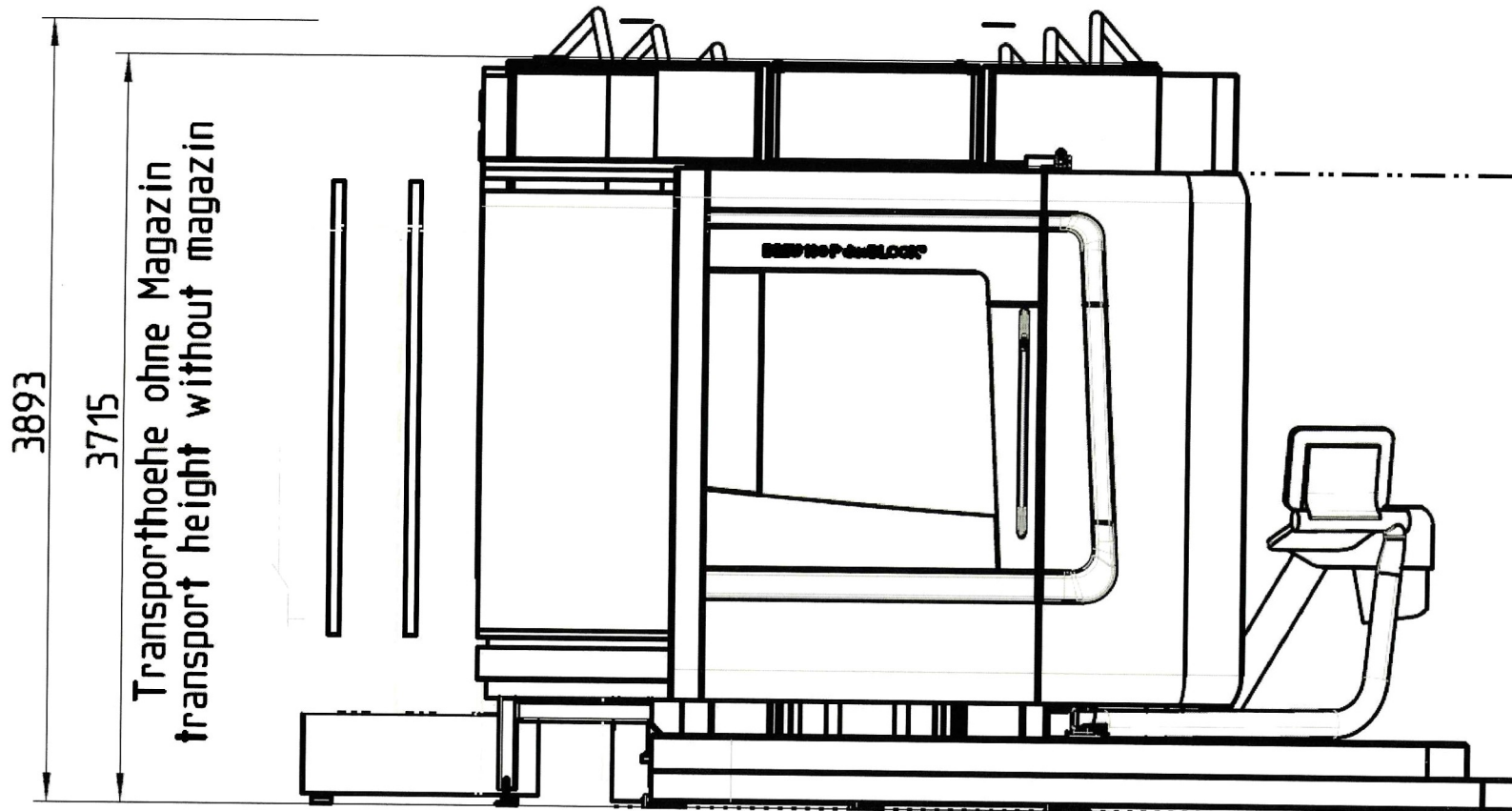

DMU 160 P4 duoBLOCK® / DMU 210 P2

7 Besuch bei Fa. Werkzeugbau Laichingen, 30.05.2016

* Standard bei DMU/C 160 P/U/FD

DECKEL MAHO

Pfronten GmbH

DMU 160 P4 duoBLOCK®

Layout - Draufsicht

WERKZEUGBAU
LAICHINGEN
Ein Unternehmen der GESCO Gruppe

DMG MORI

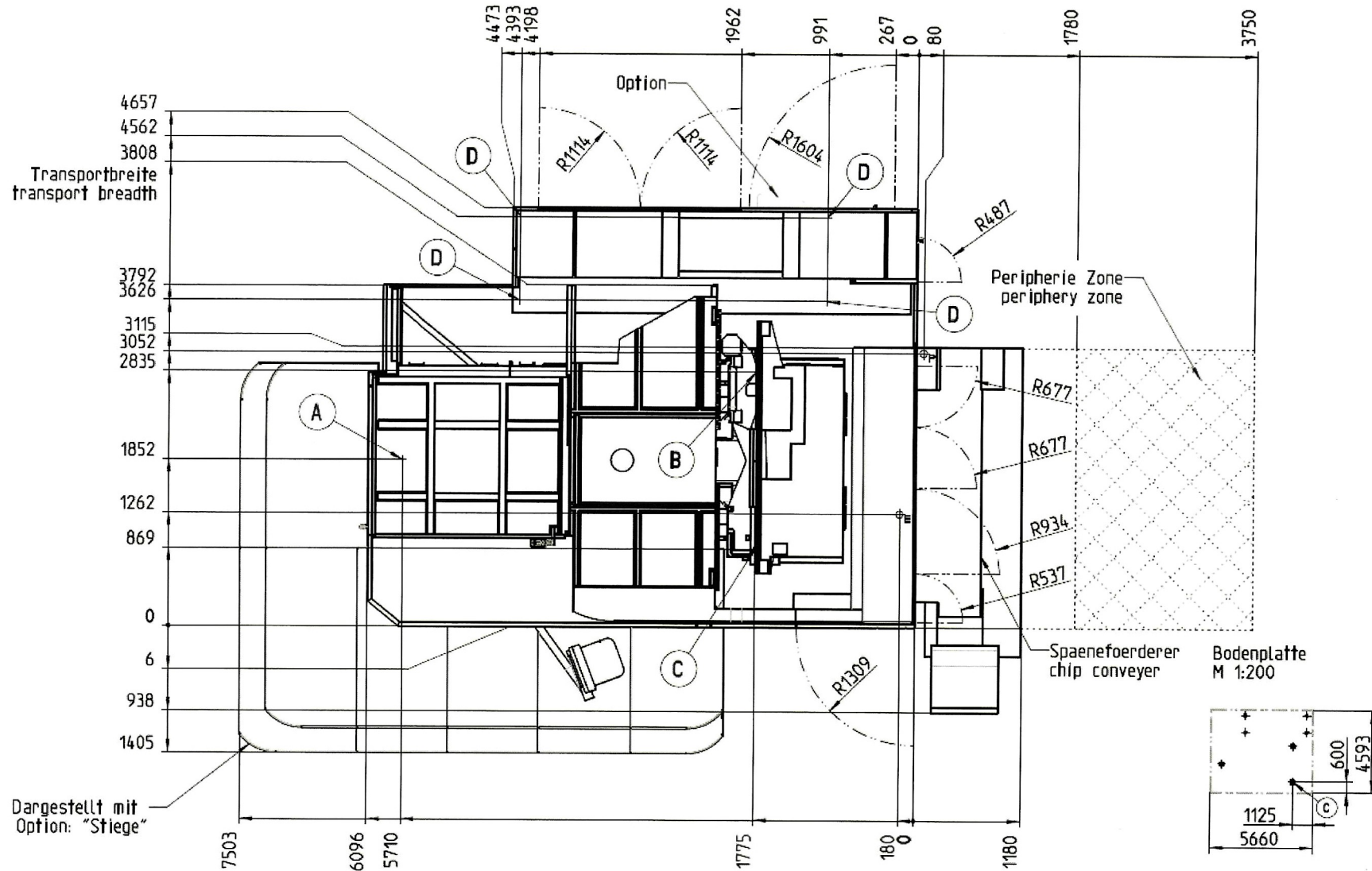

* Standard bei DMU/C 160 P/U/FD

8 Besuch bei Fa. Werkzeugbau Laichingen, 30.05.2016

DECKEL MAHO

Pfronten GmbH

DMU 160 P4 duoBLOCK®

Layout – Option Abscheider

WERKZEUGBAU
LAICHINGEN
Ein Unternehmen der GESCO Gruppe

DMG MORI

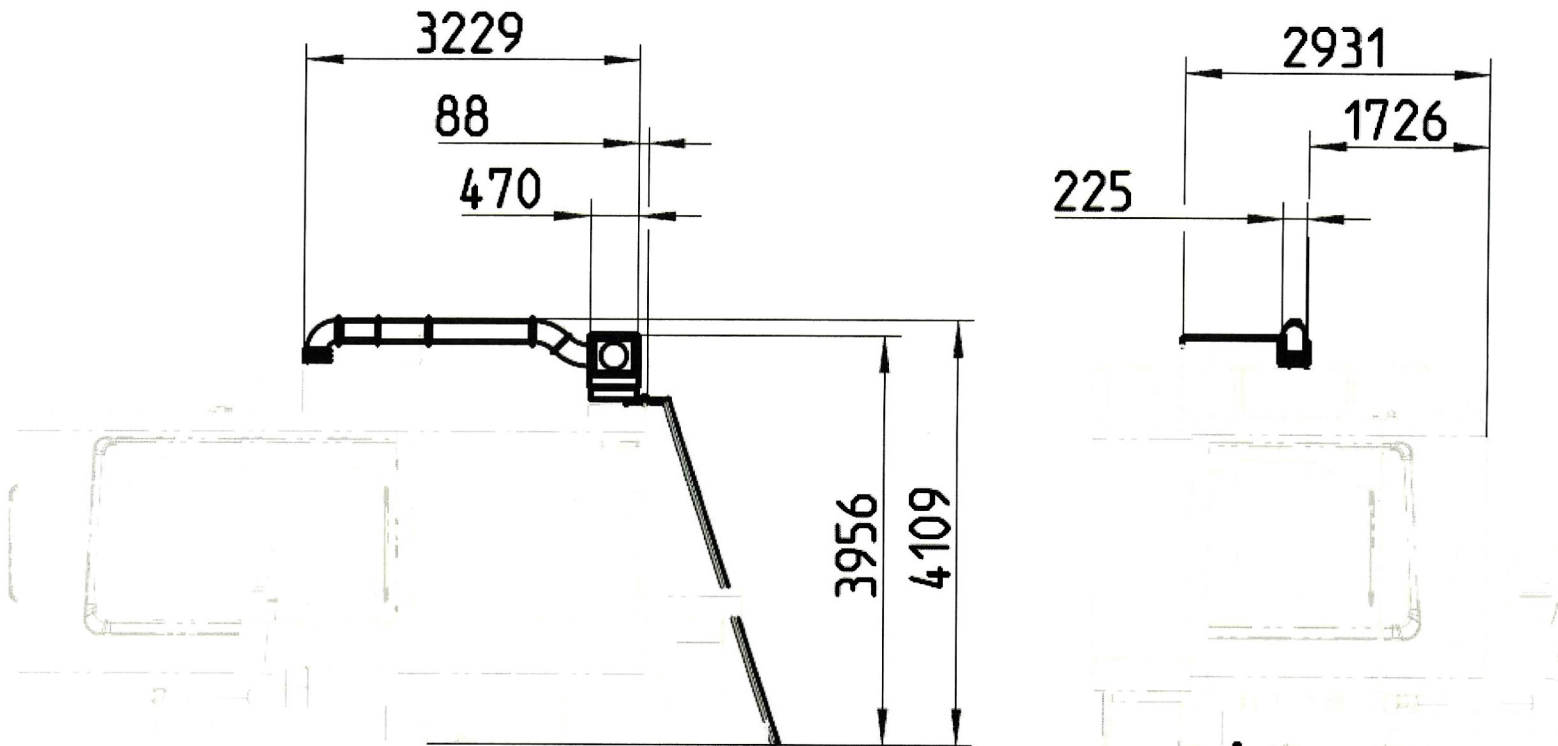

DMU 160 P4 duoBLOCK® / DMU 210 P2

9 Besuch bei Fa. Werkzeugbau Laichingen, 30.05.2016

DECKEL MAHO

Pfronten GmbH

DMU 160 P4 duoBLOCK® Arbeitsraum

WERKZEUGBAU
LAICHINGEN
Ein Unternehmen der GESCO Gruppe

DMG MORI

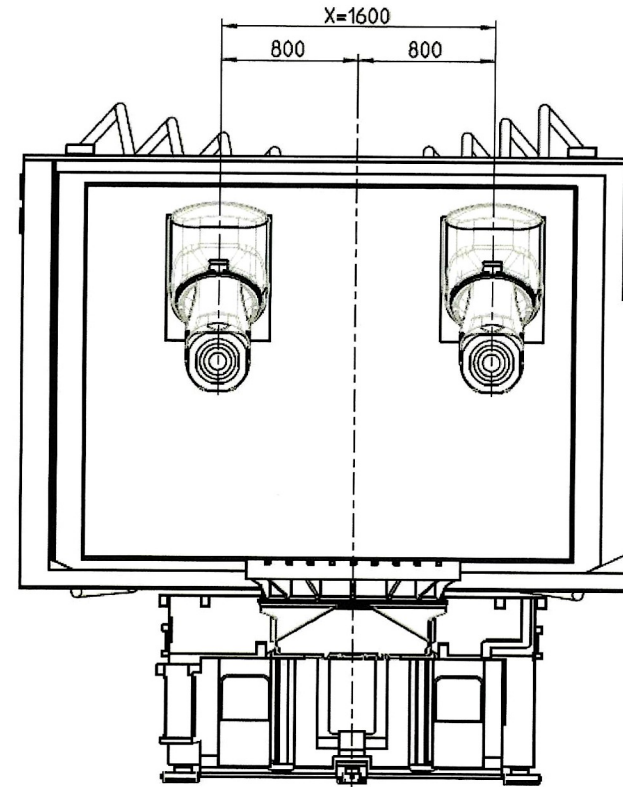
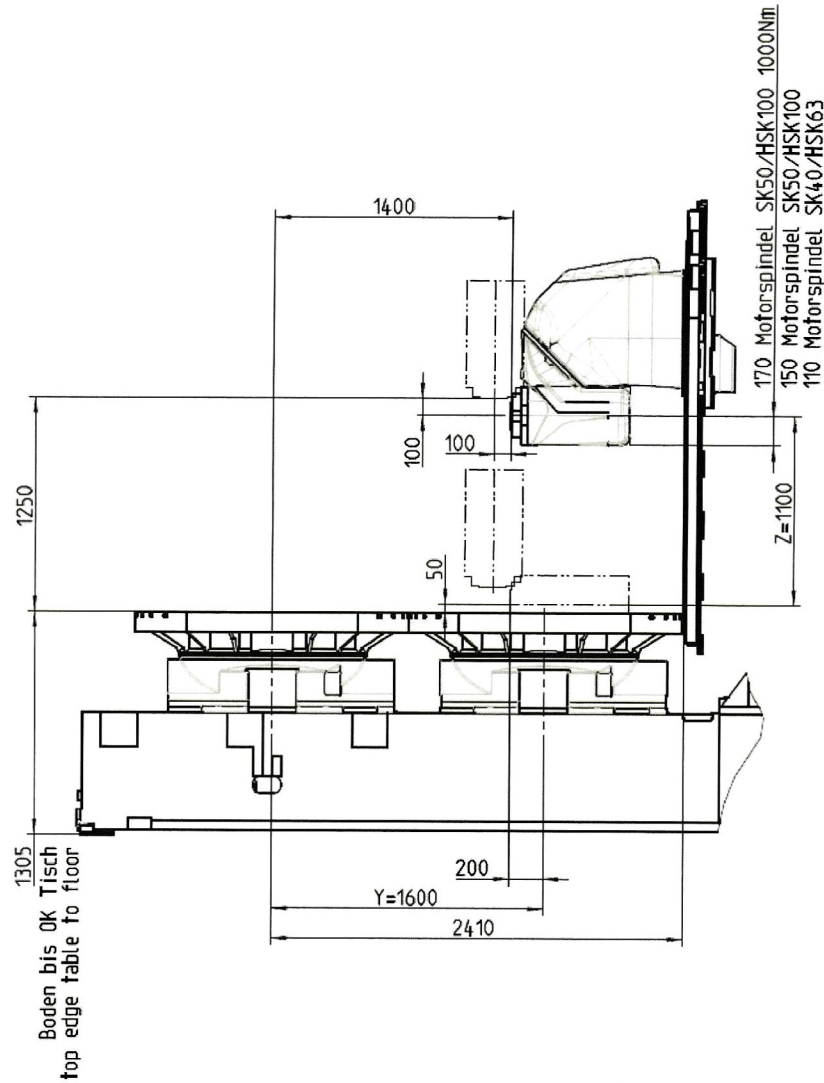

DMU 160 P4 duoBLOCK® / DMU 210 P2

10 Besuch bei Fa. Werkzeugbau Laichingen, 30.05.2016

DECKEL MAHO

Pfronten GmbH