

Freya - Technical Rider

Kontakt

Sophia Wünschirs (Booking & Social Media)

freya.amusic@web.de

+49 17632446790 (gerne auch Whatsapp)

Sebastian Schier (Videoaufnahmen)

freya.amusic@web.de

+49 15751912887 (gerne auch Whatsapp)

Paul von der Decken (Aufbau und Technik)

freya.amusic@web.de

+49 1733620750 (gerne auch Whatsapp)

Sound- und Lichttechnik

Grundsätzlich wird ein Beschallungs- und Lichtsystem mit Mischpult, sowie Kabel und Zubehör ggf. inkl. LichttechnikerIn benötigt. Wir reisen mit einem unabhängigem, kabelgestütztem IEM-System an und übergeben die einzelnen Signale analog (Splitter) oder ggf. als Main-Out.

Wir bringen unsere eigene Mikrofonierung für VOX und Drums mit, **wir liefern keinen fertigen Mix!**

Ein/e TontechnikerIn sollte gestellt werden, nach Absprache können wir ggf. jemanden mitbringen.

Für genaue Abstimmungen oder Rückfragen bitten wir Sie um eine Kontaktaufnahme bis spätestens 14 Tage vor der Veranstaltung.

In-ear-Monitoring

Wir bringen mit:

- Kabelgestütztes IEM mit IEM-Rack
- 5x Behringer Powerplay 1 bzw. 2 (mono)

FOH

Wir reisen mit einem Stage-Rack an, die Übergabe an FOH kann aus 2x 8-Kanal ULTRALINK Splittern direkt an der Rack-Backside erfolgen (siehe Bilder unten) oder über Ethernet-Schnittstelle.

Es wäre zwingend notwendig, wenn Sie vorab eine Multicore-Verbindung von der Bühne zur FOH verlegen bzw. ausreichend XLR-Verbindungen oder ein entsprechendes Ethernetkabel bereithalten, sowie ein Mischpult zu stellen.

Falls wir eine/n TontechnikerIn stellen sollten, wäre es zwingend notwendig vorab zu wissen, mit welchem Mischpult Sie arbeiten.

Technikanforderungen

Name	Rolle	Anforderung
Sophia	Gesang	Stativ
Paul	Gesang, Piano	Strom Stativ mit Galgen
Ruben	Piano/Synth BackVocals	Stativ mit Galgen
Seb	Drums	2x Stativ mit Galgen (für die Overheads)
Wenzel	Bass BackVocals	Strom Stativ
IEM Rack	Monitoring / (Backing-Tracks)	Strom 16x XLR (von Rack zu Ihrer Stagebox/FOH-Mischpult oder Ethernet)

Band Bühnenaufbau

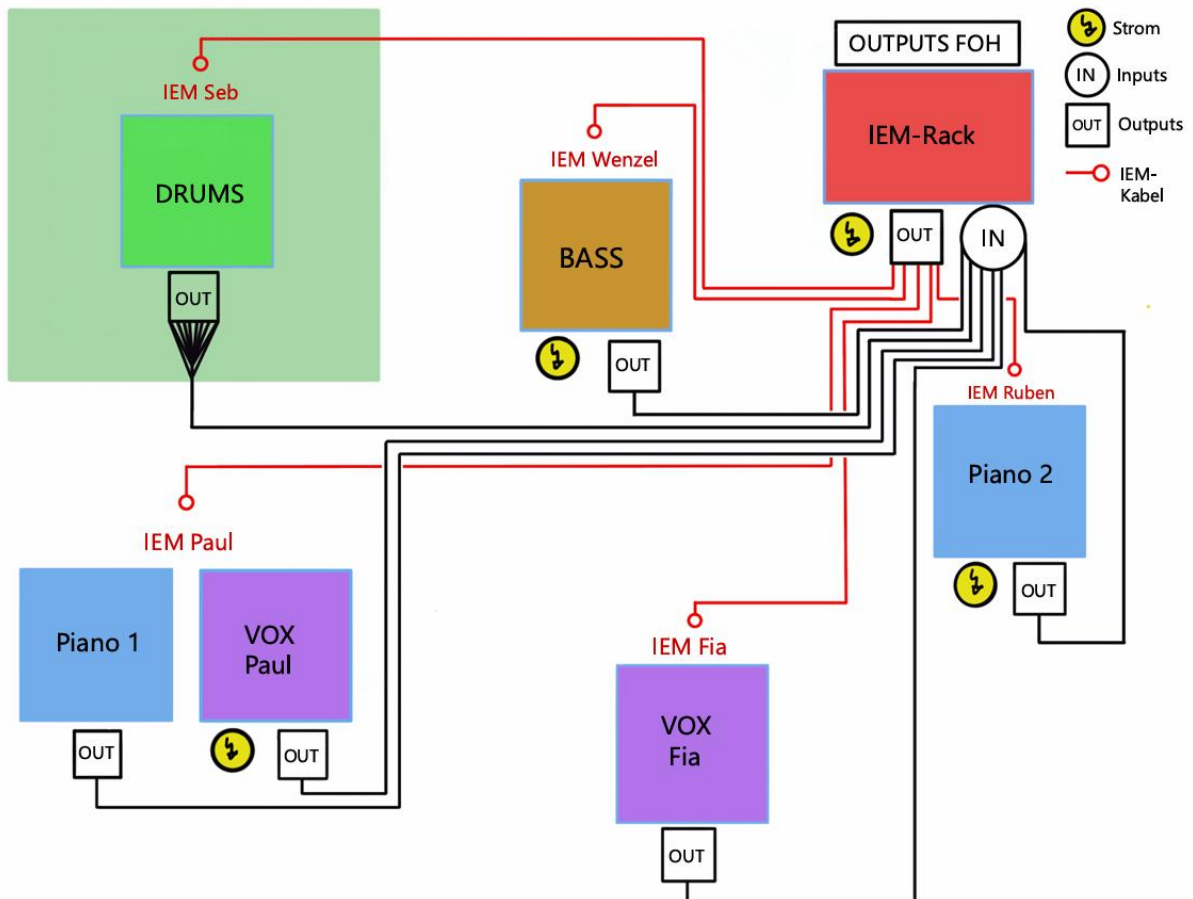

Outputs- Belegung Rack-Backside an FOH

Base-Drum OUT	Base-Drum IN	Bass	Piano 2	Piano 1	VOX Ruben (Reserve)	VOX Paul	VOX Fia
------------------	-----------------	------	---------	---------	------------------------	----------	---------

Reserve	Ride	Overhead L	Overhead R	HitHat	Floor-Tom	Tom 1	Snare
---------	------	---------------	---------------	--------	-----------	-------	-------

links

rechts

Channelliste FOH

Channel	Instrument	Output/Signal
1	VOX Sophia	MIC XLR
2	VOX Paul	MIC XLR
3	VOX Ruben (Reserve)	MIC XLR
4	Piano 1 Paul	DI XLR mono
5	Piano 2 Ruben	DI XLR mono
6	E-Bass Wenzel	DI XLR mono
7	Base-Drum IN	MIC XLR
8	Base-Drum OUT	MIC XLR
9	Snare	MIC XLR
10	Tom 1	MIC XLR
11	Floor-TOM	MIC XLR
12	HitHat	MIC XLR
13	Overhead R	MIC XLR

14	Overhead L	MIC XLR
15	Ride	MIC XLR
16	Reserve	