





Mounting instructions	SensoWash®, Wall mounted toilet
Notice de montage	SensoWash®, Cuvette suspendue
Instrucciones de montaje	SensoWash®, Inodoro suspendido

	Important information	EN-US	3
	Remarques importantes	FR-CA	6
	Información importante	ES	9
	Mounting, Montage, Montaje		12



EN-US

1 About this document

All documents related to this product and further information are available online:

- > Access the online documents at qr.duravit.com or www.duravit.us and enter the article code in the search field.

2 Safety

2.1 Purpose of the document

The instructions are part of the Duravit product. Failure to follow the instructions may result in personal injury, product damage and/or property damage.

- > Read and follow the instructions.
- > Keep this document and pass it on to subsequent users.

We reserve the right to make technical improvements and visual changes to the products illustrated.

2.2 Target readership and qualifications

All work associated with the installation may only be undertaken by plumbers.

- Plumbers are persons with the appropriate technical training, knowledge and experience so that they can recognise and avoid dangers and risks that may arise during the installation in the sanitary area.
- Plumbers are qualified to select and use suitable protective equipment.
- Plumbers are familiar with and observe the installation regulations of local utility companies and country-specific standards.

The electrical installation may only be carried out by an electrician.

- Electricians are persons with the appropriate technical training, knowledge and experience so that they can recognise and avoid dangers and risks that may be caused by the electricity.
- Electricians are qualified to select and use suitable protective equipment.
- Electricians are familiar with and observe the installation regulations of local utility companies and country-specific standards.

2.3 Electrical safety

2.3.1 Risk of fatal injury caused by electric shock

Contact with electricity can lead to a fatal electric shock.

2.3.2 General precautions

- > Connect the product only to the specified power supply.
- > The product must be grounded. Do NOT operate the product without proper grounding.
- > Disconnect electrical components from the power supply before the installation.
- > Prevent the power supply from being switched on accidentally.
- > Check that all components are de-energised.
- > NEVER touch the power supply cable with wet hands.
- > If the power supply cable on this product is damaged, it must be replaced by the manufacturer, the customer service agent or similarly qualified persons in order to avoid a hazard.
- > Do NOT remove individual components.

2.3.3 Laying a supply line

Lay a permanent power supply line which must be on a separate circuit.

- > Observe the position of the electrical connection.
- > Leave at least 500 mm (19 7/8") of supply line exposed.
- > Ensure that the protective earthing conductor is 10 mm (3/8") longer than the L and N conductors.
- > Check the rating label for the rated power and choose the supply line cross section according to local standards and regulations: 1 – 2.5 mm² (17 – 14 AWG).

2.3.4 Installing a circuit breaker

Means for disconnection must be incorporated in the fixed wiring in accordance with the wiring rules and having a contact separation in all poles that provide full disconnection under overvoltage category III conditions.

2.3.5 Install residual current device (RCD)

The product itself does not have electrical leakage protection function. The product must be supplied through a residual current device (RCD) not exceeding max. 30 mA.



2.4 Hygiene

2.4.1 Damage to health caused by dirty, polluted or long standing water

Operating the shower functions with dirty, polluted or long standing water can cause damage to health.

- > Supply the product with cold potable water from the main water system.
- > Do NOT connect any waste water, grey water, industrial water, sea water or other untreated or semi-treated water.
- > Only use the water supply hoses provided with the product. Do NOT reuse old hoses.
- > If the product has NOT been used for two weeks or more, activate the additional self-cleaning.

2.5 Avoid product damage

2.5.1 General precautions

- > Only use the parts in the installation kit to avoid malfunctions.
- > Only use attachments recommended by Duravit.

2.5.2 Damage through freezing water

- > Do NOT install and operate the product in rooms where there is a danger of frost. The room temperature must not be less than 4 °C (39 °F).

2.5.3 Damage due to limescale build-up

Limescale can build-up in regions with hard water. Limescale can impair the performance of the product.

- > Check the water quality in the region. Duravit recommends the installation of a water softener with water hardness ≥ 14 °dH (2.5 mmol/l).

3 Requirements at the installation location

The pre-installation is carried out properly.

- > Access the pre-installation data sheet at qr.duravit.com or www.duravit.us.
- > Ensure that there is enough floor space to install the toilet and that bathroom door will open and close without obstruction.
- > Ensure that the lid will open and close without obstruction against window frames, shelves and other bathroom furniture.

4 Drawings and plans

4.1 Position of water and electrical installation, concealed

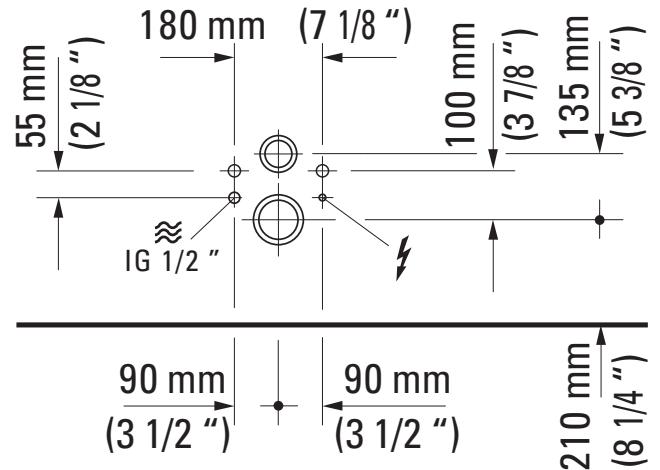

- > Ensure that the water connection and drain are installed in the specified areas.
- > Ensure that the electrical connection is installed in the specified areas.

4.2 Position of water concealed and electrical installation non-concealed

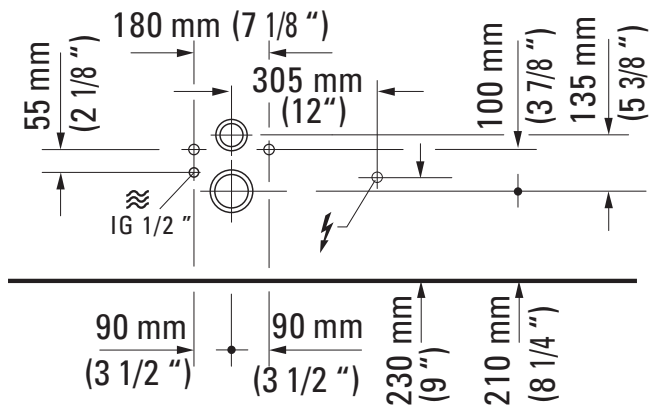

- > Ensure that the water connection and drain are installed in the specified areas.
- > Ensure that the electrical connection is installed in the specified areas.



5 Technical data

Electrical connection	
Rated voltage	100 – 120 V, 60 Hz
Rated power	1080 W
Circuit breaker	$I_N = 15 \text{ A}$
RCD	$I_N = 30 \text{ mA}$
Protection degree	IPX4
Protection class	I
Cable specification	Supply line cross section 1 – 2.5 mm ² (17 – 14 AWG)

Water connection	
Cold water	DN 15 (1/2")
Water pressure	0.07 – 0.50 MPa (10 – 72 psi)
Water hardness	Max. 2.4 mmol/l (240 ppm)

6 Mounting instructions

1 Inspecting the product

- > Inspect the product for damage.

2 Preparing the water connection

The water connection can be prepared as follows:

- Via a permanent connection.
- > Use an additional pre-installation set.
- Via ductwork in the cistern, often pre-assembled on Duravit carrier frames.
- > Check if ductwork is pre-assembled.
- > Use an additional connection set.

4 Installing a noise reduction gasket (optional)

- > Take the thickness of the noise reduction gasket into consideration during installation: $z + 50 \text{ mm}$ (2").

6 Shut off main water line

- > Shut off the main water line.

8 Connecting the water

NOTE

Malfunctions caused by defective hoses

- > Only use the water supply hoses provided with the product. Do NOT reuse old hoses.

9 Flushing the pipes

NOTE

Malfunctions caused by dirty pipes

- > Open the main valve for the water supply.
- > Open the stop valve.
- > Flush the pipes according to the local standards and collect the water.
- > Close the stop valve for the water supply.

Checking for leaks

- > Check for leaks.

11 Installing the connection set for toilet

- > Observe the separate manual.

14 Do not bend or kink hose

- > Ensure that the hose is not bent or kinked.

18 Storing mounting accessories

- > Store the accessories for installing the bidet toilet unit in a safe place.
- > Observe the separate mounting instructions.



FR-CA

1 À propos de ce document

Tous les documents concernant ce produit et d'autres informations sont disponibles en ligne :

- > Consulter les documents en ligne sur qr.duravit.com ou www.duravit.us et saisir la référence du produit dans le champ de recherche.

2 Sécurité

2.1 Objet du document

La notice fait partie du produit Duravit. Si la notice N'est PAS respectée, des blessures peuvent survenir et des dommages sont possibles sur les produits et/ou le matériel.

- > Lire et respecter les instructions de la notice.
- > Conserver ce document et le transmettre aux utilisateurs suivants.

Nous nous réservons le droit d'apporter des améliorations techniques ou des modifications externes aux produits présentés.

2.2 Groupe cible et qualification

Le montage doit exclusivement être réalisé par des installateurs sanitaires.

- Les installateurs sanitaires sont des personnes ayant bénéficié d'une formation professionnelle appropriée et possédant les connaissances et l'expérience requises, de manière à pouvoir identifier et éviter les dangers et les risques qui peuvent survenir durant le montage dans le domaine sanitaire.
- Les installateurs sanitaires sont capables de choisir et d'utiliser un équipement de protection personnelle approprié.
- Les installateurs sanitaires connaissent et respectent les prescriptions d'installation des entreprises locales de services publics et les normes spécifiques aux pays.

L'installation électrique doit impérativement être réalisée par un électricien qualifié.

- Les électriciens qualifiés sont des personnes ayant bénéficié d'une formation professionnelle appropriée et possédant les connaissances et l'expérience requises, de manière à pouvoir identifier et éviter les dangers et les risques que peut représenter l'électricité.
- Les électriciens qualifiés sont capables de choisir et d'utiliser un équipement de protection personnelle approprié.
- Les électriciens qualifiés connaissent et respectent les prescriptions d'installation des entreprises locales de services publics et les normes spécifiques aux pays.

2.3 Sécurité électrique

2.3.1 Danger de mort par électrocution

Le contact avec l'électricité peut entraîner un choc électrique mortel.

2.3.2 Mesures de précaution générales

- > Ne brancher le produit qu'avec le câble électrique approprié.
- > Le produit doit être mis correctement à la terre. Utiliser le produit uniquement s'il est correctement mis à la terre.
- > Avant l'installation, débrancher les composants électriques du réseau électrique.
- > Empêcher la remise en marche accidentelle de l'alimentation électrique.
- > Vérifier si tous les composants sont hors tension.
- > NE JAMAIS toucher la ligne électrique avec des mains humides.
- > Si le câble d'alimentation de ce produit est endommagé, il doit être remplacé par le fabricant ou son service après-vente ou par une personne disposant d'un niveau de compétence équivalent afin d'éviter tout danger.
- > NE retirer AUCUN composant.

2.3.3 Pose d'une ligne d'alimentation

Une ligne d'alimentation électrique fixe doit être posée avec son propre circuit électrique.

- > Tenir compte de la position du raccord électrique.
- > Faire dépasser la ligne d'alimentation sur au moins 500 mm (19 5/8").
- > S'assurer que le conducteur de protection est 10 mm (3/8") plus long que le conducteur L et le conducteur N.
- > Vérifier la puissance nominale indiquée sur la plaque signalétique et choisir la section de la ligne d'alimentation conformément aux normes et prescriptions locales : 1 – 2,5 mm² (17 – 14 AWG).

2.3.4 Installation d'un disjoncteur de puissance

Des dispositifs d'isolation électrique doivent être installés de manière permanente dans le câblage et doivent être conformes aux réglementations généralement applicables. De plus, ils doivent présenter une séparation de tous les pôles correspondant à la catégorie de surtension III.



2.3.5 Installation d'un disjoncteur différentiel séparé (RCD)

Le produit n'est pas équipé de son propre disjoncteur différentiel. Il doit être alimenté via un disjoncteur différentiel séparé (RCD) avec max. 30 mA.

2.4 Hygiène

2.4.1 Risques pour la santé dus à de l'eau polluée, contaminée ou stagnante

L'utilisation d'une eau polluée, contaminée ou stagnante pour les fonctions de douche présente des risques pour la santé.

- > Alimenter le produit avec de l'eau potable froide provenant de la conduite d'eau principale.
- > NE PAS raccorder aux eaux usées, aux eaux grises, à de l'eau à usage industriel, à l'eau de mer ou de l'eau non ou faiblement traitée.
- > Utiliser uniquement les flexibles d'alimentation en eau fournis, NE PAS réutiliser les anciens flexibles.
- > Si le produit N'a PAS été utilisé pendant deux semaines ou plus, activer l'autonettoyage supplémentaire.

2.5 Prévention des dommages matériels

2.5.1 Mesures de précaution générales

- > Pour éviter les dysfonctionnements, utiliser uniquement les composants du set d'installation.
- > Utiliser uniquement des accessoires recommandés par Duravit.

2.5.2 Dommages dus à l'eau gelée

- > NE PAS monter ni utiliser le produit dans des locaux exposés au gel. La température ambiante ne doit pas être inférieure à 4 °C (39 °F).

2.5.3 Dommages dus à la formation de calcaire

Dans les régions où l'eau est dure, du calcaire peut se déposer. Le calcaire peut diminuer la performance du produit.

- > Vérifier la qualité de l'eau de la région. En cas de dureté de l'eau ≥ 14 °dH (2,5 mmol/l), Duravit recommande l'installation d'un adoucisseur d'eau.

3 Conditions sur le lieu de montage

La pré-installation a été réalisée correctement.

- > Consulter la notice de pré-installation sur le site web qr.duravit.com ou www.duravit.us.
- > S'assurer qu'une surface de base suffisante est disponible pour le montage du produit et que la porte de la salle de bains peut être ouverte et fermée sans problème.
- > S'assurer que l'ouverture et la fermeture du couvercle ne sont pas empêchées par des cadres de fenêtres, des étagères et d'autres meubles de la salle de bains.

4 Dessins et plans

4.1 Raccords pour l'eau et le courant, cachés

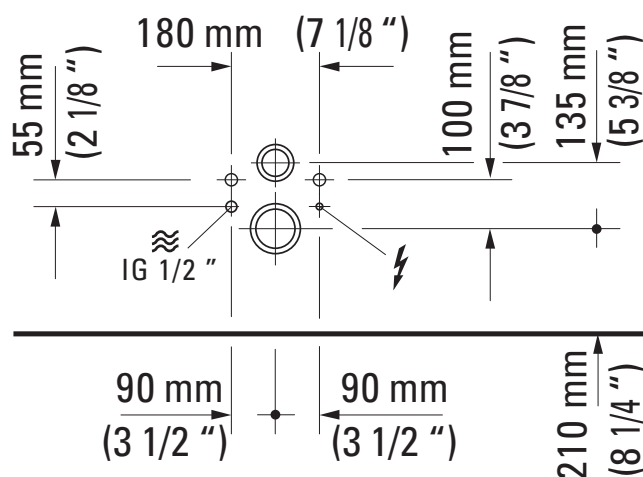

- > S'assurer que le raccordement et l'évacuation de l'eau sont installés dans les zones indiquées.
- > S'assurer que le raccordement électrique est installé dans les zones indiquées.



4.2 Raccords, cachés pour l'eau et exposés pour le courant

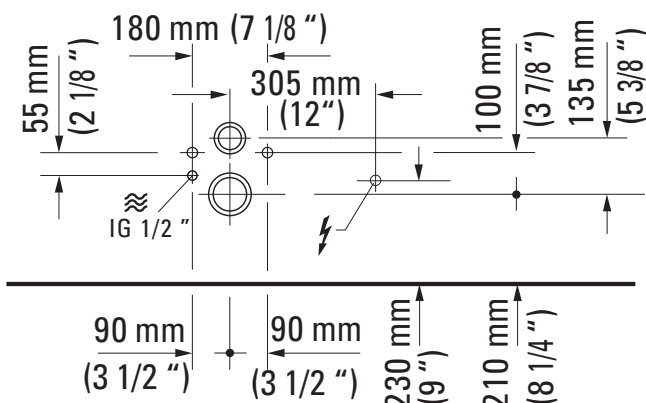

- > S'assurer que le raccordement et l'évacuation de l'eau sont installés dans les zones indiquées.
- > S'assurer que le raccordement électrique est installé dans les zones indiquées.

5 Caractéristiques techniques

Raccordement électrique	
Tension nominale	100 – 120 V, 60 Hz
Puissance nominale	1080 W
Disjoncteur de puissance	$I_N = 15$ A
RCD	$I_N = 30$ mA
Degré de protection	IPX4
Classe de protection	I
Spécifications du câble	Section de la ligne d'alimentation 1 – 2,5 mm ² (17 – 14 AWG)

Raccordement en eau	
Eau froide	DN 15 (1/2")
Pression de l'eau	0,07 – 0,50 MPa (10 – 72 psi)
Dureté de l'eau	Max. 2,4 mmol/l (240 ppm)

6 Consignes de montage

1 Contrôle du produit

- > Contrôler si le produit est endommagé.

2 Contrôle du raccord pour l'eau

Le raccord pour l'eau peut être mis à disposition de la manière suivante :

- Via un raccordement fixe
- > Utiliser un kit de pré-installation supplémentaire.
- Via un tube vide dans le réservoir, souvent pré-assemblé sur le bâti-support Duravit.
- > Vérifier si un tube vide est pré-assemblé.
- > Utiliser un set de raccordement supplémentaire.

4 Utilisation d'un set d'isolation acoustique (en option)

- > Tenir compte de l'épaisseur du set d'isolation acoustique lors de l'installation : z + 50 mm (2").

6 Fermeture du raccordement à l'eau domestique

- > Fermer le raccordement à l'eau domestique.

8 Raccordement de l'eau

INFO UTILE

Dysfonctionnements dus à des flexibles défectueux

- > Utiliser uniquement les flexibles d'alimentation en eau fournis, NE PAS réutiliser les anciens flexibles.

9 Rinçage des conduites

INFO UTILE

Dysfonctionnements dus aux résidus dans les conduites

- > Ouvrir le robinet principal de l'arrivée d'eau.
- > Ouvrir le robinet d'arrêt.
- > Rincer les conduites conformément aux normes locales en vigueur et récupérer l'eau.
- > Fermer le robinet d'arrêt pour l'arrivée d'eau.

Contrôler l'étanchéité

- > Contrôler l'étanchéité.

11 Utilisation d'un set de raccordement WC

- > Tenir compte de la notice séparée.

14 Ne pas plier le flexible

- > S'assurer que le flexible n'est pas tordu ou plié.

18 Conservation des accessoires

- > Conserver en lieu sûr les accessoires nécessaires à l'installation de l'abattant WC douche.
- > Tenir compte de la notice de montage séparée.



ES

1 Sobre este documento

Todos los documentos sobre este producto e información adicional están disponibles online:

- > Acceder a los documentos online a través de qr.duravit.com o www.duravit.es e introducir el número de artículo del producto en el campo de búsqueda.

2 Seguridad

2.1 Objetivo del documento

Las instrucciones forman parte del producto Duravit. Si NO se observan las instrucciones, se pueden producir daños personales, daños en el producto o materiales.

- > Leer y seguir las instrucciones.
- > Conservar este documento y entregarlo a usuarios posteriores.

Se reserva el derecho a efectuar mejoras técnicas y modificaciones de aspecto en los productos representados.

2.2 Grupo objetivo y cualificación

El montaje solo podrá ser realizado por instaladores sanitarios.

- Los instaladores sanitarios son personas con una formación técnica adecuada, que poseen conocimientos y experiencia, de modo que reconocen y pueden evitar los peligros y los riesgos que pueden originarse durante el montaje en el área sanitaria.
- Los instaladores sanitarios tienen la capacidad de elegir y emplear los dispositivos de protección adecuados.
- Los instaladores sanitarios conocen y tienen en cuenta las normas de instalación de las empresas de suministro locales y las normas específicas del país.

La instalación eléctrica solo podrán realizarla electricistas especializados.

- Los electricistas son personas con una formación técnica adecuada, que poseen conocimientos y experiencia, de modo que reconocen y pueden evitar los peligros y los riesgos que se pueden originar a través de la electricidad.
- Los electricistas tienen la capacidad de elegir y emplear los dispositivos de protección adecuados.
- Los electricistas conocen y tienen en cuenta las normas de instalación de las empresas de suministro locales y las normas específicas del país.

2.3 Seguridad eléctrica

2.3.1 Peligro de muerte por descarga eléctrica

El contacto con la electricidad puede provocar descargas eléctricas mortales.

2.3.2 Medidas de precaución generales

- > Conectar el producto solo con el cable eléctrico previsto para ello.
- > El producto debe estar conectado a tierra correctamente. Utilizar el producto solamente si está correctamente conectado a tierra.
- > Antes de iniciar la instalación se deben desconectar los componentes eléctricos de la red eléctrica.
- > Asegurarse de que no se pueda conectar accidentalmente el suministro de corriente.
- > Comprobar que todos los componentes estén sin tensión.
- > JAMÁS se debe tocar el cable eléctrico con las manos húmedas.
- > Si se ha dañado el cable de conexión eléctrico de este producto, este tendrá que ser cambiado por el fabricante o el servicio de asistencia técnica del mismo o por una persona cualificada similar, para evitar cualquier peligro.
- > NO se deben extraer componentes sueltos.

2.3.3 Instalar el cable

Instalar un cable fijo para la alimentación de la corriente eléctrica con un circuito propio.

- > Observar la posición de la conexión eléctrica.
- > Hacer que el cable eléctrico sobresalga un mínimo de 500 mm (19 $\frac{1}{8}$ ").
- > Asegurarse de que el conductor protector sea 10 mm ($\frac{3}{8}$ ") más largo que los conductores L y N.
- > Consultar la etiqueta de clasificación para conocer la potencia nominal y elegir la sección transversal del cable de acuerdo con la normativa y reglamento locales: 1 – 2,5 mm² (17 – 14 AWG).

2.3.4 Instalar un diferencial

Los aparatos para la desconexión eléctrica deben instalarse fijos en el cableado y deben cumplir todas las normativas generales vigentes. Además, tienen que tener una separación de contactos en todos los polos que corresponda a la categoría de sobretensión III.



2.3.5 Instalar un interruptor diferencial (RCD)

El producto no dispone de ningún interruptor diferencial propio. Se debe alimentar a través de un interruptor diferencial (RCD) con un máximo de 30 mA.

2.4 Higiene

2.4.1 Daños para la salud debido al agua sucia, con impurezas o estancada durante mucho tiempo

Utilizar agua sucia, con impurezas o estancada durante mucho tiempo para el lavado puede provocar daños en la salud.

- > Suministrar al producto agua potable fría de la red general.
- > NO conectar aguas residuales, aguas grises, aguas industriales, agua salada o aguas de otro tipo, ni tampoco agua que no se haya tratado o que se haya tratado parcialmente.
- > Utilizar solamente los tubos flexibles de agua suministrados, NO utilizar tubos flexibles usados.
- > Si el producto NO se ha utilizado durante dos o más semanas, activar la autolimpieza adicional.

2.5 Evitar daños en el producto

2.5.1 Medidas de precaución generales

- > Para evitar fallos de funcionamiento, utilizar solamente piezas del set de instalación.
- > Utilizar solamente accesorios que estén recomendados por Duravit.

2.5.2 Daños por congelación del agua

- > NO montar ni utilizar el producto en estancias con riesgo de heladas. La temperatura ambiente no debe ser inferior a los 4 °C (39 °F).

2.5.3 Daños por calcificación

En zonas con agua dura, es posible que se formen sedimentos de cal. La cal puede afectar al rendimiento del producto.

- > Verificar la calidad del agua de su región. En el caso de una dureza del agua de ≥ 14 °dH (2,5 mmol/l), Duravit recomienda instalar un descalcificador.

3 Requisitos del lugar de montaje

La preinstalación se ha llevado a cabo correctamente.

- > Acceder a la hoja de datos de la preinstalación a través de qr.duravit.com o www.duravit.es.
- > Asegurarse de que haya una superficie de instalación suficiente para el montaje del producto y que la puerta del baño se pueda abrir y cerrar sin problemas.
- > Asegurarse de que la tapa se pueda abrir y cerrar sin que choque con marcos de ventana, estanterías ni otros muebles del baño.

4 Dibujos y planos

4.1 Tomas de agua y electricidad, tomas ocultas

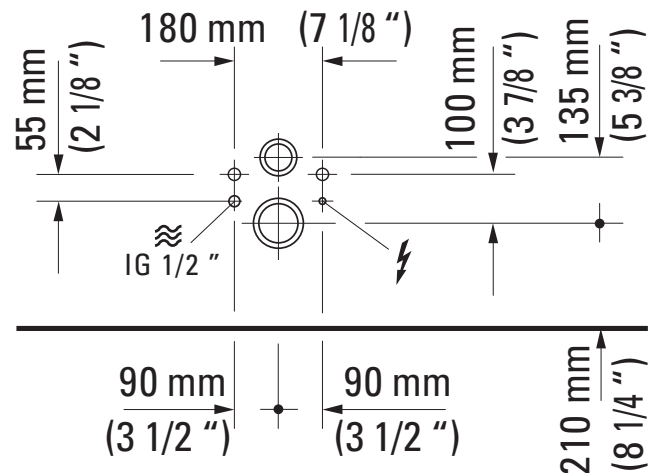

- > Asegurarse de que la toma de agua y la salida de agua se instalen en las zonas indicadas.
- > Asegurarse de que la conexión eléctrica se instale en las zonas indicadas.

4.2 Conexiones, cubiertas para el agua y abiertas para la electricidad

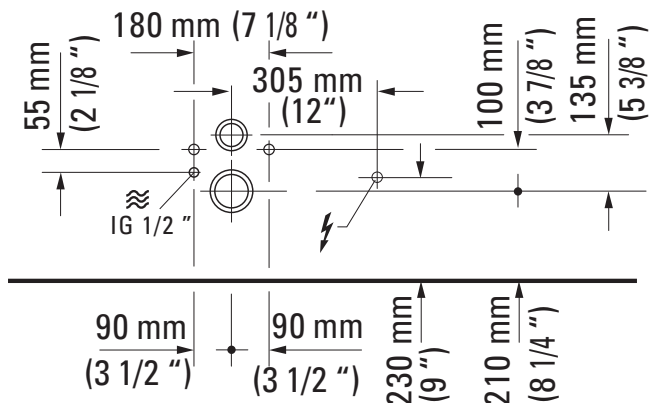

- > Asegurarse de que la toma de agua y la salida de agua se instalen en las zonas indicadas.
- > Asegurarse de que la conexión eléctrica se instale en las zonas indicadas.



5 Datos técnicos

Conexión eléctrica	
Tensión nominal	100 – 120 V, 60 Hz
Potencia nominal	1080 W
Diferencial	$I_N = 15 \text{ A}$
RCD	$I_N = 30 \text{ mA}$
Tipo de protección	IPX4
Grado de protección	I
Especificación de los cables	Sección del cable 1 – 2,5 mm ² (17 – 14 AWG)

Toma de agua	
Agua fría	DN 15 (1/2")
Presión de agua	0,07 – 0,50 MPa (10 – 72 psi)
Dureza del agua	Máx. 2,4 mmol/l (240 ppm)

6 Indicaciones de montaje

1 Comprobación del producto

- > Comprobar que el producto no esté dañado.

2 Comprobar la toma de agua

La toma de agua se puede preparar de la siguiente manera:

- A través de una conexión fija
- > Utilizar el set de preinstalación adicional.
- Mediante un tubo vacío en la cisterna, a menudo premontado en los elementos de instalación Duravit.
- > Comprobar si está premontado un tubo vacío.
- > Utilizar el set de conexión adicional.

4 Utilizar el set de insonorización (opcional)

- > Tener en cuenta el grosor del set de insonorización durante la instalación: z + 50 mm (2").

6 Cerrar la conexión de agua sanitaria

- > Cerrar la conexión de agua sanitaria.

8 Conectar el agua

INDICACIÓN

Fallos de funcionamiento debido a tubos defectuosos

- > Utilizar solamente los tubos flexibles de agua suministrados, NO utilizar tubos flexibles usados.

9 Aclarar las tuberías

INDICACIÓN

Fallos de funcionamiento debido a restos en las tuberías

- > Abrir la válvula principal de la alimentación de agua.
- > Abrir la válvula de cierre.
- > Aclarar las tuberías según las normas vigentes y recoger el agua.
- > Cerrar la válvula de cierre de la alimentación de agua.

Comprobación de la estanqueidad

- > Comprobar la estanqueidad.

11 Utilizar el set de conexión de inodoro

- > Tener en cuenta las instrucciones correspondientes.

14 No doblar el tubo flexible

- > Asegurarse de que el tubo flexible no se tuerza ni se pellizque.

18 Guardar los accesorios

- > Guardar en un lugar seguro los accesorios para la instalación del asiento de lavado.
- > Tener en cuenta las instrucciones de montaje correspondientes.

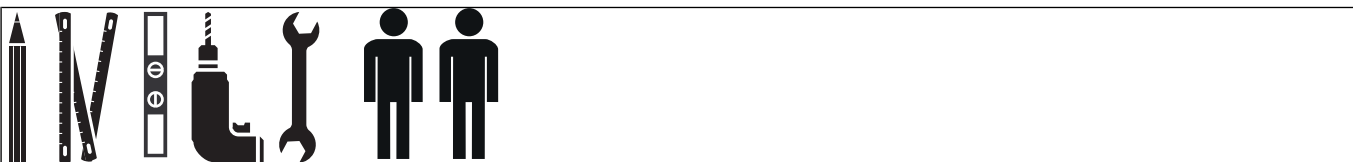
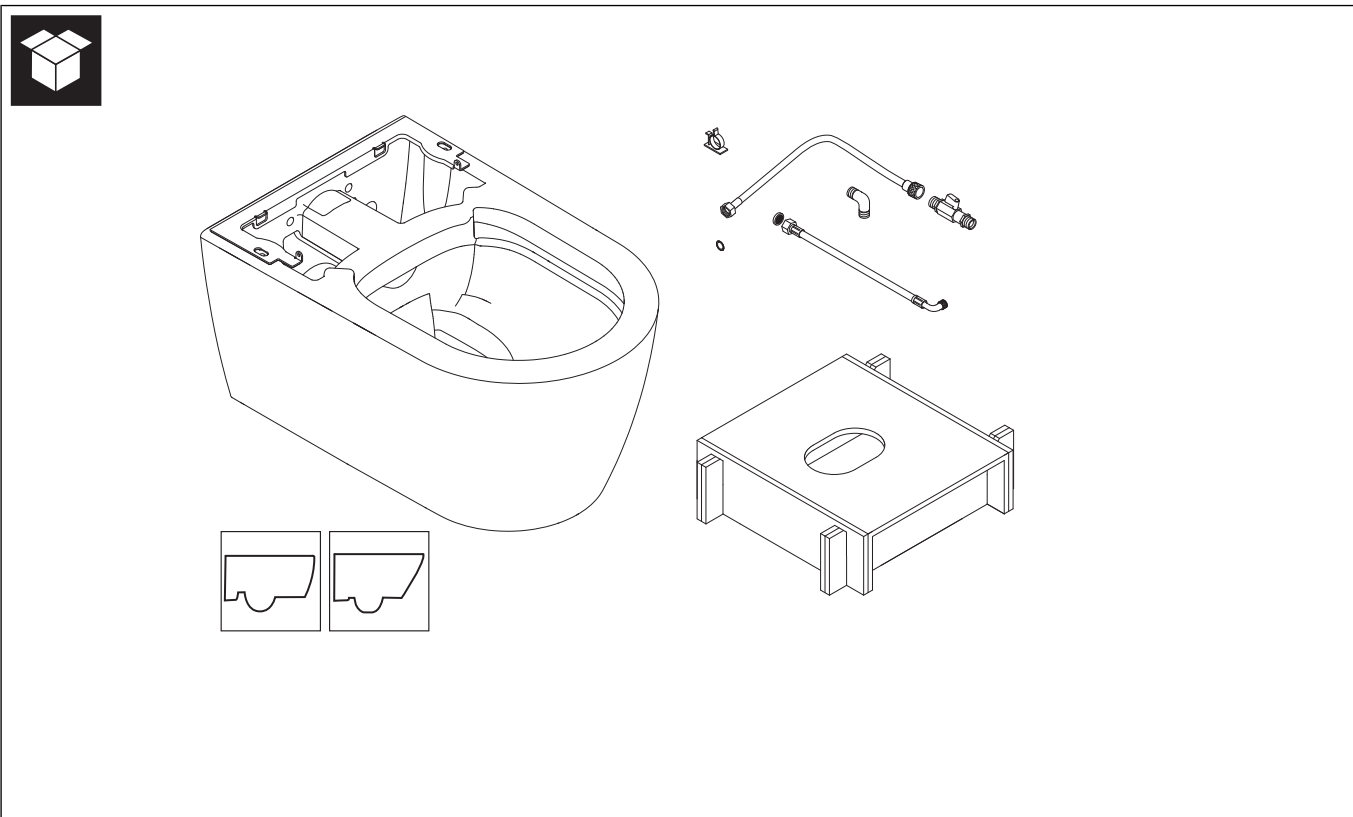



1 ▶ i

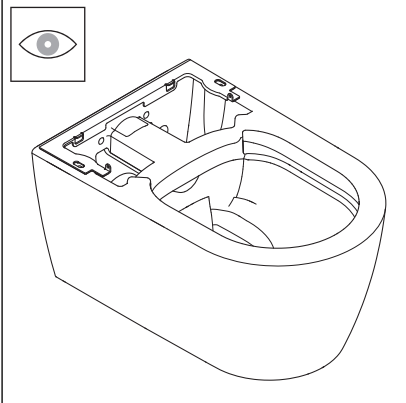

5

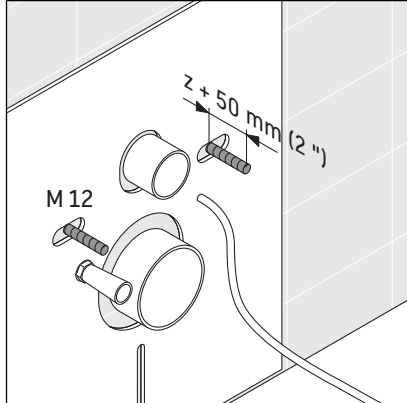

9 ▶ i

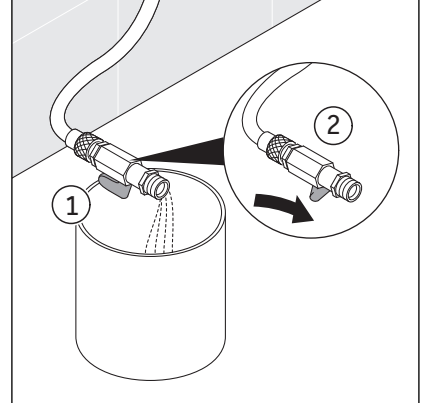

2 ▶ i

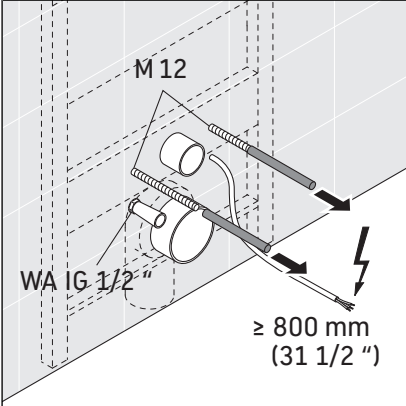

6 ▶ i

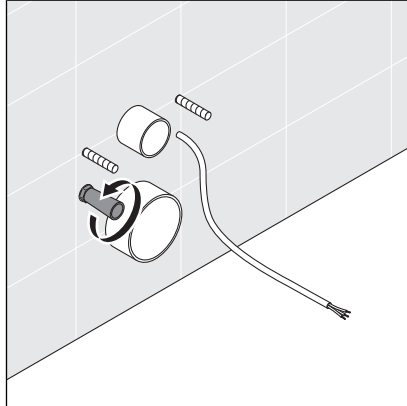

10

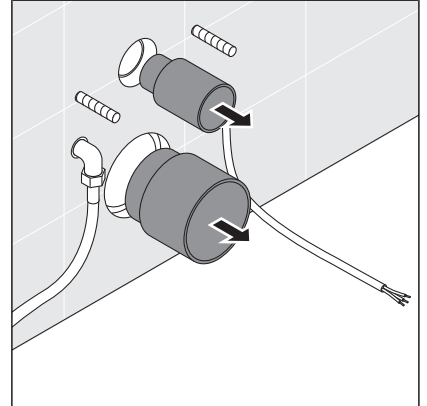

3

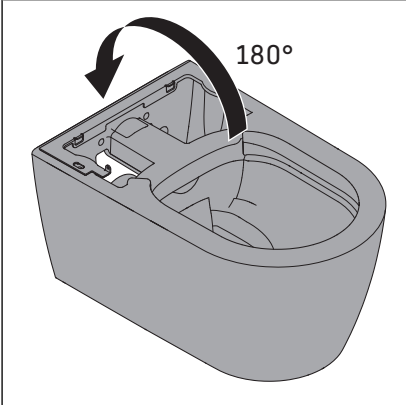

7

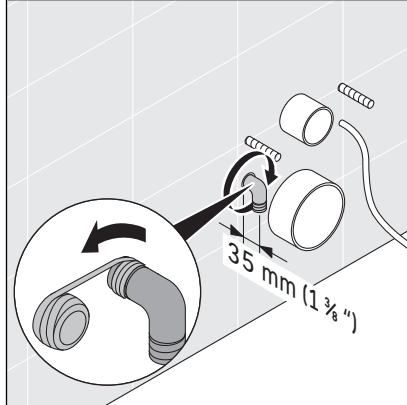

11 ▶ i

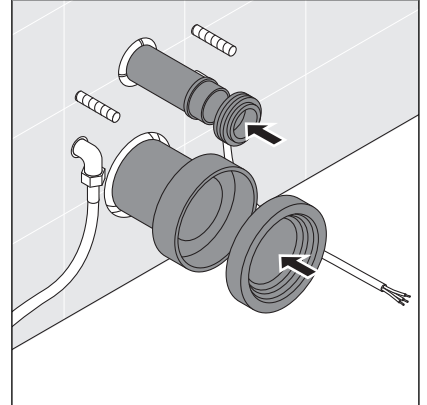

4 ▶ i

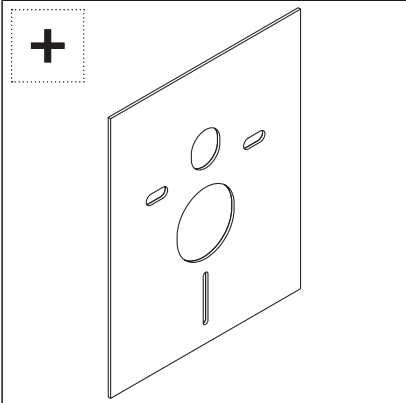

8 ▶ i

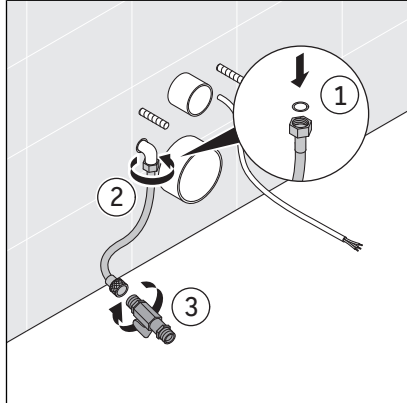

12

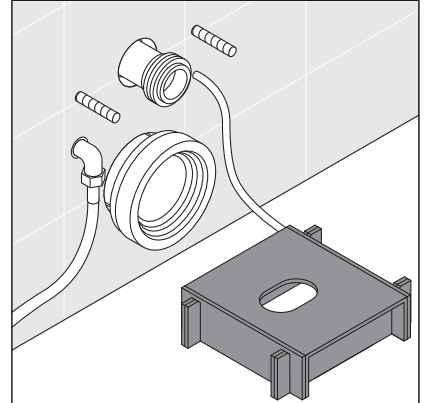



13

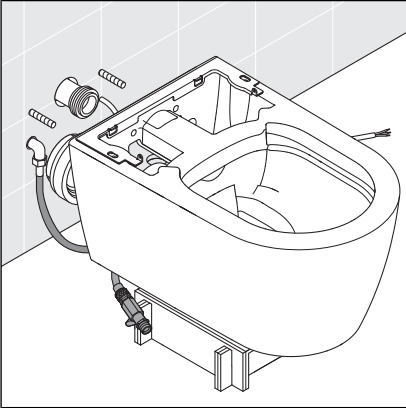

17

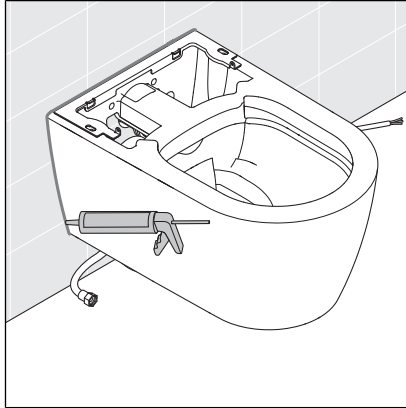

14 ▶ i

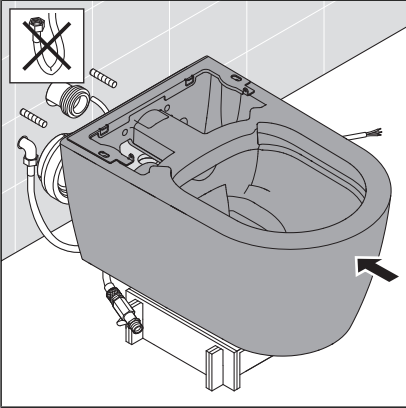

18 ▶ i

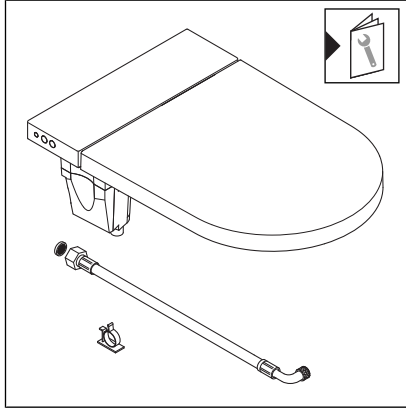

15

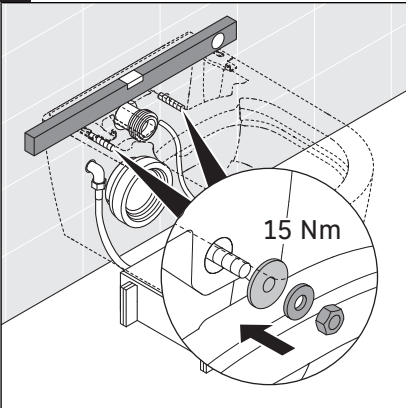

16

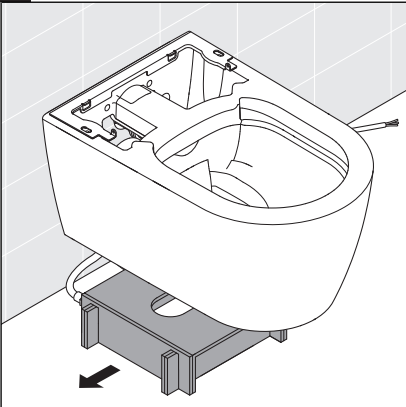



DURAVIT USA, INC.
2635 North Berkeley Lake Rd., Ste. 100
Duluth, GA 30096
Toll Free 888-DURAVIT
Phone 770-931-3575
Fax 770-931-8454
info@us.duravit.com
www.duravit.us

