

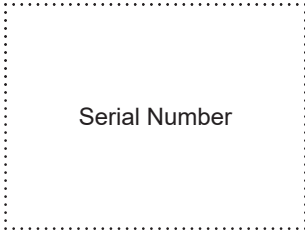

HeatLink Group Inc.  
+1 (800) 661-5332  
www.heatlinkgroup.com

# *Slim-line Power Press Tool* **11500**



# Instruction Manual Pressing Tool 11500



Legend p.2

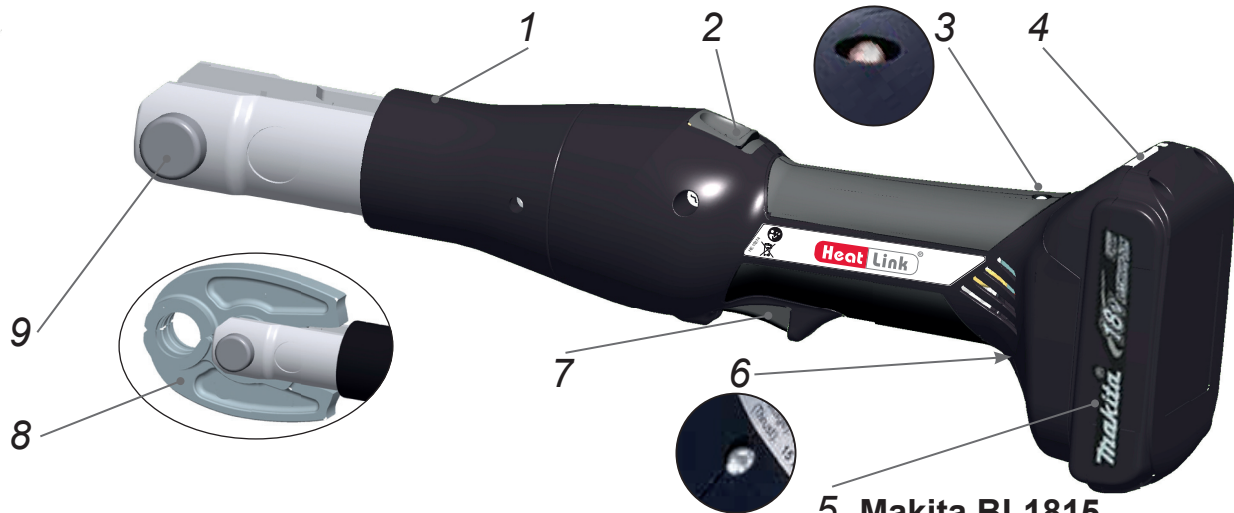

5 Makita BL1815

optionally:

Makita BL1830



page VIII

20 sec/5Hz  
15 min.

RESTART

AUTO	SERVICE	<b>2K</b>	Bio	PDF
MAN	Energy Save	easy	Safety	Speaker
QUICK STOP	Light	<b>18v</b> Li-Ion	ELECTRONIC	HPC

Legend pp.3-4

pic. 1

# Instruction Manual Pressing Tool 11500

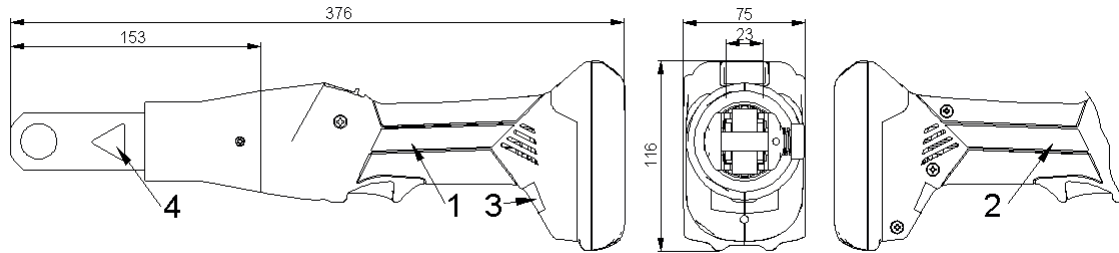

pic. 2

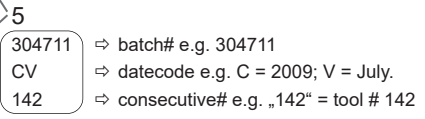
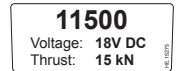
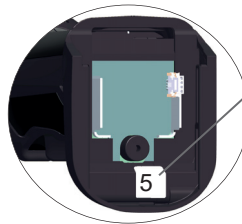

pic. 3

# Instruction Manual Pressing Tool 11500

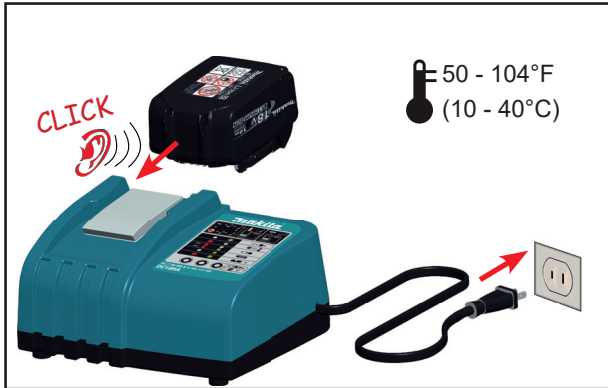

pic. 4



pic. 5



pic. 6



pic. 7



pic. 8



pic. 9



pic. 10



pic. 11



pic. 12

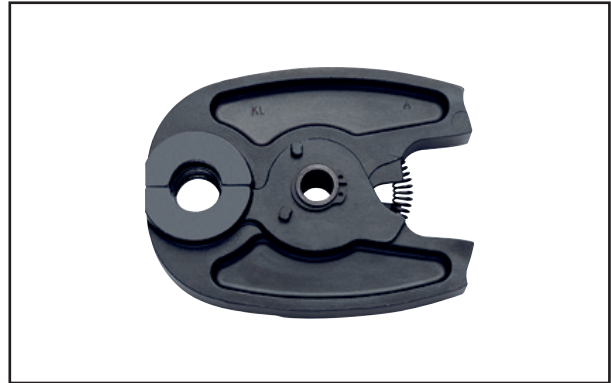

pic. 13



pic. 14

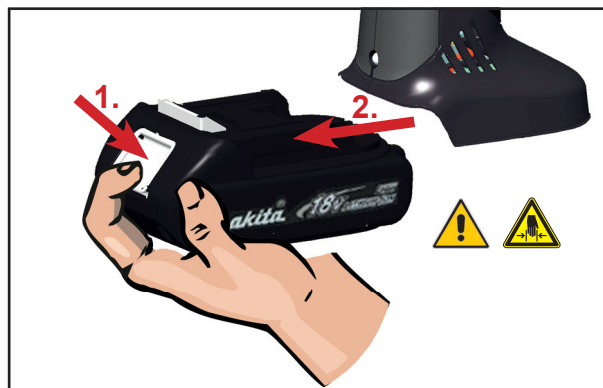

pic. 15

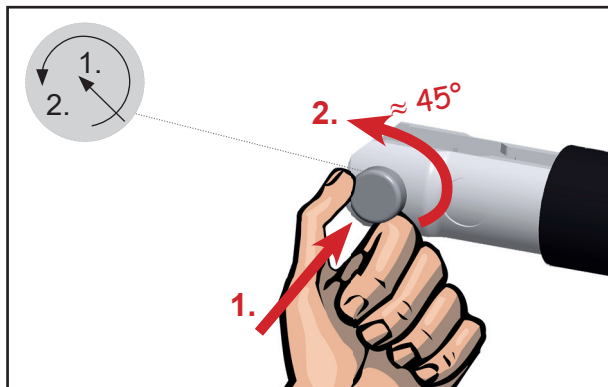

pic. 16

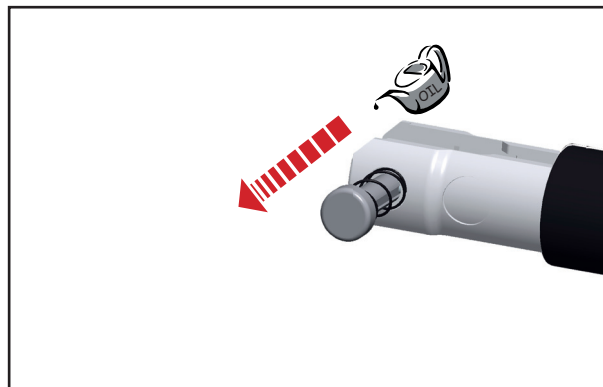

pic. 17

# Instruction Manual Pressing Tool 11500

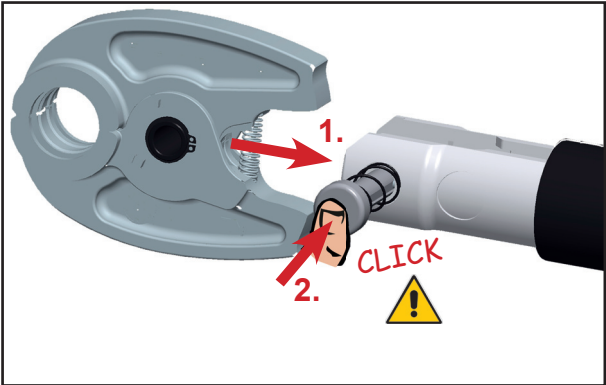

pic. 18

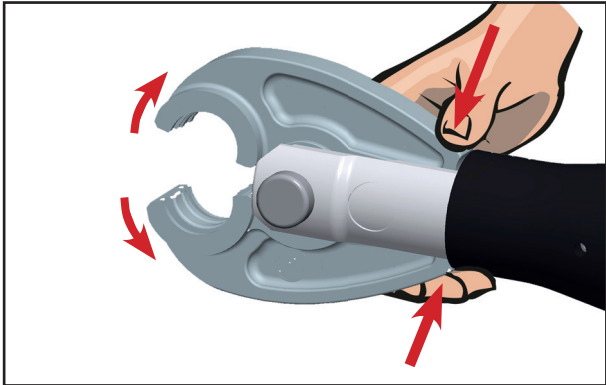

pic. 19

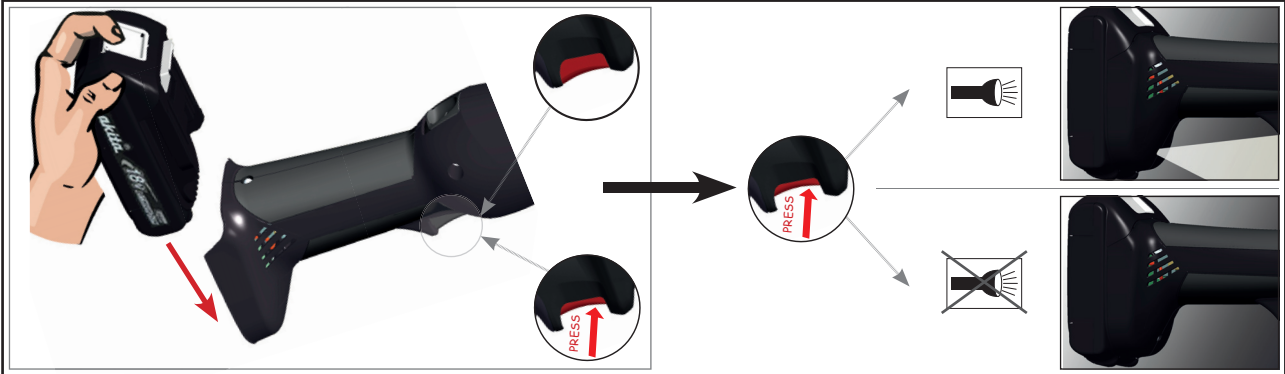

## Preparation

1. Inspect all components for debris, obstructions, and/or damage prior to installation.
2. Cut the PEX tubing to length, ensuring a square cut - an irregular cut may result in a failed connection. *For larger diameter PEX an ABS cutter is recommended.*



3. Slide the stainless steel sleeve over the tubing until it is properly seated.



4. Push the tubing and sleeve onto the fitting or Multiport tee until it bottoms out on the shoulder.



5. Use the sight hole in the sleeve to verify proper seating of PEX tubing.
6. Make press as instructions below for 1/2" to 1 1/2".

## 1/2" to 1 1/2" Press Instructions; Auto Press

- **Never press with empty jaws as this will damage the jaws.**
- Regularly check tool jaws and sleeve for any abnormalities that could be an indication of a damaged tool.
- If the Stainless Steel Sleeve is damaged or pressed incorrectly, both the fitting and the sleeve must be replaced.
- Never re-use stainless steel press sleeves.

1. Open the jaws and position squarely around the sleeve, then allow the jaws to firmly grasp the sleeve.

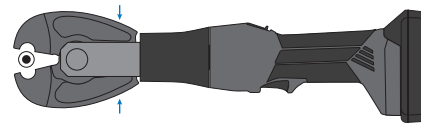

2. Squeeze the trigger until the press is complete.  
Note: if the red LED flashes or there an audible beep, consult "Tab. 1."

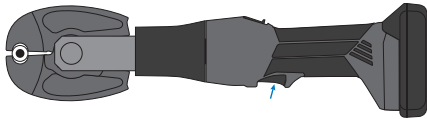

3. Open the jaws and remove the tool from the sleeve.

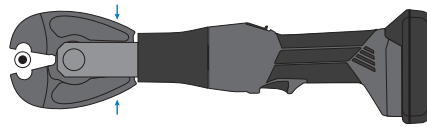

4. Inspect the connection to ensure the tubing is still properly seated (only PEX is visible in sleeve sight hole), and the press has been properly formed onto the sleeve (see diagram for guideline).  
Tool jaws imprint "HL" on the sleeve.  
An improperly positioned tool may result in a poor press and a damaged fitting.



## Example Presses

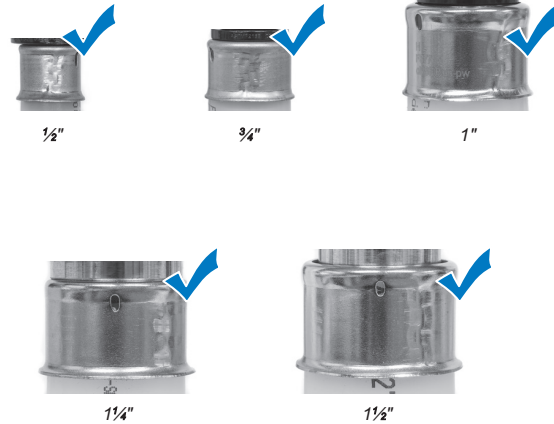

## Pinched Stainless Steel Sleeves

*If the stainless steel sleeves are being pinched, the tool jaws are worn out or damaged and must be replaced.*



Tab. 1 Visual and Audio Indicator Meanings  
Explication des signales acoustiques et visuels  
Descripción de las indicaciones del diodo luminoso

		<b>When / Quand / cuándo</b>	<b>Why / Pourquoi / ¿por qué?</b>
 20 sec		after working cycle après opération de travail Después del proceso de trabajo	
 2 x		after inserting the battery après mise en place de l'accumulateur Después de insertar la batería	Self check autocontrôle Auto-test
 20 sec/2Hz		after working cycle après opération de travail Después del proceso de trabajo	 <b>Klauke ASC</b> Authorized Service Center
 20 sec/5Hz		while exceeding the temp. limit pendant surchauffe en caso de temperatura excesiva	Unit too hot outil surchauffé Herramienta demasiado caliente
 20 sec 20 sec/2Hz		after working cycle après opération de travail Después del proceso de trabajo	 <b>Klauke ASC</b> Authorized Service Center +
 1 x	 1 x	after working cycle après opération de travail Después del proceso de trabajo	Error: the required pressure has not been reached. The operator has interrupted the pressing cycle manually while the motor was not running. Erreur: Pression nécessaire pas atteinte. Il s'agit d'une interruption manuelle de la sertissage au moteur arrêté. Error: No se ha alcanzado la presión necesaria o el operador ha interrumpido el ciclo a mano mientras el motor ha parado.
 3 x	 3 x	after working cycle après opération de travail Después del proceso de trabajo	Serious Error: The pressure has not been reached while the motor was running. Erreur grave: Pression pas atteinte au moteur courant. Error grave: No se ha alcanzado presión mientras el motor estaba en marcha

## Index

1. Introduction
2. Warranty
3. Description of the electro-hydraulic pressing tool
  - 3.1 Description of the components
  - 3.2 Features
  - 3.3 Visual and Audio Indicator Meanings
4. Operating Instructions
  - 4.1 Operation of the tool
  - 4.2 Explanation of the application range
  - 4.3 Service and Maintenance
5. Troubleshooting
6. Technical data
7. Decommissioning/Disposal

## Symbols



### Safety Warnings

***Please do not disregard to avoid injuries and environmental damage***



### Application Warnings

***Please do not disregard to avoid damaging the tool.***

## 1. Introduction



***Before using the tool please read the instruction manual carefully.***

Use this tool exclusively for its determined use and follow all applicable safety instructions. This instruction manual should accompany the tool for its entire life span.

The owner has to:

- guarantee the availability of the instruction manual for the user and
- make sure, that the user has read and understood the instruction manual.

## 2. Warranty



If the tool is operated according to its intended use and the regular maintenance services are observed our warranty is 24 months from the time of delivery. Worn-out parts resulting from regular use are excluded. We reserve the right to rework the tool in case of a valid warranty claim.

## 3. Description of the battery operated electro-hydraulic pressing tool

### 3.1 Description of the components

The hydraulic tool is a hand operated tool and consists of the following components:

Table 2 (see page 1, pic.1)

<b>Pos.</b>	<b>Description</b>	<b>Function</b>
1	Pressing head	Working unit to accommodate the pressing jaws
2	Retract slide	Slide to open the pressing jaws in case of an error or emergency
3	LED (red)	Indicator for battery charge, service Intervals and faults
4	Battery lock	Slide to unlock the battery
5	Battery	Rechargeable Li-Ion battery 18V
6	LED (white)	to illuminate the working area
7	Trigger	Actuator to start the pressing cycle
8	Jaws	Pressing jaws
9	Locking pin	Pin with special lock to open/close the pressing head

## 3.2 Features

### Safety features:



The unit is equipped with a special brake which instantly stops the forward motion of the piston/dies when the trigger is released.



A white LED illuminates the working space after activating the trigger. It automatically switches off 10 sec. after releasing the trigger. This feature can be deactivated (see page V).



Hydraulic Pressure Check, HPC for short, monitors the oil pressure in the tool's oil circuit, hence ensuring a continuous, consistent press quality.



During each pressing cycle, the achieved pressing pressure is determined by a pressure sensor and compared to the required minimum value. An audible warning signal sounds if the achieved pressure differs from the specified working pressure. The user will know immediately that the fitting must be checked and repressed or replaced as required.

### Functional features:



The hydraulic unit incorporates an automatic retraction which returns the piston into its starting position when the maximum operating pressure is reached.



A manual retraction allows the user to return the piston into the starting position in case of an incorrect press.



The pressing head can be smoothly turned by 350° around the longitudinal axis in order to gain better access to tight corners and other difficult working areas.



The unit is equipped with a microprocessor (page I, pic. 1.3) which shuts off the motor automatically after the press is completed, indicates service intervals, checks battery capacity and does a trouble check e.g. informing the user through audible and visual warning signals about the kind of error.



Power saving function through motor switch-off.



The ergonomically formed compact housing has two important features. The non-slip rubber coated grip area together with a balanced center of gravity allows fatigue-free working.



All tool functions can be controlled by **one** trigger. This results in an easy handling and a better grip compared to a two button operation.



Li-Ion batteries have neither a memory effect nor self-discharge. Even after long periods of non-operation the tool is always ready to operate. In addition, they have a lower power weight ratio with 50% more capacity and shorter charging cycles compared to NiMH batteries.



The oil used in our tool is rapidly bio-degradable and non-hazardous to water, and has been received “**The Blue Angel**” ecolabel. The oil is suitable for low temperatures and has excellent lubrication characteristics.



At the end of a job a print-out via a USB adapter (not included) can be generated documenting the proper function of the tool.

## 3.3 Visual and Audio Indicator Meanings

See page VIII, tab. 1

## 4. Operating Instructions

### 4.1 Operation of the tool

The pressing cycle is started by squeezing the trigger (page 1, pic. 1.7). The pressing cycle is characterized by the closing motion of the jaws. Due to the linear movement of the rollers on the piston the jaws close scissors like.



#### Attention

***The pressing cycle must be completed and the jaws closed to ensure a permanent leak free connection.***



#### Attention

***The pressing process can be interrupted at any moment by releasing the trigger.***



#### Attention

***This tool is intended for use with HeatLink® PEX tubing, fittings, and stainless steel press sleeves.***



#### Attention

***The user has to check by visual means whether the pressing jaws are completely closed.***



#### Attention

***If a pressing cycle has been interrupted the fitting has to be either replaced or pressed a second time.***



#### Attention

***Do not operate the tool without jaws.***



**Attention**

***For your own safety please observe all local safety regulations.***

The user needs to make sure that the pressing jaws are completely closed and that there are no foreign objects (e.g. plaster or stone fragments) between the pressing jaws.

## **4.2 Application**

This tool is meant for use with HeatLink® stainless steel press sleeves, PEX tubing, and fittings.

The unit is not to be restrained in a vise. It is not allowed to use the tool in a stationary application.

The tool is not designed for continuous use. After series of approximately 50 completed presses, let the tool cool down for 15 min.



**Attention**

***Overly intensive use can cause heat damage to the tool***



**Attention**

***During the operation of the built-in electric motor, sparks can occur, which might ignite highly inflammable or explosive liquids and materials.***



**Attention**

***Electric tools must not be operated in pouring rain or under water.***

## **4.3 Service and Maintenance**

The reliable operation of the tool is dependent on proper handling and service. To ensure proper presses, this tool must be maintained and serviced regularly as follows:

1. The electric-hydraulic pressing unit must be cleaned and dried after each use before stored.
2. In order to guarantee reliable operation, the pressing tool should be returned to the manufacturer or one of our Authorized Service Centers (ASCs) after the red LED indicates Service (after 10,000 pressing cycles) or once every year whichever occurs first.
3. **The nuts and bolts, the rollers and their guides as well as the moveable parts of the pressing jaw must be lightly oiled on a regular basis.**

4. Perform and inspect test presses or have the tool manufacturer check the tool and pressing jaws regularly to ensure proper function.
5. Keep the pressing jaws clean. Remove dirt with a brush.

In order to avoid possible malfunctions we offer you a manufacturer service consisting (see ASC) of disassembly, cleaning, exchange of possibly worn out parts assembly and final inspection. Only a clean and properly functioning press tool can ensure a leak free connection.

**The tool has no user serviceable parts.** Only the pressing jaws (page I, pic. 1.8; page III, pic. 13) and battery can be changed by the user.



**Attention**

***Do not damage the seals of the tool. If the seals are damaged the warranty is null and void.***

## **5. Troubleshooting**

- a.) Constant flashing/indicating of the red LED (page I, pic 1.3) or an audible warning signal.
  - ⇒ see table 1. If the issue cannot be resolved return the tool to the nearest Authorized Service Center (see inside back cover).
- b.) The tool is leaking oil.
  - ⇒ Return the unit to the manufacturer. Do not open it and damage the seal of the tool.
- c.) The red LED flashes 3x and simultaneously 3 acoustic warning signals occur (see table 1).
  - ⇒ Serious fault! If this fault occurs repeatedly, return the unit to an Authorized Service Center (ASC). Do not open it and damage the seal of the tool.

In case of a one time occurrence the fitting has to be replaced or pressed a second time.

## 6. Technical Data

<b>Type</b>	<b>11500</b>
Weight incl. battery:	3.74 lb (1.7 kg)
Pressing time:	3-4 s
Thrust force (linear):	15 kN min.
Battery voltage:	18 V
Battery capacity:	1.3 Ah Li-Ion (Makita BL1815) or 3.0 Ah Li-Ion (Makita BL1830)
Battery charging time:	15 min. (Makita BL1815) or 22 min. (Makita BL1830)
Presses/charge:	approx. 150 presses (1/2") (Makita BL1815) approx. 300 presses (1/2") (Makita BL1830)
Ambient temperature:	14°F to 104°F (-10°C to +40°C)
Hydraulic oil:	Rivolta S.B.H. 11
Sound level:	< 70 dB (A) at a distance of 3.3 ft (1 m)
Vibrations:	< 2.5 m/s <sup>2</sup>

## 7. Decommissioning/Disposal

The tool and battery must be disposed of in accordance with local guidelines and regulations.

### **Remark**

***This instruction manual can be ordered free of charge. The Part No. is L611500 (HE.12488).***

## Sommaire

1. Introduction
2. Garantie
3. Description de outillage hydraulique
  - 3.1 Description des composants
  - 3.2 Caractéristiques
  - 3.3 Explication des signales acoustiques et visuels
4. Consignes pour un usage conforme
  - 4.1 Utilisation de l'appareil
  - 4.2 Application
  - 4.3 Service et Maintenance
5. Marche à suivre en cas de panne de la outillage
6. Caractéristiques techniques
7. Mise hors service / Mise au rebut

## Symboles



### Instructions techniques de sécurité

à respecter impérativement, pour la sécurité des personnes et la protection de l'environnement.



### Instructions techniques d'utilisation

à respecter impérativement, pour éviter des dommages à l'appareil.

## 1. Introduction



**Lire attentivement le mode d'emploi avant la mise en service de votre outillage.**

N'utilisez cet appareil qu'exclusivement pour l'usage prévu, en respectant les instructions relatives à la sécurité et à la prévention des accidents du travail.

L'exploitant doit

- mettre le mode d'emploi à la disposition de l'utilisateur et
- s'assurer que celui-ci ait lu et bien compris son contenu.



## 2. Garantie

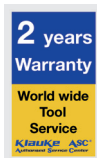

La garantie s'élève à 24 mois date de la livraison à condition d'une utilisation de l'outil exclusivement pour son usage déterminé et d'observation des intervalles des maintenance. Sauf pièces de rechanges qui résultent d'un usage déterminé. Nous réservons le droit de récupérer le produit.

## 3. Description de outillage hydraulique

### 3.1 Description des composants

L' outillage électro-hydraulique est un appareil conduit manuel qui se compose des éléments suivants:

*Tabl. 2 (cf. page 1, fig. 1)*

<b>Pos.</b>	<b>Désignation</b>	<b>Fonction</b>
1	Tête de sertissage	Unité de travail pour le logement des mâchoires de sertissage
2	Commutateur de retour	Commutateur glissant d'ouverture des mâchoires de sertissage en cas d'anomalie ou d'arrêt d'urgence.
3	Afficheur LED (rouge)	Indication capacité d'accumulateur, indication Service et erreur d'outil
4	Déblocage de l'accumulateur	Commutateur glissant de déblocage de l'accumulateur
5	Accumulateur	Accumulateur rechargeable au Li-Ion 18V
6	LED (blanche)	Pour l'éclairage du local de travail
7	Commutateur de marche	Déclenchement du sertissage
8	Mâchoires de sertissage	Mâchoires de sertissage (dépendent du système)
9	Boulons de verrouillage	Dispositif de verrouillage pour l'ouverture/fermeture de la tête.

## 3.2 Caractéristiques

### Caractéristiques de sécurité



L'outillage est équipé d'un dispositif d'arrêt immédiat qui stoppe instantanément l'avance dès que le bouton de marche/d'arrêt est lâché.



LED blanche illumine le local de travail en actionnant le commutateur de service et s'éteint après 10 s. Cette fonction peut être éliminée.



La fonction Hydraulic Pressure Check, abrégée HPC contrôle la pression d'huile directement dans le circuit d'huile des outils et assure ainsi une qualité uniforme et constante des sertissages.



À chaque cycle de sertissage, la pression atteinte est déterminée au moyen d'un capteur de pression, puis comparée à la valeur minimale requise. Un signal acoustique et optique paraît lorsque des différences par rapport à la pression de travail déterminée se produisent.

### Caractéristiques de fonction



L'outillage possède une fonction de retour automatique, qui ramène automatiquement les galets d'entraînement en position initiale après que la sertisseuse ait atteint sa pression maxi de fonctionnement.



Un retour manuel permet à l'utilisateur de retourner le piston à la position initiale coupage.



La tête peut être tournée de 350° en continu autour de son axe de rotation. Ceci permet le coupage à des endroits difficilement accessibles.



L'outil est équipée d'un système électronique donnant informations importantes sur l'état de la machine, le résultat de coupage et la capacité de l'accumulateur. L'indication s'effectue par diode luminescente ou par un signal acoustique.



Fonction d'économie d'énergie grâce à l'arrêt automatique du moteur en fin de cycle de sertissage.



Le corps en plastique bi-matière avec insert souple contribue à une sensation de prise agréable et sûre. La position optimisée du centre de gravité permet en complément un travail durable et sans fatigue.



Toutes fonctions de l'outil s'effectuent par moyen d'une commande à bouton unique pour une maniement aisée et un meilleur appui.



Accus lithium-ions 18V puissants avec une capacité complémentaire de 50% et des délais de charge extrêmement courts. Ces accumulateurs n'ont pas d'effet mémoire et auto-décharge électrique.



Cet outil travaille avec huiles hydrauliques synthétiques. Ces huiles sont facilement biodégradables et ne présentent aucun danger pour l'eau.



Fonction d'évaluation par interface optique et adaptateur USB. (Équipement spéciale).

### **3.3 Explication des signales acoustiques et visuels**

Voir page IX, tableau 1

## **4. Consignes pour un usage conforme**

### **4.1 Utilisation de l'appareil**

Un processus de sertissage se déclenche en actionnant le commutateur de service (page I, figure 1.7).

La fermeture des mâchoires signale le commencement du processus de sertissage. Les mâchoires de sertissage se ferment en forme de ciseaux au moyen des rouleaux d'entraînement situés sur la barre de piston.



#### **Attention**

**Effectuer un contrôle visuel à la fin du processus de sertissage pour vérifier si les mâchoires de sertissage sont entièrement fermées.**



#### **Attention**

**Le cycle de sertissage peut être interrompu à tout instant en relâchant la pression exercée sur le bouton de commande.**



#### **Attention**

**Cet outil est prévu pour utilisation avec HeatLink® PEX tube, raccords, et bagues à sertir inoxydables.**



#### **Attention**

**A la fin du cycle de sertissage, il est nécessaire d'effectuer en plus un contrôle visuel, pour vérifier que les mâchoires soient bien complètement fermées.**



#### **Attention**

**Les raccords pour lesquels le cycle de sertissage n'a pas été complètement terminé doivent être démontés, ou faire l'objet d'un nouveau sertissage complet.**



**Attention**

*N'effectuez pas l'outil sans les mâchoires.*



**Attention**

*Pour votre propre sécurité s'il vous plaît observez tous les règlements nationaux et européens de la sécurité.*

Il faut s'assurer que les mâchoires soient complètement fermées et qu'aucun corps étranger ne se trouve entre les mâchoires (par ex. crêpi ou résidus de pierre).

## 4.2 Application

Cet outil est prévu pour utilisation avec HeatLink® PEX tube, raccords, et manches à sertir inoxydables.

L'appareil ne doit pas être calé. Il n'est pas conçu pour un usage stationnaire.

L'appareil n'est pas destiné à une utilisation en continu. Après environ 50 cycles, il est nécessaire de marquer une courte pause d'au moins 15 minutes afin que l'appareil puisse refroidir.



**Attention**

*Une utilisation trop intensive peut provoquer des dommages à l'appareil par suite de surchauffe.*



**Attention**

*Le fonctionnement de moteurs électriques peut produire des étincelles qui peuvent provoquer l'inflammation ou l'explosion de produits dangereux sensibles à ces phénomènes.*



**Attention**

*L'appareil électro-hydraulique ne doit pas être utilisée en cas de forte pluie ou sous l'eau.*

## 4.3 Service et Maintenance

L'opération fiable de l'outil dépend d'une utilisation et d'un service approprié. Pour assurer des sertissages correctes l'outil doit être entretenue et vérifiée régulièrement comme suit :

1. L'appareil de sertissage électrohydraulique doit être nettoyé après chaque utilisation et complètement séché avant l'entreposage.



2. Pour assurer un fonctionnement irréprochable de l'appareil et prévenir les éventuels défauts, la sertisseuse devrait être envoyée pour entretien chaque année ou après 10.000 sertissages à un centre de service autorisé. (voir également le chapitre 4.3)

**3. Les raccordements de boulon, les rouleaux d'entraînement et leurs guides doivent être légèrement huilés.**

4. Vérifier ou faire vérifier régulièrement le parfait fonctionnement de l'outil de sertissage et des mâchoires par ex. au cours d'un sertissage d'essai.

5. Les mâchoires de sertissage doivent être toujours propres. En cas de salissures, nettoyer avec une brosse.

L'entretien de l'appareil effectué en usine comprend le démontage, le nettoyage, le remplacement des pièces éventuellement usées, le remontage et le contrôle final. Seul un système de sertissage propre et en bon état de fonctionnement peut garantir un sertissage durablement étanche.

**L'outil n'a pas de pièces de rechange échangeables par l'installateur.** Seulement les mâchoires de sertissage (page I, pic. 1.8; page IV, pic. 13+14) et la batterie peuvent être échangées par l'installateur.

**i** Attention

**Ne pas ouvrir l'appareil! Une détérioration des scellés entraîne la perte de la garantie.**

## **5. Marche à suivre en cas de panne de l'outillage**

a.) Signal lumineux régulier de LED rouge ou signal d'avertissement acoustique (page I, figure 1.3).

⇒ Voir tableau 1. Si le dérangement ne peut pas être arrêté retourner l'outil au prochain Centre d'assistance voir dernière page.

b.) La sertisseuse perd de l'huile.

⇒ Renvoyez l'appareil à l'atelier. Ne pas ouvrir l'appareil, ni retirer les scellés.

c.) 3 fois signal optique par moyen LED (page I, figure 1.1) et 3 fois signal acoustique en même temps (voir tabl.1).

⇒ Erreur grave! Au cas de répétition de cet erreur retournez l'outil. Ne pas ouvrir l'outil et ne pas enlever le sceau de garantie. Si cet erreur se produit seul une fois l'utilisateur doit démonter le raccord ou sertir le raccord encore une fois.

En cas de un une fois l'occurrence que le raccord doit être a démantelé ou a appuyé une fois seconde.

## 6. Caractéristiques techniques

Type	11500
Poids de l'appareil complet avec l'accumulateur:	3.74 lb (1.7 kg)
Temps de sertissage:	3-4 s
Force:	15 kN min.
Tension de l'accumulateur:	18 V
Capacité de l'accumulateur:	1.3 Ah Li-Ion (Makita BL1815) ou 3.0 Ah Li-Ion (Makita BL1830) 15 min. (Makita BL1815) ou 22 min. (Makita BL1830)
Nombre de sertissage par accu:	env. 150 sertissages avec dimension (1/2") (Makita BL1815) env. 300 sertissages avec dimension (1/2") (Makita BL1830)
Température ambiante:	14°F to 104°F (-10°C to +40°C)
Huile hydraulique:	Rivolta S.B.H. 11
Niveau acoustique:	< 70 dB (A) à 1m de distance
Vibrations:	< 2.5 m/s <sup>2</sup>

## 7. Mise hors service / Mise au rebut

Mise hors service de l'outil et de la batterie s'effectue en respectant la disposition de la réglementation locale.

**Remarque:**

***Ce mode d'emploi peut être obtenu gratuitement sous numéro de référence L611500 (HE.12488)***

## Indice

1. Introducción
2. Garantía
3. Descripción de la herramienta hidráulica
  - 3.1 Descripción de los componentes
  - 3.2 Características
  - 3.3 Descripción de las indicaciones del diodo luminoso
4. Funcionamiento de las unidades
  - 4.1 Funcionamiento de las unidades
  - 4.2 Aplicación
  - 4.3 Servicio y Mantenimiento
5. Comportamiento en caso de averías en la unidad de prensado
6. Datos técnicos
7. Puesta fuera de servicio / Eliminación

## Símbolos



### Avisos técnicos de seguridad

*Respetar necesariamente para evitar daños personales y ecológicos.*



### Avisos técnicos de aplicación

*Respetar necesariamente para evitar daños en la unidad.*

## 1. Introducción



*Antes de empezar a utilizar la herramienta, por favor lea el manual de instrucciones.*

Utilizar esta herramienta solamente para el uso adecuado teniendo en cuenta las normas generales de seguridad de prevención de accidentes.

El operador debe:

- poner al alcance al usuario la disponibilidad del manual de instrucciones y
- asegurarse de que el usuario ha leído y entendido dicho manual.

## 2. Garantía

La garantía es de 24 meses a partir de la fecha de entrega, utilizandola correctamente y cumpliendo con los intervalos de servicio prescritos. Excluidas de la garantía son piezas de desgaste, que surgen del uso adecuado. Además, reservamos el derecho de reparar el producto.

## 3. Descripción de la herramienta hidráulica

### 3.1 Descripción de los componentes

La herramienta electrohidráulica de presión es una herramienta de mano y se compone de las siguientes componentes:

Tab. 2 (ver página I, figura 1)

<b>Pos.</b>	<b>Descripción</b>	<b>Función</b>
1	Cabezal de prensar	Unidad para el ingreso de mordazas
2	Interruptor de reposición	Interruptor deslizante para abrir las mordazas de prensado en caso de fallo o de emergencia
3	LED (rojo)	Indicación de la capacidad de la batería, el mantenimiento y errores
4	Desbloqueo del acumulador	Interruptor deslizante de desbloqueo del acumulador
5	Batería	Acumulador recargable de Li-Ion 18V
6	LED (blanco)	Para iluminar el ámbito de trabajo
7	Interruptor	Interruptor para puesta en marcha del motor
8	Mordaza cambiaria	Mordaza intercambiable (relativo al sistema)
9	Perno de seguridad	Dispositivo de bloqueo para abrir/cerrar el cabezal

## 3.2 Características

### Característica seguridad



La unidad está equipada con una parada de marcha de inercia, que detiene inmediatamente el avance al soltar el gatillo.



Iluminación del ámbito de trabajo



Hydraulic Pressure Check, HPC, controla directamente la presión del aceite en el circuito de aceite de las herramientas, lo que garantiza la calidad continua uniforme de prensado.



En cada ciclo de prensado, la presión de la prensa alcanzada se determina por un sensor de presión y se compara con el valor mínimo requerido. En caso de desviaciones con respecto a la presión de trabajo especificado, suena un señal acústica.

### Característica funcional



La unidad posee un retroceso automático, que hace retornar de manera automática a la posición inicial a los rodillos de presión después de alcanzar la presión de servicio máx.



El retorno manual le permite al usuario de retroceder el pistón a la posición inicial.



El receptáculo para las matrices de prensado es de giro continuo 350° por su eje longitudinal. De este modo también es posible un montaje en lugares de acceso difícil.



La herramienta de presión está equipada con un control por microprocesador (página I, Figura 1,3), la cual indica por ejemplo el estado de carga de la batería y lleva a cabo un diagnóstico de fallos, mediante el cual el operador es informado por diferentes señales acústicas y visuales sobre el tipo de error.



La herramienta de presión está equipada con un control por microprocesador (página I, Figura 1,3), la cual indica por ejemplo el estado de carga de la batería y lleva a cabo un diagnóstico de fallos, mediante el cual el operador es informado por diferentes señales acústicas y visuales sobre el tipo de error.



La herramienta de presión está equipada con un control por microprocesador (página I, Figura 1,3), la cual indica por ejemplo el estado de carga de la batería y lleva a cabo un diagnóstico de fallos, mediante el cual el operador es informado por diferentes señales acústicas y visuales sobre el tipo de error.



Función ahorro de energía por Autostop



Diseño ergonómico con sector mango de dos componentes y posición gravicentro optimizado



Solo un botón para manejo fácil



Acumuladores potentes Litio-ionen 18V con 50% de más capacidad y tiempo de recarga extremadamente corto



Aceite hidráulico ecológico, biodegradable



Evaluación por intersección óptica y adaptador USB

## 3.3 Descripción de las indicaciones del diodo luminoso

véase página VIII, tabla 1

## 4. Funcionamiento de las unidades

### 4.1 Funcionamiento de las unidades

El proceso se activa accionando el interruptor de funcionamiento (página I, figura 1.7).

El proceso de prensado se caracteriza por el cierre de las mordazas de prensa. Gracias a los rodillos de accionamiento alojados en el vástago del émbolo, las mordazas de prensa se cierran en forma de cizalla.



**Atención**

*Una vez finalizado el proceso de prensado, ha de realizarse todavía un control visual de si se han cerrado completamente las matrices de prensado.*



**Atención**

*El proceso de prensado se puede interrumpir en cualquier momento dejando de accionar el gatillo.*



**Atención**

*Utilizar la herramienta solamente con HeatLink® PEX tubo, accesorios, y anillos engarzadores inoxidables.*



**Atención**

*Una vez finalizado el proceso de prensado, ha de realizarse todavía un control visual de si se han cerrado completamente las matrices de prensado.*



**Atención**

*En caso de que el ciclo de prensado haya sido interrumpido, los empalmes se deben desmontar o prensar una segunda vez.*



**Atención**

*La herramienta no debe accionarse sin mordazas.*



**Atención**

*Para su propia seguridad, tenga en cuenta las precauciones de seguridad del organismo profesional.*

El usuario debe asegurarse de que las matrices de prensado están completamente cerradas y de que no hay objetos extraños (por ej.: trozos de yeso o piedra) entre dichas matrices.



## 4.2 Aplicación

Utilizar la herramienta solamente con HeatLink® PEX tubo, accesorios, y cañas a presar inoxidable.

No está permitido inmovilizar la máquina. La máquina tampoco está dimensionada para ser utilizada de forma estacionaria.

La herramienta no está diseñada para presar continuamente. Después de completar aproximadamente 50 ciclos, se debe parar durante un cuarto de hora para que pueda enfriarse.



### **Atención**

*El uso demasiado intensivo puede causar daños por sobrecalentamiento.*



### **Atención**

*Durante la manipulación de motores eléctricos se pueden producir chispas que pueden encender materiales altamente inflamables o explosivos.*



### **Atención**

*Las herramientas electrohidráulicas no se deben hacer funcionar bajo la lluvia o bajo el agua.*

## 4.3 Servicio y Mantenimiento

El funcionamiento fiable de la herramienta depende del manejo y servicio adecuado. Para asegurar prensados correctos de esta herramienta, es necesario realizar servicio y mantenimiento periódico de la siguiente manera:

1. La herramienta electrohidráulica se debe limpiar y secar después de cada uso antes de guardarla.
2. Para garantizar el funcionamiento óptimo de la máquina y prevenir posibles averías de funcionamiento, la herramienta de prensado debe ser devuelta a un centro de servicio autorizado para revisar cada año o cada 10.000 ciclos de prensado.
- 3. Los tornillos y las tuercas de los rodillos de accionamiento y sus guías, así como las partes móviles de la mordaza de prensa deben ser ligeramente aceitado.**
4. Comprobar o hacer comprobar la herramienta y las matrices de prensado regularmente para un funcionamiento óptimo.
5. Mantener limpias las matrices de prensado. Quitar la suciedad con un cepillo.

El mantenimiento de fábrica de la herramienta consiste en desmontar, limpiar, cambiar las posibles piezas deterioradas, volver a montar y hacer un control final. Solamente un sistema de prensado limpio y en óptimas condiciones de funcionamiento puede garantizar unas uniones correctas.

**La herramienta no tiene piezas reparables por el usuario.** Sólo las mordazas (pág. I, pic. 1.8; pág. IV, pic. 13+14) y la batería pueden ser cambiadas por el usuario.



**Atención**

**¡No abrir la herramienta! Si se daña el precinto, la garantía pierde la validez.**

## **5. Comportamiento en caso de averías en la unidad de prensado**

- a.) Señal regular del Diodo rojo (pág. I, fig. 1.1) o señal avisadora acústica.
  - ⇒ vease Tab. 1. En caso de no poder solucionar el fallo, se debe enviar la herramienta a un centro de servicio autorizado (ASC) cercano ver última página.
- b.) La herramienta de prensado pierde aceite.
  - ⇒ Devolver la unidad. No abrir la unidad ni quitar el sello de la unidad.
- c.) La LED roja alumbrá 3 veces y simultáneamente 3 señales acústicas suenan (véase tab.1).
  - ⇒ Error grave! Si este error ocurre repetidas veces, la herramienta debe ser enviada a un centro de servicio. No abrir la herramienta o remover el sellado.

En caso de aparición única de este error, el material debe ser prensado de nuevo.

## 6. Datos técnicos

Type	<b>11500</b>
Peso de la unidad compl.:	3.74 lb (1.7 kg)
Tiempo de prensado:	3-4 s
Fuerza de compresión:	15 kN min.
Voltaje de la batería:	18 V
Capacidad de la batería:	1.3 Ah Li-Ion (Makita BL1815) o 3.0 Ah Li-Ion (Makita BL1830) 15 min. (Makita BL1815) o 22 min. (Makita BL1830)
Prensados por pila:	aprox. 150 prensados con dimension (1/2") (Makita BL1815) aprox. 300 prensados con dimension (1/2") (Makita BL1830)
Temperatura ambiente:	14°F to 104°F (-10°C to +40°C)
Aceite hidráulico:	Rivolta S.B.H. 11
Nivel de sonido:	< 70 dB (A) en 1m de distancia
Vibraciones:	< 2.5 m/s <sup>2</sup>

## 7. Puesta fuera de servicio / Eliminación

La herramienta y la batería deben ser eliminadas de acuerdo con las directrices y reglamentaciones locales.

### Observación

**Nos puede solicitar este manual de instrucciones gratuitamente con el número de artículo L611500 (HE.12488).**

# Authorized Service Centers 11500



## USA

### USA

Greenlee  
Technical Support  
Mr. Nicklos Knapp  
4411 Boing Drive  
Rockford, IL 61109-2932



☎ 001-800-435-0786  
☎ 001-800-451-2632  
✉ [nicklos.knapp@emerson.com](mailto:nicklos.knapp@emerson.com)

### USA

A & A Hydraulic & Equipment  
Mr. Jeff Ruedisueli  
207 Depot St.  
Berea  
a, OH 44017



☎ 001-800-992-9899  
☎ 001-440-826-3980  
✉ [jeff@hydraulicparts.com](mailto:jeff@hydraulicparts.com)

### USA

QUEST Inc  
Mr. Bob Swanson  
812 Baseline Pl. #4  
Brighton, CO 80601



☎ 001-720-685-9091  
☎ 001-303-655-8143  
✉ [bobquest@prodigy.net](mailto:bobquest@prodigy.net)

## Canada

### CANADA

Power tool Klinik (1990) LTD  
Mr. Clayton Welsh  
GST#R104280375#11-2219, 35Ave NE  
Calgary, Alberta, Canada T2e 6w3



☎ 001-403-276-4633, -4638  
☎ 001-403-276-4664  
✉ [service.powertoolclinic@gmail.com](mailto:service.powertoolclinic@gmail.com)  
[/Powerk@telus.net](mailto:Powerk@telus.net)

## Mexico

### MEXICO

Emerson Commercial & Residential  
Solutions  
Mr. Mario Sandoval  
Calle 10 #145, San Pedro de los Pinos  
Cd. México, 01180



☎ 0055-5809-5604  
☎ 0055-2888-9269  
✉ [mario.sandoval@emerson.com](mailto:mario.sandoval@emerson.com)

ASC 04/2021