

INSTRUCCIONES DE INSTALACIÓN

Ventilador

Nº de modelo FV-0511VK2
FV-1115VK2
FV-0511VKS2

Modelos representativos:

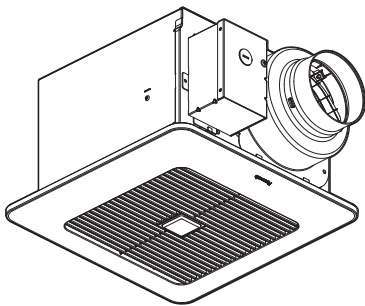

FV-0511VK2 FV-0511VKS2

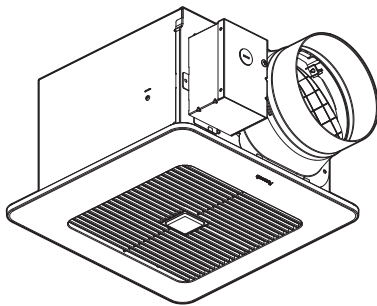

FV-1115VK2

Índice

INFORMACIÓN GENERAL SOBRE SEGURIDAD	2-3
LEA ANTES DE INSTALAR ESTE VENTILADOR	3-4
DESCRIPCIÓN	4
DESEMPAQUE	4
ACCESORIOS SUMINISTRADOS	4
DIMENSIONES	5
DIAGRAMA ELÉCTRICO	5
FUNCIONES	5
INDICACIÓN (DISPOSITIVOS CON FUNCIÓN PLUG 'N PLAY)	6-7
MOVIMIENTO (DISPOSITIVOS CON FUNCIÓN PLUG 'N PLAY)	7
INSTALACIÓN (DISPOSITIVOS CON FUNCIÓN PLUG 'N PLAY)	8
INSTALACIÓN (CONSTRUCCIONES NUEVAS)	8-10
INSTALACIÓN (RENOVACIONES)	10
MANTENIMIENTO (LIMPIEZA)	11
GUÍA PRÁCTICA DE INSTALACIÓN	CONTRA PORTADA
ESPECIFICACIONES	CONTRA PORTADA
SERVICIO TÉCNICO	CONTRA PORTADA

LEA Y CONSERVE ESTAS INSTRUCCIONES

Gracias por comprar este producto Panasonic. Lea atentamente estas instrucciones antes de instalar, utilizar o mantener este producto Panasonic. Lea atentamente el capítulo "INFORMACIÓN GENERAL SOBRE SEGURIDAD". El incumplimiento de las instrucciones podría causar daños personales o materiales. Explique a los usuarios cómo utilizar y mantener el producto después de la instalación. Se recomienda ofrecer este manual a los usuarios. Conserve este manual para consultas futuras.



INFORMACIÓN GENERAL SOBRE SEGURIDAD

Por su seguridad

Para reducir el riesgo de lesión, muerte, choque eléctrico, incendio, avería y daños materiales o en el equipo, siempre cumpla con las siguientes medidas de seguridad.

Explicación de las leyendas de seguridad

Las siguientes leyendas de seguridad se utilizan para clasificar y describir el nivel de peligro, lesión y daños materiales causados cuando se hace caso omiso de la indicación y se realiza un uso incorrecto.



Indica peligro de lesión grave o muerte.



Indica peligro de lesión menor.



Indica peligro de daños materiales.

Los siguientes símbolos se utilizan para clasificar y describir el tipo de instrucciones que deben cumplirse.

	Este símbolo se emplea para indicar a los usuarios un procedimiento de funcionamiento específico obligatorio para utilizar el equipo de forma segura.
	Este símbolo se emplea para indicar a los usuarios la prohibición de un determinado procedimiento de funcionamiento.
	Este símbolo se emplea para indicar a los usuarios que no deben desarmar el equipo.
	Este símbolo se emplea para indicar a los usuarios que se aseguren de la puesta a tierra cuando se utiliza el equipo con la terminal de puesta a tierra.



Para reducir el riesgo de incendio, choque eléctrico o lesiones, cumpla con lo siguiente:

- Utilice este equipo sólo en la forma prevista por el fabricante. Si tiene preguntas, comuníquese con el fabricante.
- Antes de mantener o limpiar el equipo, desconecte la energía del panel de servicio y bloquee los medios de desconexión de servicio para evitar que la energía se active de manera accidental. Cuando no sea posible bloquear los medios de desconexión del servicio, coloque firmemente sobre el panel de servicio un dispositivo de advertencia bien visible, como una etiqueta.
- El trabajo de instalación y conexión eléctrica debe ser realizado por un electricista calificado conforme a las normas y los códigos aplicables, incluidas las regulaciones relacionadas con la construcción ignífuga.
- Se necesita suficiente aire para que se lleve a cabo una combustión y una extracción adecuadas de los gases a través del tubo de humos (chimenea) del equipo quemador de combustible, con el fin de evitar el contratiro. Siga las pautas y las normas de seguridad del fabricante del equipo de calentamiento, como las publicadas por la Asociación Nacional de Protección contra Incendios (NFPA, por sus siglas en inglés) y la Sociedad Estadounidense de Ingenieros de Calefacción, Refrigeración y Aire Acondicionado (ASHRAE, por sus siglas en inglés) y las autoridades normativas locales.
- Cuando corte o perforo en una pared o un techo, no dañe los cables eléctricos ni otros servicios ocultos.
- Los extractores con ductos siempre deben tener descarga hacia el exterior.
- Si este equipo se instalará sobre una tina o una regadera, debe estar identificado como adecuado para este tipo de uso y debe conectarse a un circuito de derivación protegido por un interruptor de circuito con falla a tierra (ICFT).
- Estos modelos están aprobados por UL para recintos de tinas y regaderas.

INFORMACIÓN GENERAL SOBRE SEGURIDAD (CONTINUACIÓN)



No desarme el equipo para su reconstrucción. Podría causar un incendio o un choque eléctrico.



Se indica que cuando el producto ya no se utilice, no debe quedar instalado, sino que debe quitarse para evitar su posible caída.



La viga del techo debe someterse a una carga estática de más de cinco veces el peso del producto.



No realice la instalación mediante un método que no esté autorizado en las instrucciones.



No utilice este extractor con ningún dispositivo de control de velocidad de estado sólido. Los controles de estado sólido pueden causar distorsión armónica, lo que puede provocar un zumbido de motor.



Este producto debe conectarse a tierra de forma correcta.



PRECAUCIÓN



No instale este extractor en sitios donde la temperatura ambiente interior puede superar 104°F (40°C)



Verifique que la tensión del suministro eléctrico sea de 120 VCA, 60 Hz.



Cumpla con todos los códigos eléctricos y de seguridad locales, además del Código Eléctrico Nacional (NEC, por sus siglas en inglés) y la Ley de Seguridad y Salud en el Trabajo (OSHA, por sus siglas en inglés).



Desconecte siempre la fuente de alimentación antes de trabajar en el extractor, el motor o la caja de conexiones o en sus proximidades.



Proteja los cables de alimentación de los bordes afilados, aceite, grasa, superficies calientes, productos químicos u otros objetos.



No retuerza los cables de alimentación.



Para uso de ventilación general solamente. No use para extraer materiales y vapores peligrosos o explosivos.



No apto para uso en áreas de cocina. (Fig.A)



Las piezas exclusivas o de propósito especial, como los accesorios de montaje, deben utilizarse si se suministran.

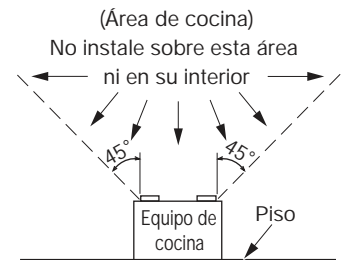

Fig. A

AVISO



Suministre aire de compensación para una ventilación correcta.



No instale el equipo cuando los ductos están configurados como se muestra abajo.



Doblado excesivo



Doblado sucesivo

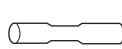

Ducto comprimido

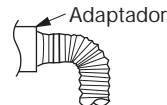

Adaptador
Curva próxima al adaptador del ducto



Si un interruptor se conecta a dos o más productos en paralelo, es posible que el equipo no funcione. Por lo tanto, no debe permitirse la conexión en paralelo.

LEA ANTES DE INSTALAR ESTE VENTILADOR

Ventilación en el lugar y continua: Estos ventiladores están diseñados para funcionar continuamente asegurando así un entorno saludable a bajos niveles de CFM (pies³/min) durante las 24 horas del día.

LEA ANTES DE INSTALAR ESTE VENTILADOR (CONTINUACIÓN)

Al utilizar el módulo de velocidad múltiple Custom Vent opcional los ventiladores están contruidos para funcionar continuamente a un nivel más bajo prefijado (FV-0511VKS2 y FV-0511VK2: 0, 30, 40, 50, 60, 70, 80, 90, 100 CFM; FV-1115VK2: 0, 50, 60, 70, 80, 90, 100, 110, 120 CFM).

La configuración depende del tamaño de la casa y las preferencias del dueño de la casa. Es fundamental que el instalador deje el aparato en el nivel más bajo cuando lo instale. Consulte el cuadro a continuación y la indicación del interruptor en la página 6.

Ventilación con módulo de velocidad múltiple (valor más bajo). ASHRAE 62.2-2016

(Pies cuadrados)	Dos Dormitorios	Tres Dormitorios	Cuatro Dormitorios	Cinco Dormitorios
< 500	38	45	53	60
501-1000	53	60	68	75
1001-1500	68	75	83	90
1501-2000	83	90	98	105
2001-5500	98	105	113	120
2501-3000	113	120	128	135
3001-3500	128	135	143	150
3501-4000	143	150	158	165
4001-4500	158	165	173	180
4501-5000	173	180	188	195

Estos ventiladores también están contruidos para brindar al dueño de casa ventilación máxima cuando la habitación está ocupada. Los modelos de ventilador básico permiten la elección de tres velocidades. Cuando los ventiladores están equipados con el módulo opcional de velocidad múltiple, estos modelos ofrecen hasta un nivel máximo de 150 CFM en el caso del FV-1115VK2 y 110 CFM en el caso del FV-0511VKS2 y FV-0511VK2 ya sea cuando se enciende el interruptor o se activa por medio del módulo de sensor de condensación opcional o el módulo de sensor de movimiento opcional. El temporizador High/Low (alto/bajo), ubicado dentro de la unidad, se utiliza para volver al ventilador al modo prefijado de ventilación continua. El instalador debe consultar al cliente en cuánto desea fijar el temporizador (0 - 60 minutos) y realizar los ajustes durante la instalación.

DESCRIPCIÓN

Estos productos están calificados por UL en el archivo E78414.

Estos productos usan un ventilador de sirocco con un motor DC alimentado por un transformador integral. El motor se ha diseñado para tener una larga vida operativa, una alta respuesta dinámica, y mayores intervalos de velocidad a la vez que se ahorra energía. La rejilla que recubre el cuerpo principal está accionada por un resorte y puede quitarse fácilmente. Se incluye un registro para prevenir contracorrientes.



DESEMPAQUE

Desempaque y quite cuidadosamente el equipo del empaque.

Consulte la lista de accesorios suministrados para verificar que todas las partes están presentes.

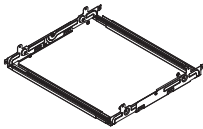
ACCESORIOS SUMINISTRADOS

Nombre de la pieza	Aspecto	Cantidad
Parrilla		1
Soporte Flex-Z Fast™ (con 4 tornillos punta de broca ST4.2X20)		1

Nombre de la pieza	Aspecto	Cantidad
Póliza de garantía		1
Instrucciones de instalación		1
Tornillo auto perforante		4

DIMENSIONES

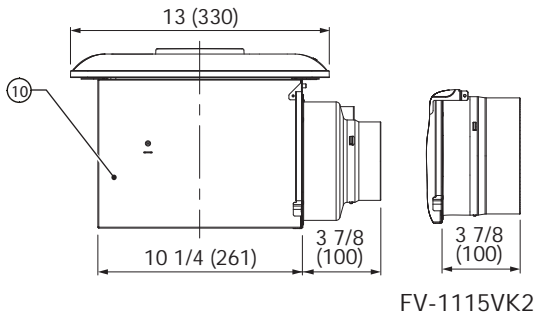
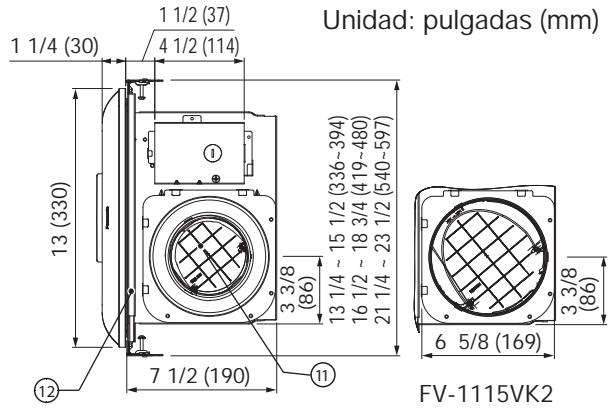
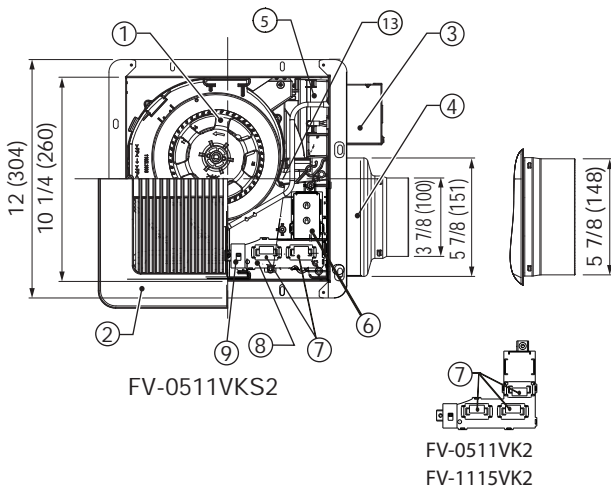

No.	Nombre de la pieza	No.	Nombre de la pieza
①	Aspa	⑦	Cubierta del conector
②	Parrilla	⑧	Base placa para sensor
③	Caja de conexiones	⑨	Interruptor Pick-A-Flow
④	Adaptador	⑩	Cuerpo del extractor
⑤	Main PCB box	⑪	Regulador de tiro
⑥	Módulo de velocidad múltiple (FV-0511VKS2, otros modelos no incluidos)	⑫	Soporte Flex-Z Fast™
		⑬	Sensor de movimiento (FV-MSVK1 no incluido)

DIAGRAMA ELÉCTRICO

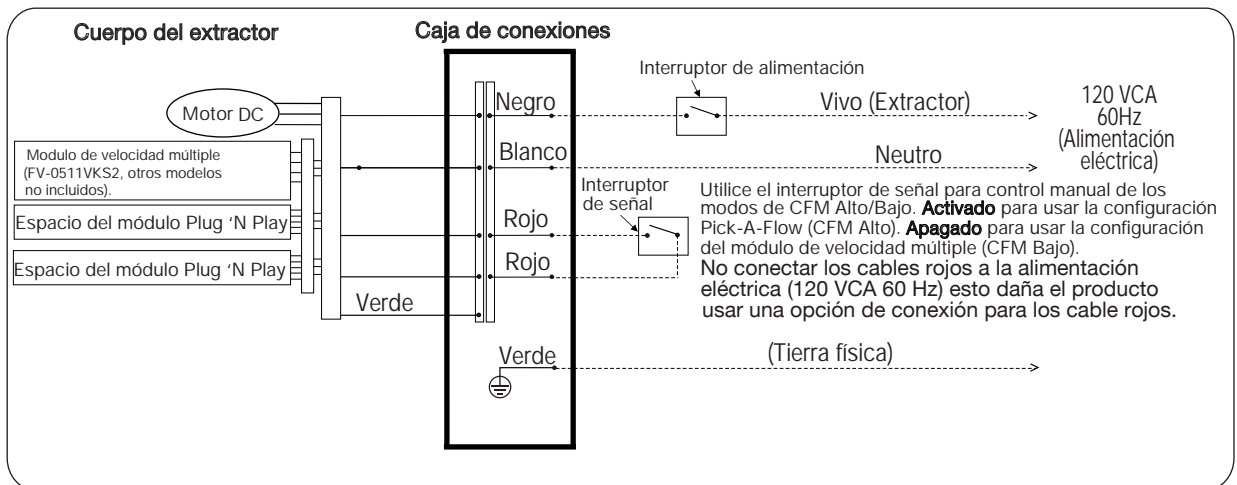

FUNCIONES

Ventilación óptima: La longitud del conducto, los codos y otros factores aumentan la presión estática, lo que puede dificultar el rendimiento de la mayoría de los ventiladores. Este ventilador utiliza tecnología de microchip SmartFlow que monitorea la presión estática en el sistema e incrementa o disminuye las RPM del ventilador dependiendo de la magnitud de la resistencia en los conductos. Esta función permite que el ventilador funcione como se describe y evita posibles problemas de instalación.

Extraordinario ahorro de energía: La línea WhisperGreen Select de ventiladores está construida usando la tecnología de motores DC. Este nuevo motor DC es 30%-70% más eficiente en cuanto al empleo de energía con respecto a los Requerimientos mínimos de ENERGY STAR.

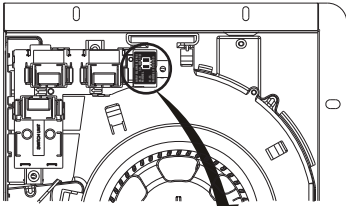

Interruptor Pick-A-Flow

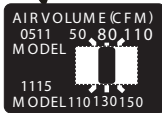

Función Pick-A-Flow

Todos los modelos básicos de ventiladores WhisperGreen Select vienen con las opciones de velocidad Pick-A-Flow. El interruptor Pick-A-Flow en la cara de todos los ventiladores WhisperGreen Select permite a la opción elegir 50 – 80 – 110 CFM para FV-0511VK2, FV-0511VKS2 ó 110 – 130 – 150 CFM para FV-1115VK2. Estos ventiladores pueden funcionar continuamente o intermitentemente, dependiendo de las necesidades del dueño.

Modelo	Tipo de Volumen de aire (CFM)			Ajuste de Fabrica
FV-0511VKS2	50	80	110	80 CFM
FV-0511VK2	110	130	150	130 CFM

INDICACIÓN (DISPOSITIVOS CON FUNCIÓN PLUG 'N PLAY)

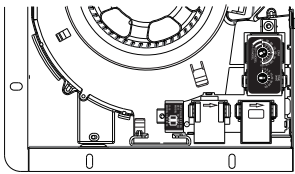

Tenga en cuenta que hay SOLO UNA ranura Plug 'N Play para insertar el módulo de velocidad múltiple en los modelos básicos de ventiladores. Hay DOS ranuras Plug 'N Play intercambiables para insertar el módulo de sensor de condensación, el módulo de sensor de movimiento en los modelos básicos de ventiladores.

Accesorios del componente modular PLUG 'N PLAY

Se vende por separado, no se incluye en los modelos básicos de ventiladores

- El módulo de velocidad múltiple FV-VS15VK1 permite que el ventilador funcione continuamente a velocidades más bajas para mantener las normas de ventilación alcanzar la calidad de aire en interiores y después aumentar a velocidad alta para cumplir con las necesidades intermitentes de escape para el 'Punto' o 'Fuente Puntual'. El componente modular FV-VS15VK1 funciona con FV-0511VK2 y FV-1115VK2 haciendo coincidir la configuración apropiada de velocidad múltiple mostrada. El FV-0511VKS2 viene con el módulo de velocidad múltiple FV-VS15VK1. No es necesario comprar este componente. Tenga en cuenta las opciones que aparecen en la cara del módulo de velocidad múltiple FV-VS15VK1 para seleccionar los niveles adecuados de flujo de aire (CFM) y el tiempo de demora antes de regresar a la velocidad baja (TIME). Cuando se selecciona una configuración de Pick-A-Flow la configuración de velocidad múltiple se ajusta automáticamente. Por ejemplo, si la configuración de velocidad múltiple de Pick-A-Flow es 80 CFM, la configuración de velocidad múltiple se ajusta automáticamente a 0, 30, 40, 50, 60 ó 70 CFM en velocidades bajas. El ventilador 'aumentará' a la velocidad de 80 CFM como configuración de velocidad alta. Cuando se selecciona una opción de TIEMPO específica el ventilador funcionará durante el tiempo seleccionado antes de regresar a la configuración de velocidad baja fijada en el selector de CFM.

Modelo	Pick-A-Flow (CFM)		Volumen Aire de velocidad múltiple (CFM)								
	50	80	0	30	40	40	40	40	40	40	40
FV-0511VKS2, FV-0511VK2 (Coloque FV-VS15VK1)	110	110	0	30	40	50	60	70	80	90	100
FV-1115VK2 (Coloque FV-VS15VK1)	130	130	0	50	60	70	80	90	100	110	120
Tiempo de retraso (min)	0	0.5	5	10	20	30	45	60			

Fijado de fábrica: 20 minutos.

Tiempo de retraso posición "0": Control del interruptor manual de pared está en 0 minuto; sin el control del interruptor manual de pared en 0.5 minuto.

- El módulo de sensor de condensación FV-CSVK1 enciende el ventilador básico o aumenta a la velocidad alta cuando se detecta humedad cuando se usa en combinación con el FV-VS15VK1. El sensor de condensación funciona basado en cálculos del Gráfico Psicométrico, o la combinación de Humedad Relativa (HR) y Temperatura. Esto permite que el ventilador anticipe la formación de condensación y se encienda automáticamente cuando sea necesario para expulsar aire húmedo. El sensor de condensación está prefijado para funcionar por 20 minutos; después verifica la HR y la Temperatura para detectar si es necesario que el ventilador funcione por otro ciclo de 20 minutos.

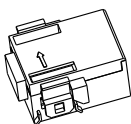
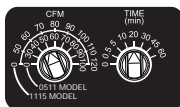
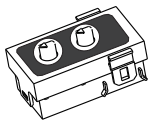

INDICACIÓN (DISPOSITIVOS CON FUNCIÓN PLUG 'N PLAY) CONTINUACIÓN

Gama del selector de humedad aproximadamente del 30% al 80%.

El ajuste de fábrica es aproximadamente del 50%.

Posiciones del selector predeterminado del temporizador

Temporizador [min]	▶	0.5	1	2	3	5	10	20	30	60
--------------------	---	-----	---	---	---	---	----	----	----	----

Ajuste de fábrica: 20 minutos.

Posición: " ▶ " : Para uso de fábrica

- 1. El producto funcionará en caso de aumento rápido de la temperatura ambiente, pero sin alcanzar el valor de ajuste de humedad, y se detendrá una vez transcurrido el tiempo de retardo.
- 2. El selector de ajuste de humedad es un mecanismo de cambio continuo entre un 30 y 80% de humedad relativa.
- 3. La humedad detectada por el sensor puede diferir del valor de su higrómetro.
- 4. El producto puede encenderse y apagarse constantemente debido a la inestabilidad de la humedad ambiente. Para solucionar este problema, utilice el selector de ajuste de humedad.

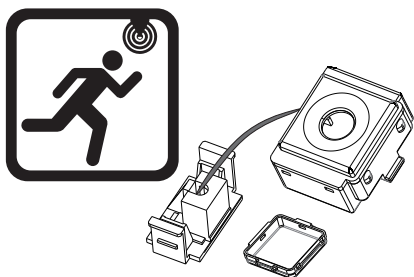

Accesorios del componente modular PLUG 'N PLAY

Se vende por separado, no se incluye en los modelos básicos de ventiladores

- El módulo de sensor de movimiento FV-MSVK1 enciende el ventilador básico o aumenta a la velocidad alta cuando se detecta movimiento cuando se usa en combinación con el FV-VS15VK1. El sensor de movimiento está prefijado para funcionar por 20 minutos; después verifica si hay movimiento; si lo detecta el ventilador funcionará por otro ciclo de 20 minutos. El sensor de movimiento detecta dentro del rango que se muestra a continuación.

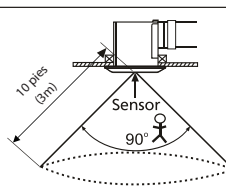
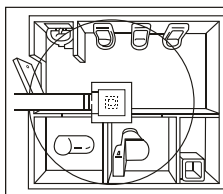

La distancia a la que el movimiento puede detectarse está limitada a 10 pies (3m). El ángulo de detección del sensor es de 90°. Temperatura ambiente es de 77°F (25°C).

Componentes modulares PLUG 'N PLAY usados en Combinaciones

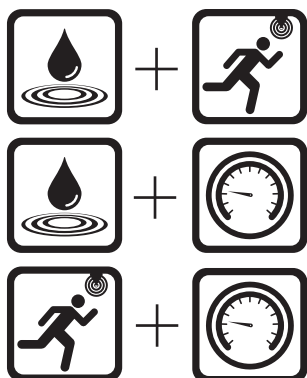

Componentes modulares PLUG 'N PLAY usados en combinaciones

Se vende por separado, no se incluye en los modelos básicos de ventiladores

FV-CSVK1 + FV-MSVK1

Enciende el ventilador por 20 minutos cuando se detecta movimiento o exceso de humedad.

FV-CSVK1 + FV-VS15VK1

El ventilador se cicla de velocidad alta a baja por el tiempo seleccionado en el selector del control basado en la detección de exceso de humedad.

FV-MSVK1 + FV-VS15VK1

El ventilador se cicla de velocidad alta a baja por el tiempo seleccionado en el selector del control basado en el movimiento dentro de la habitación.

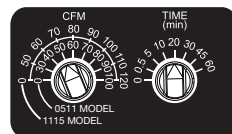
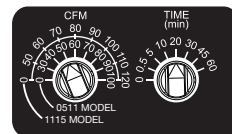

Módulo FV-MSVK1, FV-CSVK1 (No incluido)	Movimiento humano	ADENTRO	AFUERA
	Ventilador activo	A baja Velocidad	Cuando se detecta movimiento o exceso de humedad, el ventilador funciona a velocidad alta. Queda funcionando a máxima velocidad hasta haber pasado tiempo de demora.

Movimiento	Ventilador en operación	Tiempo que demora en operación.
Solo FV-CSVK1	Ventilador Encendido/ Apagado.	Tiempo de demora de 20 minutos.
Solo FV-MSVK1	Ventilador Encendido/ Apagado.	Tiempo de demora de 20 minutos.
FV-CSVK1 + FV-VS15VK1	Ventilador Velocidad alta/baja.	Depende de la configuración de tiempo de demora en FV-VS15VK1.
FV-MSVK1 + FV-VS15VK1	Ventilador Velocidad alta/baja.	Depende de la configuración de tiempo de demora en FV-VS15VK1.

INSTALACIÓN (DISPOSITIVOS CON FUNCIÓN PLUG 'N PLAY)

Puede comprar los dispositivos Plug 'N Play especificados que se explican en las páginas 6-7 e instáloselos en las Posiciones ① ② y ③. La posición ① solo se puede usar con el módulo de velocidad múltiple (el modelo FV-0511VKS2 ya tiene instalado este control), las posiciones ② y ③ se pueden usar con cualquiera de los módulos de control opcional.

1. Quite la cubierta del conector de la posición ①, ② ó ③.
2. Conecte los dispositivos especificados a la caja de la PCB y fíjelos a la ranura, hasta que escuche el sonido de que está instalado en su lugar.

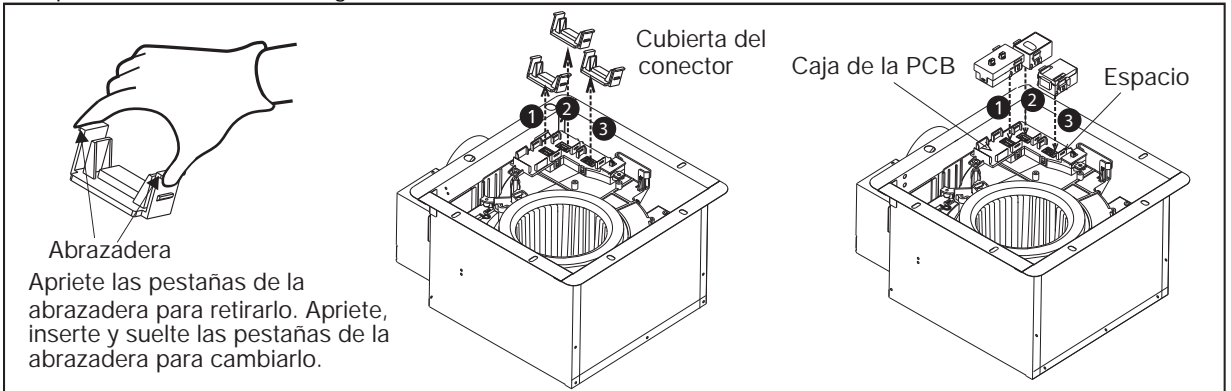

INSTALACIÓN (CONSTRUCCIONES NUEVAS)

La posición del extractor entre las viguetas puede ajustarse flexiblemente de 16 a 24 pulgadas de centro a centro.



PRECAUCIÓN



Use guantes durante el trabajo de instalación como se indica más adelante.

1. Desconecte el conector de enchufe del receptáculo y quite el adaptador del cuerpo del extractor retirando el tornillo para metales (M4X8) antes de la instalación. (Fig. 1)

IMPORTANTE:

Quite la cinta del regulador de tiro y del adaptador antes de la instalación



2. Doble hacia abajo las 4 pestañas de posicionamiento e instale el soporte Flex-Z Fast™ en las viguetas utilizando 2 tornillos punta de broca previamente fijados en el soporte. (Fig. 2)
3. Ajuste la longitud del soporte Flex-Z Fast™ para que sea equivalente a la separación entre las viguetas e instale en las viguetas utilizando otros 2 tornillos punta de broca previamente fijados en el soporte. (Fig. 3)
4. Quite la cubierta de la caja de conexiones e instale el tubo eléctrico o un dispositivo de alivio de tensión en el orificio ciego de la caja de conexiones. (Fig. 4)
5. Instale un ducto circular y sujételo con abrazaderas o amarres y séllelo con masilla o cinta de aluminio aprobada. Se necesita un ducto circular de 4 o 6 pulgadas para conectar la parte correspondiente del adaptador. (Fig. 4)
6. Instale el adaptador en el soporte Flex-Z Fast™ utilizando 2 tornillos autopercorantes. (Fig. 4)

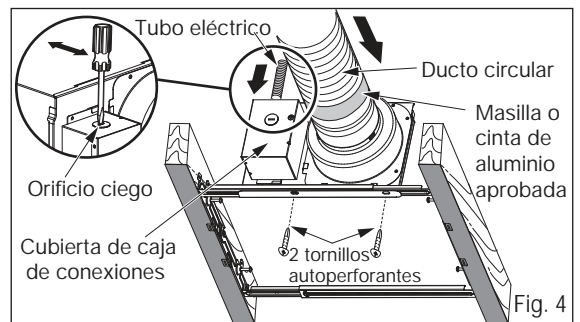
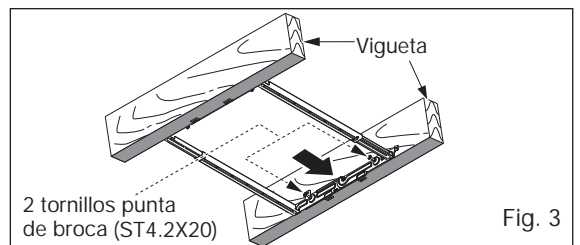
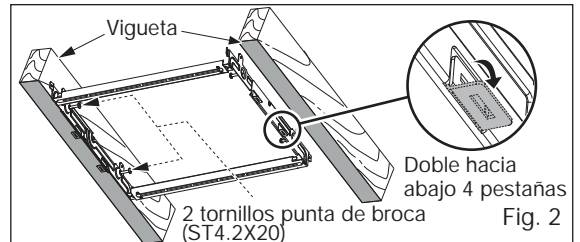
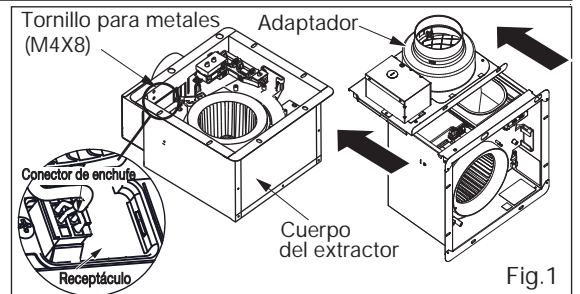

INSTALACIÓN (CONSTRUCCIONES NUEVAS) CONTINUACIÓN

7. Consulte DIAGRAMA ELÉCTRICO Pag.5. Cumpla con todos los códigos eléctricos locales y con el Código Eléctrico Nacional (NEC, por sus siglas en inglés). Conecte los cables de la instalación eléctrica de la vivienda a los cables del extractor de aire utilizando capuchones de conexión aprobados por UL. (Fig.5)

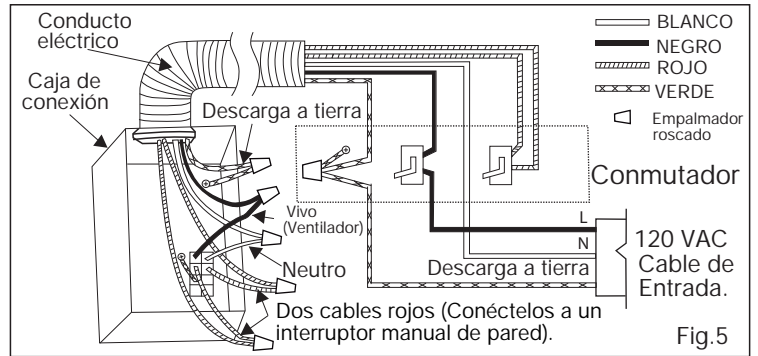

PRECAUCIÓN

- Monte la cubierta de la caja de conexiones cuidadosamente de modo que los cables conductores no queden pellizcados.

8. Inserte el cuerpo del extractor y deslice el conjunto del adaptador aplicando cierta fuerza, hasta que la brida se traslape con el soporte Flex-Z Fast™. Instale el cuerpo del extractor en el soporte Flex-Z Fast™ utilizando 2 tornillos autoperforantes, inserte el conector de enchufe en el receptáculo e instale el cuerpo del extractor en el adaptador utilizando el tornillo para metales (M4X8). (Fig. 6)

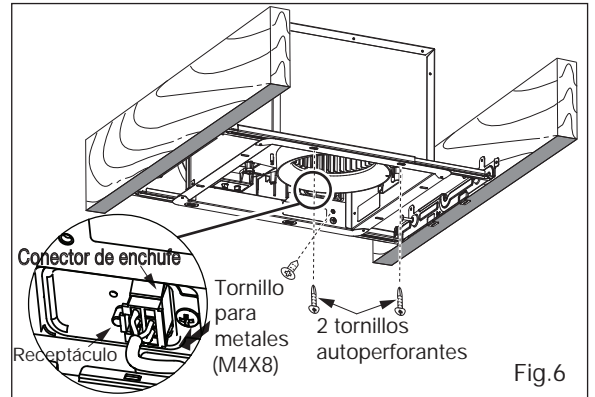

PRECAUCIÓN

- Inserte el tornillo para metales (M4X8) en el orificio correspondiente sin tocar el soporte Flex-Z Fast™. Fije el tornillo cuidadosamente para evitar el deslizamiento de sus dientes.

9. Termine el trabajo del techo. El orificio del techo debe quedar alineado con el borde interior de la brida. (Fig. 7)
10. Ajuste el interruptor Pick-A-Flow. (Consulte las indicaciones en el capítulo "CARACTERÍSTICAS Y FUNCIONES".)

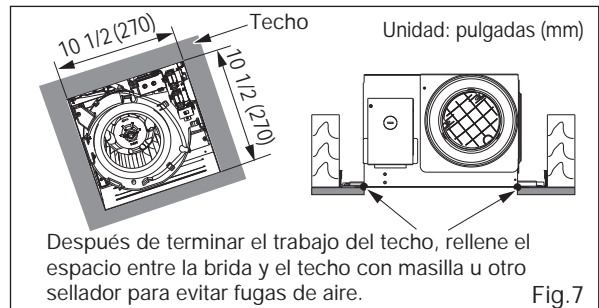

11. Inserte el resorte de montaje de la parrilla del lado del cableado en la ranura (Fig.8).

- La pinza del conector debe quedar sujeta en la estría por completo.

IMPORTANTE:

Cambie la cubierta del sensor antes de la instalación (solo para el sensor de movimiento FV-MSVK1)(Fig.9)

- Siga presionando las abrazaderas cuando quite la cubierta decorativa.
- Inserte la cubierta del sensor (accesorio para FV-MSVK1) en el espacio.

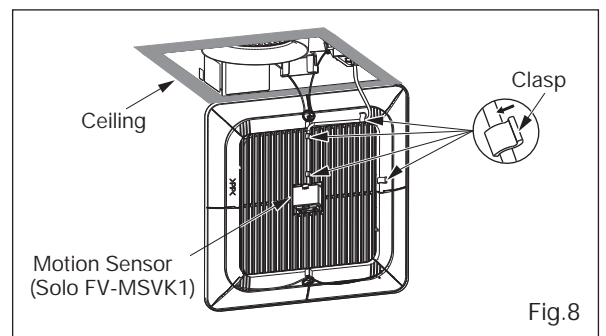

- Siga presionando las abrazaderas cuando quite la cubierta decorativa.
- Inserte la cubierta del sensor (accesorio para FV-MSVK1).

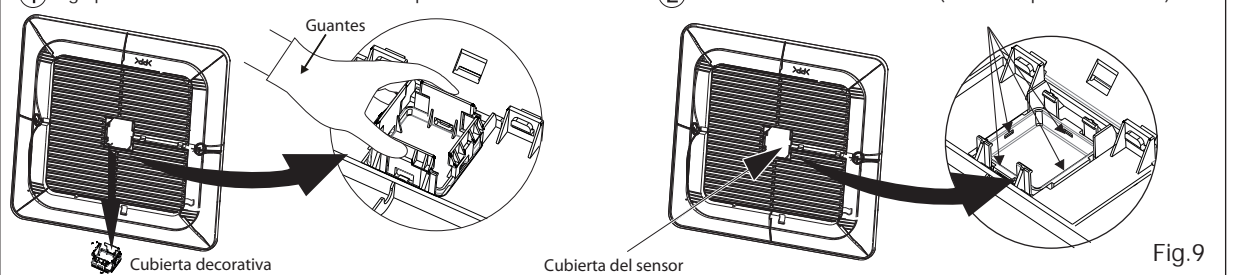

INSTALACIÓN (CONSTRUCCIONES NUEVAS) CONTINUACIÓN

12. Inserte el otro resorte de montaje en la ranura como se muestra y monte la parrilla en el cuerpo del extractor. (Fig.10).

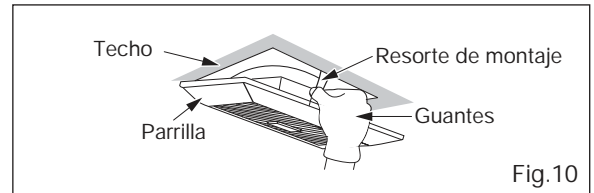

PRECAUCIÓN

- Monte la parrilla cuidadosamente de modo que el cable conductor no quede pellizcado.
- Atención:** Cuando ponga en funcionamiento el ventilador esperar de 8 ~ 10 segundos. Esta es una condición normal del equipo.

INSTALACIÓN (RENOVACIONES)

ADVERTENCIA

- Desconecte la fuente de alimentación antes de trabajar en el equipo.
- Quite el extractor existente y realice una abertura en el techo. Instale el soporte Flex-Z Fast™ en las viguetas utilizando 4 tornillos punta de broca (ST4.2x20) previamente fijados en el soporte. La red de ductos y los cables existentes quedan instalados. (Fig. 11)
- Siga los pasos 1, 4, 5 y 7 del capítulo "INSTALACIÓN (CONSTRUCCIONES NUEVAS)". (Antes de conectar el ducto circular al adaptador, jale hacia abajo el ducto circular desde el techo.)
- Instale el adaptador en el soporte Flex-Z Fast™ utilizando 2 tornillos autoperforantes. (Fig.12)
- Instale el cuerpo del extractor en el soporte Flex-Z Fast™ utilizando 2 tornillos autoperforantes, inserte el conector de enchufe en el receptáculo e instale el cuerpo del extractor en el adaptador utilizando el tornillo para metales (M4X8).(Fig.13)

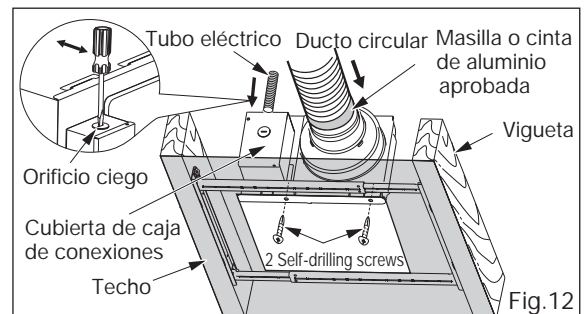
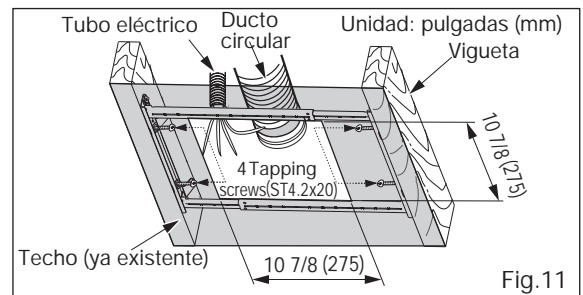

PRECAUCIÓN

- Inserte el tornillo para metales (M4X8) en el orificio correspondiente sin tocar el soporte Flex-Z Fast™. Fije el tornillo cuidadosamente para evitar el deslizamiento de sus dientes.
- Siga los pasos 10 a 12 del capítulo "INSTALACIÓN (CONSTRUCCIONES NUEVAS)".

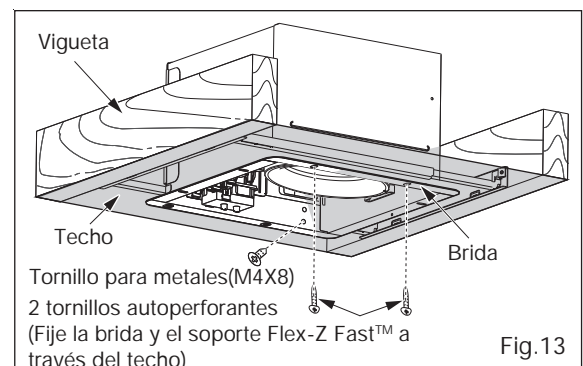



MANTENIMIENTO (LIMPIEZA)

ADVERTENCIA

 Desconecte la fuente de alimentación antes de trabajar el equipo.

PRECAUCIÓN

 El mantenimiento habitual debe realizarse todos los años. Use guantes durante el trabajo de limpieza.

 Nunca utilice gasolina, benceno, diluyente ni ningún otro producto químico para limpiar el extractor de aire.

 No sumerja el motor en el agua durante la limpieza.

 No sumerja las piezas de resina en agua por encima de 140°F (60°C).

 No aplique aerosoles de limpieza, solventes ni agua en los sensores ni cerca de ellos.

1. Quite la parrilla jalando hacia abajo uno de los resortes de montaje (Fig. 14) y luego el otro. (Jale hacia abajo el resorte de montaje sin que el cable conductor pase de lado, y quite el sensor de movimiento como se muestra en la Fig. 15) (Comprima el resorte de montaje y jale hacia abajo cuidadosamente.

2. Limpie la parrilla. (No coloque en agua caliente. Use detergente de cocina no abrasivo y seque con paño limpio.) (Fig.16)

3. La parrilla debe secarse después de la limpieza.

4. Quite el polvo y la suciedad del cuerpo del extractor utilizando una aspiradora. (Fig.17)

5. Con un paño humedecido con detergente de cocina, quite toda suciedad del cuerpo del extractor. Seque con paño limpio. (Fig.18)

6. Vuelva a instalar la parrilla.

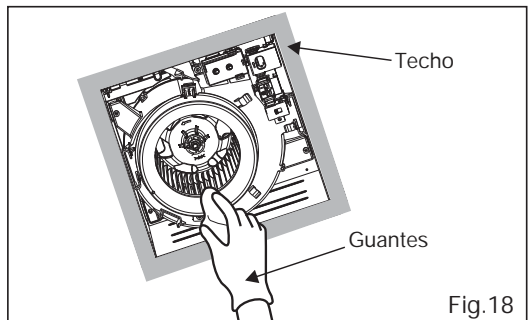
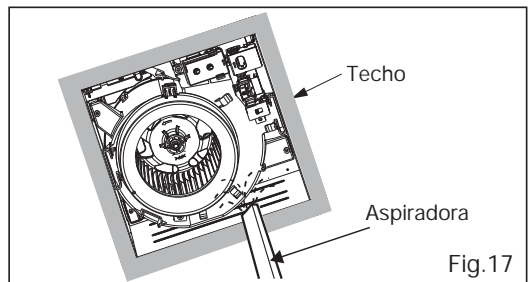
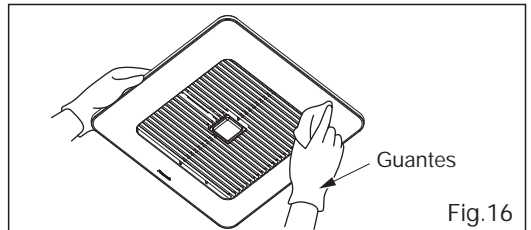
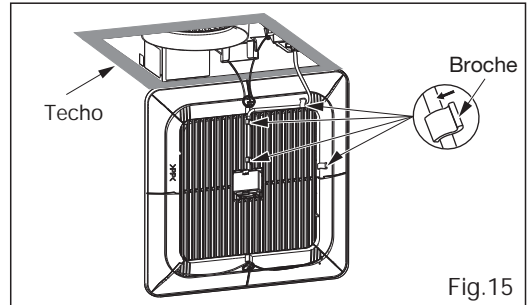
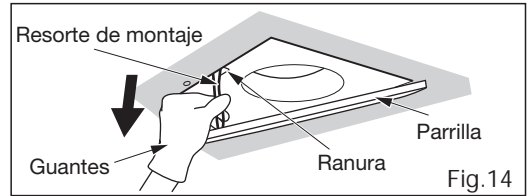

GUÍA PRÁCTICA DE INSTALACIÓN

Aísle correctamente el área alrededor del extractor para reducir al mínimo la pérdida y la ganancia de calor del edificio. (Fig.19) Puede colocarse aislamiento de relleno o guata flojo directamente sobre el compartimiento del extractor en el ático. Nuestros extractores no generan exceso de calor, que es un problema común en artefactos de iluminación empotrados o en algunos equipos de la competencia que combinan las funciones de ventilación e iluminación. Nuestros eficientes motores de funcionamiento en frío no generan suficiente calor ambiente para estar sometidos a estas limitaciones. Los ductos de este extractor

Casquete de techo, cubremuros o ventilación de soffito de 4 o 6 pulgadas con regulador de contratoror
 Conecte mecánicamente el ducto a la terminación y selle con masilla o cinta de aluminio aprobada
 Tramo recto de 2-3 pies antes del codo
 En instalación en áticos, enmasille la caja al cartón-yeso
 Un tramo corto de ducto flexible ayuda a alineación y absorbe el sonido. Coloque abrazaderas y masilla o cinta de aluminio aprobada en todas las juntas flexibles.



Fig.19

con descarga hacia el exterior del edificio tienen un fuerte efecto en el flujo de aire, el ruido y el uso de energía del equipo. Use la ruta más corta y directa posible de instalación del ducto para obtener el mejor rendimiento, y evite instalar el extractor con ductos más pequeños que los recomendados. El aislamiento alrededor de los ductos permite reducir la pérdida de energía e inhibir el crecimiento de moho. Es posible que los extractores instalados con ductos existentes no alcance su flujo de aire nominal.

ESPECIFICACIONES

■ Especificaciones para modelos básicos de ventiladores

Nº de modelo	Dirección del aire	Tensión (V)	Frecuencia (Hz)	Diámetro de ducto (pulgadas)	Volumen de aire 0.1" WG (CFM)	Ruido (sones)	Velocidad (rpm)	Consumo (W)	Peso lb.(kg)
FV-0511VKS2 FV-0511VK2	Extracción	120	60	4 or 6	110	<0.3	920	9.9	10.1(4.5)
					80	<0.3	795	5.1	
					50	<0.3	722	3.1	
FV-1115VK2	Extracción	120	60	6	150	<0.3	684	12.9	10.1(4.5)
					130	<0.3	645	9.2	
					110	<0.3	625	6.9	

Rendimiento certificado por HVI según los Procedimientos 915, 916 y 920 de HVI.

■ Especificaciones para ventiladores de velocidad múltiple

Nº de modelo	Dirección del aire	Tensión (V)	Frecuencia (Hz)	Diámetro de ducto (pulgadas)	Volumen de aire 0.1" WG (CFM)	Ruido (sones)	Velocidad (rpm)	Consumo (W)	Peso lb.(kg)
FV-0511VKS2, FV-0511VK2 (Enchufe FV-VS15VK1)	Extracción	120	60	4 or 6	100	<0.3	889	7.9	10.1(4.5)
					90	<0.3	839	6.5	
					80	<0.3	795	5.1	
					70	<0.3	760	4.3	
					60	<0.3	751	3.7	
					50	<0.3	722	3.1	
					40	<0.3	707	2.7	
					30	<0.3	711	2.4	
FV-1115VK2 (Enchufe FV-VS15VK1)	Extracción	120	60	6	120	<0.3	633	7.7	10.1(4.5)
					110	<0.3	625	6.9	
					100	<0.3	615	5.5	
					90	<0.3	602	4.7	
					80	<0.3	608	4.2	
					70	<0.3	591	3.7	
					60	<0.3	608	3.3	
					50	<0.3	609	3.0	
0	--	--	0.5 (*)						

Certificado de rendimiento HVI según procedimientos HVI 915, 916, and 920. [(*) Consumo en espera.]

SERVICIO TÉCNICO

Advertencia relativa a quitar cubiertas. El servicio técnico del equipo solo deberá ser realizado por técnicos calificados. Este producto ha sido diseñado y fabricado para garantizar un mínimo de mantenimiento. En caso de que su equipo necesite servicio técnico o piezas, llame al Centro de Atención de Panasonic al 1-866-292-7299 (Estados Unidos) o 1-800-669-5165 (Canadá).

SERVICIO Panasonic Corporation of North America
 Two Riverfront Plaza, Newark, NJ 07102
 www.panasonic.com

Panasonic Canada Inc.
 5770 Ambler Drive, Mississauga, Ontario L4W 2T3
 www.panasonic.ca

© Panasonic Corporation 2018

Impreso en México
 P0816-0 15VK20420