











Planlægning af ventilationsanlæg med Vent 2000 D

Ventilatorsæt	Yderskærm	Strømforsyning	Indbygningsdåse	Lim
 Komplet pakke eller Startpakke	Allerede med i det komplette sæt (hvid plast)	 t/indbygning eller t/DIN skinne	 Forfrådåse 75mm	 Montagem lim til fastgørelse af kanal
	 Inox / hvid / sort (inkl. kanal)		 Forfrådåser 47mm (alm. grossistvarer)	
Yderligere tilbehør				
 Støvfiltre	 Pollenfiltre	 Lyddæmper	 700mm kanal	

Bosch nr.	VVS nr.	Beskrivelse
7 735 600 363	35 8810 516	Vent 2000 D - komplet pakke
7 735 600 364	35 8810 517	Vent 2000 D - startpakke
7 735 600 365	35 8810 614	CV 40 H styring - indbygning
7 735 600 366	35 8810 615	CV 40 H styring - DIN skinne
7 735 600 371	35 8811 516	Yderskærm og kanal - hvid plast. LR160
7 735 600 372	35 8811 616	Yderskærm og kanal - inox. LRE160
7 735 600 373	35 8811 617	Yderskærm og kanal - hvid metal. LRE160W
7 735 600 374	35 8811 618	Yderskærm og kanal - sort metal. LRE160B
7 735 600 377	35 8811 718	Kanal - 700 mm. LR160-700
7 735 600 378	35 8811 220	Indbygningsmodul til væg. LM160-500
7 735 600 379	35 8811 901	Montagem lim. LMK
7 735 600 380	35 8811 911	Forfraboks til strømforsyning. LUP2
7 735 600 381	35 8811 916	Lyddæmper. LS160
7 735 600 382	35 8811 926	Støvfiltre - 4 stk. FSG160
7 735 600 383	35 8811 936	Pollenfiltre - 4 stk. FSF160

Robert Bosch A/S

Telegrafvej 1
 2750 Ballerup
 Tlf. 44 89 84 70
 DANMARK

www.bosch-ventilation.dk

Beskrivelser, illustrationer og specifikationer i denne tryksag var korrekte, da den blev trykt. Robert Bosch foretager løbende produktudvikling. Vi forholder os derfor ret til, på ethvert tidspunkt, at ændre specifikationer og farver, som er beskrevet i denne tryksag. August 2017.



Vent 2000 D Quickguide til installatøren

www.bosch-ventilation.dk

Opbygning af decentral ventilation med varmegenvinding

Principskitse af Vent 2000 D i funktion

Ventilationsanlægget dimensioneres, således at Vent 2000 D kan ventilere så stor en del af boligarealet som muligt. Der opsættes en styring (CV 40 H) for hver zone, der ønskes fugtstyret for. Køkken og bad må ikke udveksle rumluft med beboelsesrum. Køkkener skal alt efter areal have et eller flere Vent 2000 D sæt, som arbejder sammen (foruden emhætte). I badeværelser og WC-rum anbefales en fugtstyret ventilator.

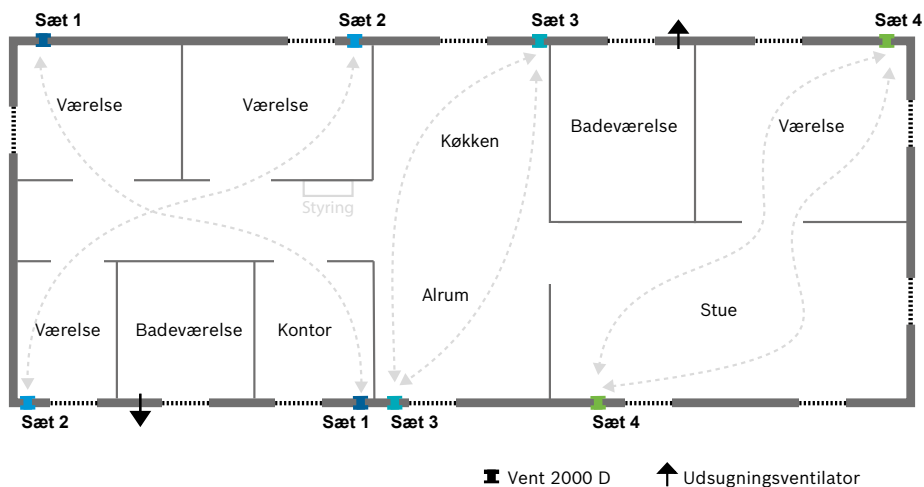

El-forbindelser for styring CV 40 H (Maks. 8 x Vent 2000 D)

Ventilatorerne tilsluttes parvis på henholdsvis IN og OUT klemmerne.

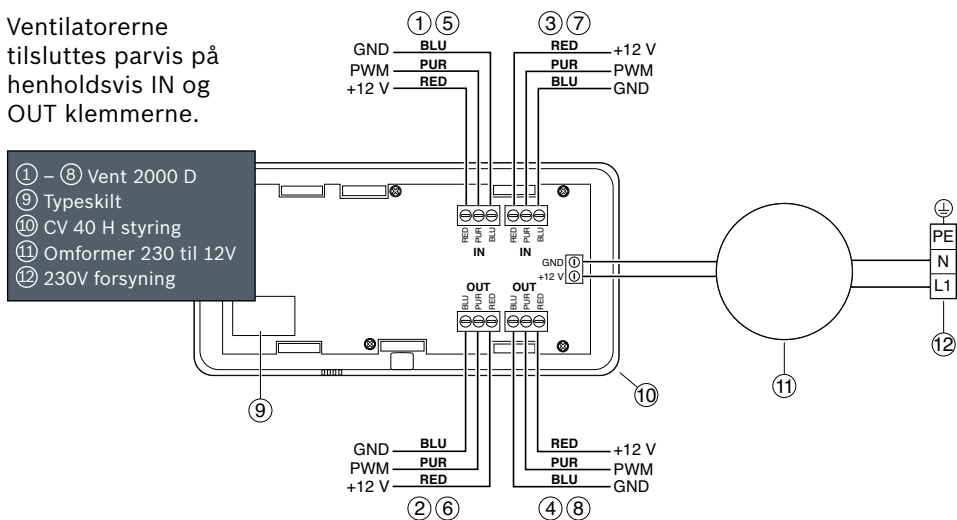

Antal enheder i forhold til areal der ønskes ventileret

Antallet i tabellen er beregnet for opvarmet beboet areal, hvor luftskiftet for nybyg i henhold til BR15 skal være min. 0,3 l/s pr. m². Ved renovering kan antallene benyttes som vejledning, da der her ikke stilles krav om luftskifte i BR15. Ved installation på skoler, erhverv og større ejendomme, kontakt Bosch.

			8 stk.	10 stk.
		6 stk.		
	4 stk.			
2 stk.				
0 – 39 m ²	40 – 79 m ²	80 – 119 m ²	120 – 159 m ²	160 – 199 m ²

Installation af ventilationsenhederne trin for trin

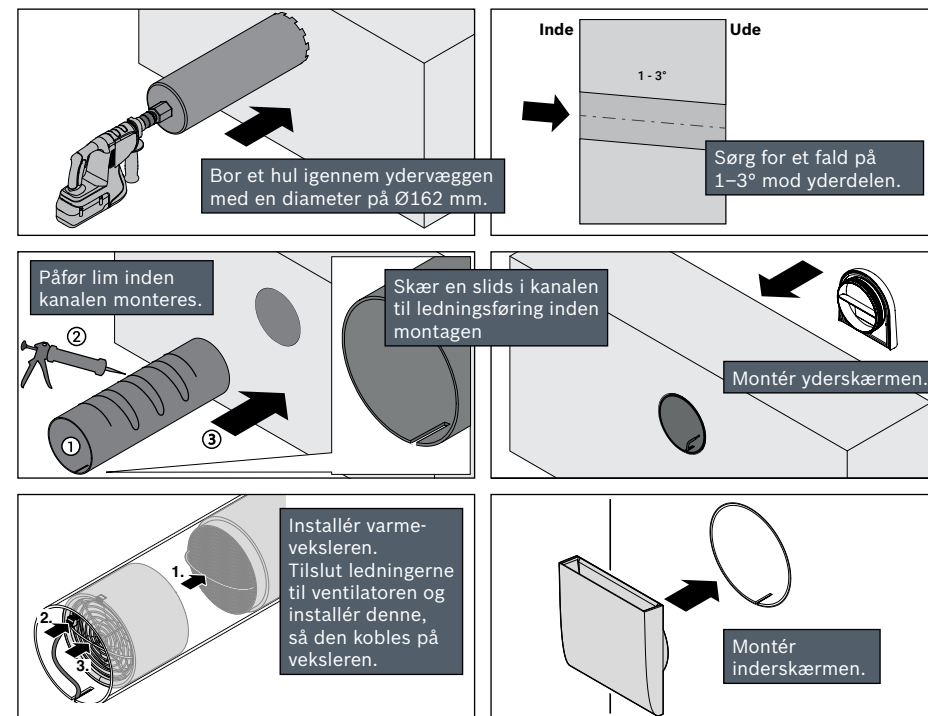

Vægtykkelse: 315 – 500 mm med hvid plast yderskærm. Min. 280 mm med metal yderskærm og maks. 700 mm med ekstra lang kanal (tilbehør). Ønskes lyd-dæmper kræves ekstra 40–80 mm alt efter dæmpning.