

REV.	ANT.	ÄNDRING	DATUM	GODKÄND
A	2	Lädmått ändrade: var 340x400 resp. 160x400	2003-12-03	HG
B	1	Ny typ av prägling införd	2003-12-03	HG
C	1	Nytt namn, var PublicSink	2003-12-03	HG
D	1	Nytt bräddavlopp, var Ø31	2003-12-03	HG
E	1	Räfflans längd ändrad	2003-12-10	HG

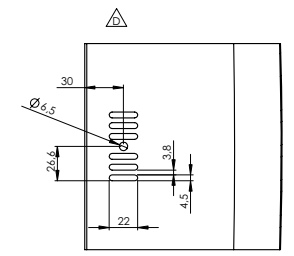
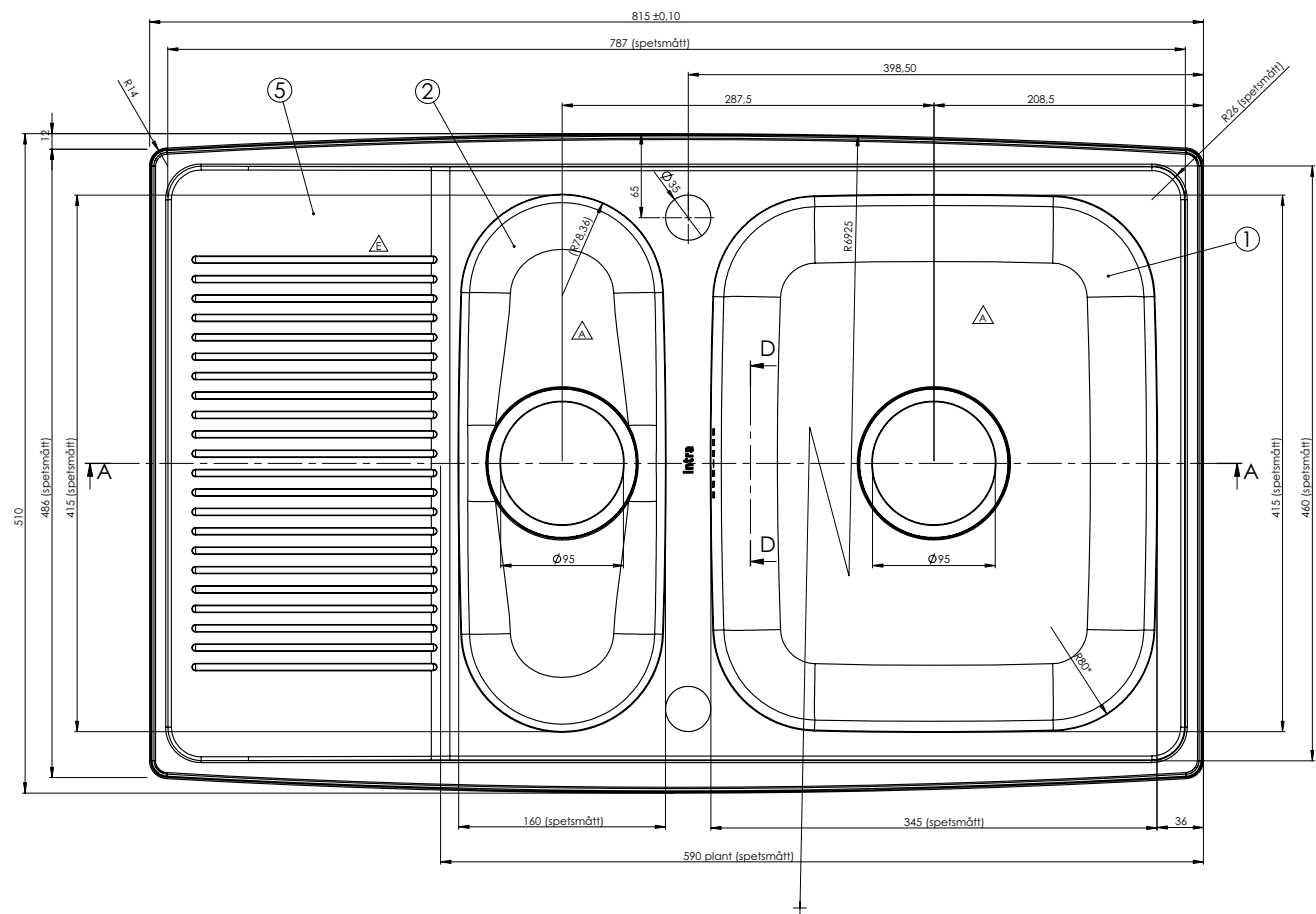
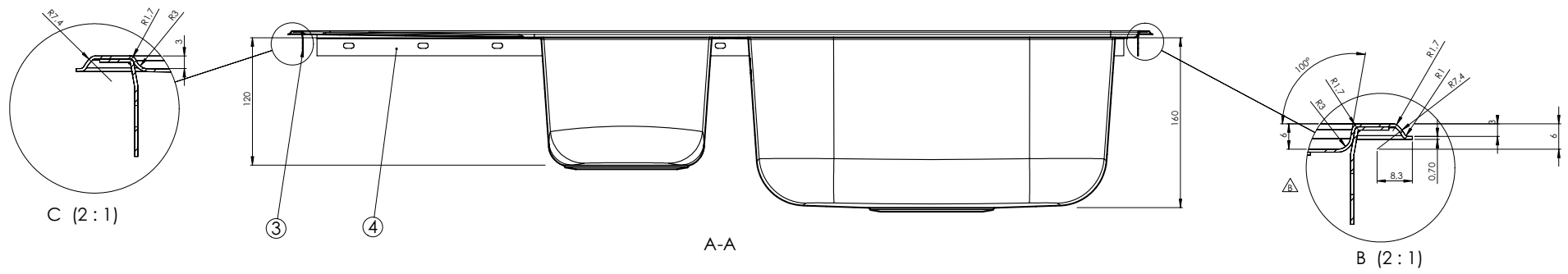

DET.NR.	Optima	BENÄMNING	MATERIAL	NOTERING
1	2-Ø15/16/Ø17	14808 344-låda mb spår	EN 1.4301	
2	1	14807 16-låda	EN 1.4301	
3	2	14809 Klammerlist 455 kortsida	EN 1.4301	
4	2	14808 Klammerlist Optima	EN 1.4301	
5	1	Bänksplan Optima	EN 1.4301	BA-yta

Konstr. **HG** Skala **1:2 (2:1)** Dator nr. Ers. Dator nr. anslut. anslut.
 Datum **2003-12-03** Yrkesshet **1-14802-0**
 Intra Måttorp **Insatsbänk Optima 815sh**

Detta handling är ett arbetsdokument. För att undvika felaktigheter
 i mått och dimensioner, bör man alltid kontrollera alla dimensioner
 på ritningen.