

VÄGGENOMFÖRINGSSYSTEM

Monteringsanvisning/sortiment



ENKLARE MONTAGE

Komplett väggenomföring fram till blandare

Med Vatettes patentsökta väggenomföringssystem kan vi erbjuda ett komplett sortiment för montering i våtrum. Vår metod att förankra blandarfästen, väggbrickor och täckbrickor direkt i bockfixturen är unik på marknaden. Vatette väggenomföring gör monteringen enklare, minskar monterings tiden och ökar säkerheten mot vattensador. Passar alla rör i rör system med 25 mm skyddsror. PEX-, AluPEX-, PE-Rt- och PB-rör oavsett fabrikat.

FÖRDELAR

- Kopplingsbricka förankras på fixturen. Inga skruvhål i tätskiktet.
- Koppling utanför vägg.
- Vid användande av fixturplåt behövs ej kortling.
- Passar alla rör i rör system med 25 mm skyddsror. PEX-, AluPex-, PE-Rt- och PB-rör oavsett fabrikat.
- Stabil stös för applicering av tätskikt.
- Inbyggd tätning för skyddsroret.
- Kompletta sortiment av blandarfästen, väggbrickor och täckbrickor.
- Fixturplåt som ger 40/150/160c-c, fixturen kan monteras i 20 olika riktningar.
- Fixturerna kan hakas ihop till 40c-c.
- Typgodkänd och testad enligt NT VVS 129.



Rör och koppling utanför vägg som förankras i bockfixturen.

Gänga för montering av bricka. Inga extra skruvhål i tätskiktet krävs.

Fixturen fästs enkelt med snäppen i fixturplåten.

Inbyggd tätning för skyddsroret.

Fixturplåt 40/160c-c och 150/40/160c-c

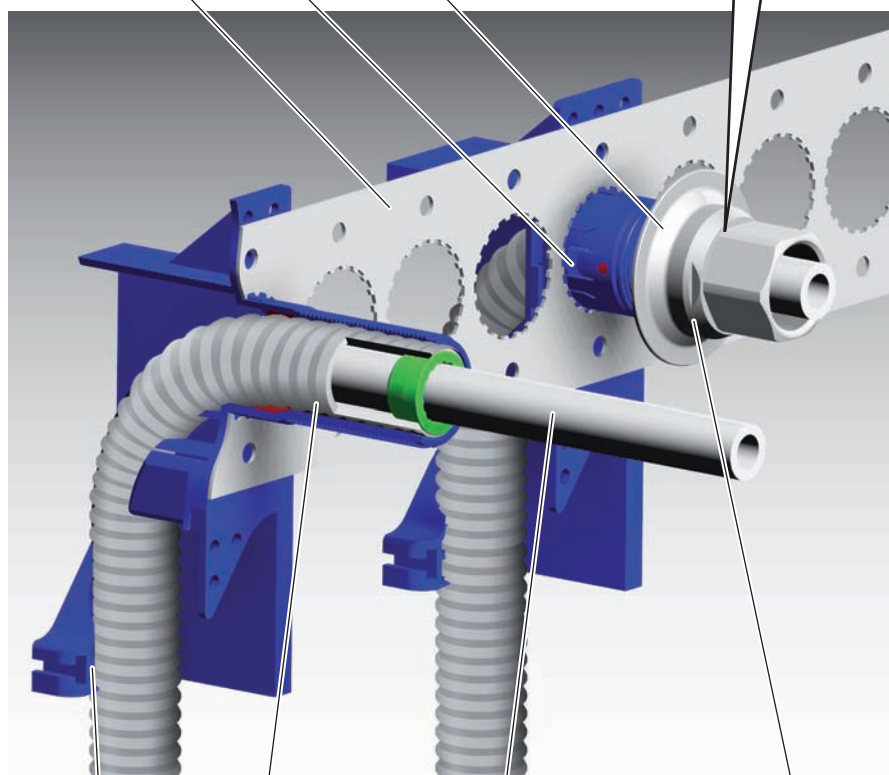
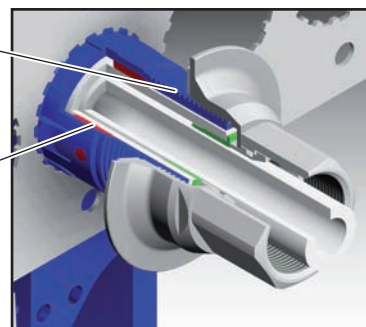

Enkel bockning och låsning av skyddsroret.

Stabil stös för applicering av tätskikt.

Passar alla rör i rör system med 25 mm skyddsror. För PEX-, AluPex-, PE-Rt-, PB-rör och oavsett fabrikat.

Komplett sortiment av blandarfästen, väggbrickor och täckbrickor.

SORTIMENT



Bockfixtur
Art. nr. FG0925070
RSK nr. 1877937



Fixturplåt 40/160c-c
Art. nr. FG0925071
RSK nr. 1877938

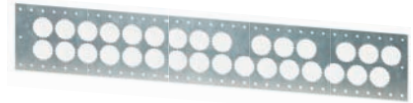

Fixturplåt 150/40/160c-c
Art. nr. FG0925072
RSK nr. 1877939

Blandarfästen



Blandarfäste 160 c-c 15x2,5
Art. nr. FG0926052
RSK nr. 1877935

Blandarfäste 160 c-c 16x2,0-2,25
Art. nr. FG0926053
RSK nr. 1877936



Blandarfäste 150 c-c 15x2,5
Art. nr. FG0925052
RSK nr. 1877933

Blandarfäste 150 c-c 16x2,0-2,25
Art. nr. FG0925053
RSK nr. 1877934

1-rörs brickor



1-rör täckbricka
Art. nr. FG0925150
RSK nr. 1877940



1-rör väggbricka DY15x2,5
Art. nr. FG0925152
RSK nr. 1877943

1-rör väggbricka DY16x2,0-2,25
Art. nr. FG0925153
RSK nr. 1877946

2-rörs brickor



2-rör täckbricka
Art. nr. FG0925250
RSK nr. 1877941



2-rör väggbricka DY15x2,5
Art. nr. FG0925252
RSK nr. 1877944

2-rör väggbricka DY16x2,0-2,25
Art. nr. FG0925253
RSK nr. 1877947

3-rörs brickor



3-rör täckbricka
Art. nr. FG0925350
RSK nr. 1877942



3-rör väggbricka DY15x2,5
Art. nr. FG0925352
RSK nr. 1877945

3-rör väggbricka DY16x2,0-2,25
Art. nr. FG0925353
RSK nr. 1877948

Kapverktyg



Kapverktyg för bockfixtur
Art. nr. FG0925080
RSK nr. 1877949



Reservskär, skruvar och mejsel
Art. nr. FG0925081
RSK nr. 1877950

FÖRMONTAGE

Förutsättningar

Nedan illustreras ett antal monteringsalternativ. Observera att kortling/träskiva och gipsskiva totalt inte får överstiga 38mm. I övrigt görs installationen enligt branschreglerna.

Denna variant kan **EJ** kombineras **med matta** pga stabilitet och insticks-längd.
Lösning: Komplettera med kortling.

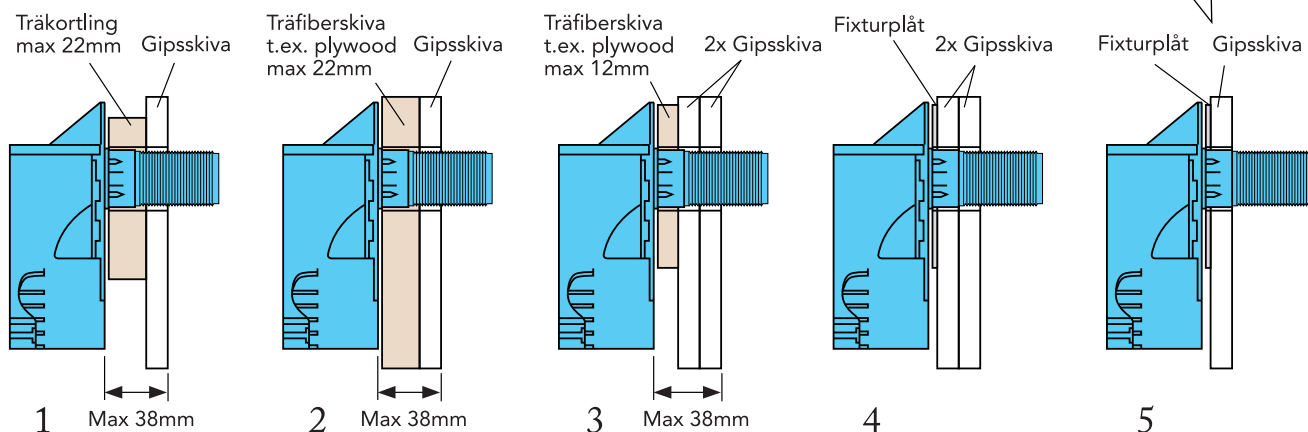

MONTERING



1. Vid behov montera träkortling eller fixturplåt i fastkonstruktion. Beakta väggjocklek enligt ovan.

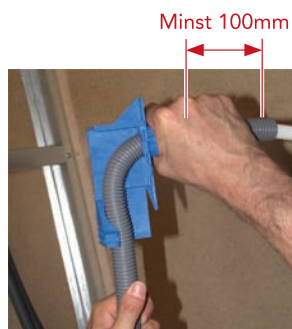

2. Smörj röret med t.ex. Glidex eller silikonspray. För röret igenom fixturen, rotera fixturen för att underlätta genomföringen, låt röret sticka ut minst 100mm utanför färdig vägg. Bocka och fixera i fixturens hake.



3. Om skivbeklädnad är gjord, gör håltagning Ø33-35mm. OBS! Var noga med c-c avståndet och vågräthet.

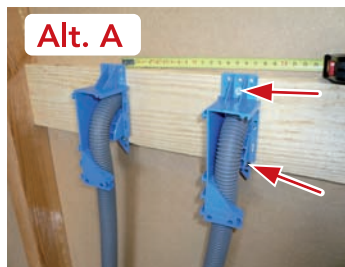

4a. **Träkortling/plywood:** Skruva fast fixturen i över och undersida. Var noggrann med att c-c avståndet, max ± 1 mm, avvikelse från slutgiltigt avstånd.



4b. **Fixturplåt:** Montera fixturen i hål för önskad placering och önskat c-c avstånd. Kontrollera att fixturen snäpper fast ordentligt.

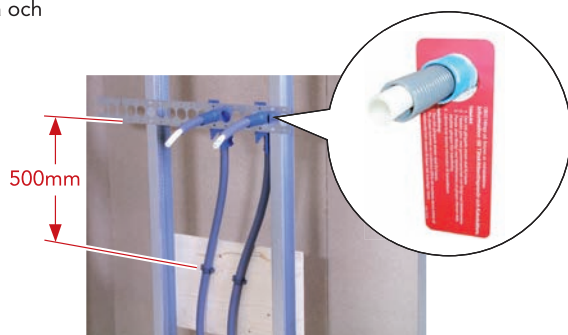

5. Klamra rören max 500mm nedanför fixturen, samt häng informationslapp till tätskiktstreprenör och kakelsättare på fixturens gänga.

OBS! SPARA INSTRUKTIONEN TILL SLUTMONTAGET

TÄTSKIKT/KAKLING

Tätskiktet skall göras i enlighet med BKR och PER, för exakt montageanvisning kontakta respektive tätskiktsleverantör



1. Stryk flödigt med tätskiktsmassa kring fixturen och mot dess gänga. Montera därefter tätskiktsleverantörens rörmanschett.



2. Stryk ytterligare en gång med tätskiktsmassa över rörmanschett och mot fixturens gänga.



3. Lämna kvar informationslappen till kakelsättaren.

Kakelsättning

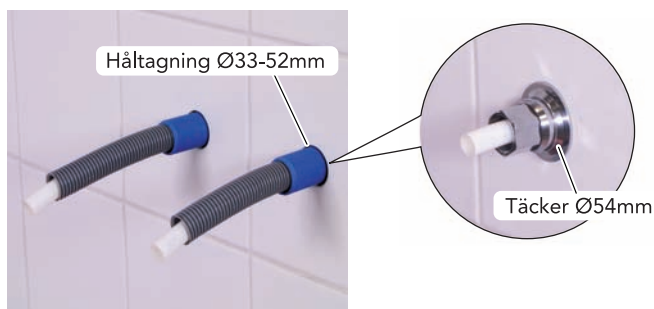

1. Den runda brickan som kommer att monteras på fixturen täcker Ø54mm, därför får inte avståndet från den blå gängade fixturen till kaklet överstiga 10mm i någon riktning.

KAPNING AV FIXTUR *efter kakling*



1. Grovkaapa rören 60mm ±10mm från väggen.



2. Kapverktuget rensar gängen men vid behov avlägsna gummimassan från första gängvarvet.



3. Skruva för hand på kapverktuget på bockfixturens gänga.



4. Skär av fixturen med kapverktuget, genom att docka bormaskinsadaptorn i verktygets bakända, Verktuget kan också roteras förhand eller med skiftnyckel.



5. Vi rekommenderar att sista varvet mot väggbeklädnaden dras förhand för att undvika skador på ytskikt och kakel. När verktyget nått väggbeklädnaden har rätt längd på gängen erhållits.



6. Kapa skyddsroret jäms med den kapade fixturen.
OBS! MEDIARÖRET KAPAS EFTER ATT BRICKAN ÄR MONTERAD.

MONTERING *av blandarfäste 160/150c-c. Dy15/Dy16*



1. För in den gröna centreringshylsan mellan mediarör och skyddsror.



2. Trä på packningen på fixturen.



3. Skruva på brickan för hand på fixturen.



4. Dra fast brickan mot väggen med hjälp av kapverktugets baksida.



5a. **160c-c:** Tryck mediaröret hårt in i väggen och märk jäms med muttern (=38mm från vägg).



5b. **150c-c:** Tryck mediaröret hårt in i väggen och märk jäms med nippeln (= 35mm från vägg).



6. Dra ut röret och kapa vid markeringen.



7. Trä på klämringen på röret och för in stödhyllan i röret.



8. Montera blandaren genom att äntra muttrarna förhand och därefter dra med nyckel till stopp.
Vänta några minuter och efterdrag.

MONTERING

av väggbrickor 1- 2- och 3-rörs. Dy15/Dy16



1. För in den gröna centreringshylsan mellan mediarör och skyddsror.



2. Om 1-rörs bricka används trä på packningen på fixturen.

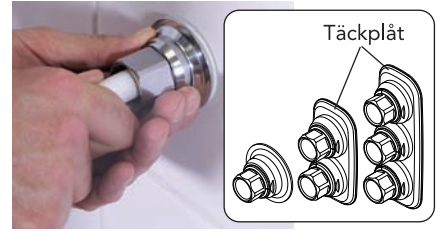

3. 1-rörs bricka: Skruva på brickan för hand på fixturen.
2-/3-rörsbricka: Trä på täckplåten på fixturena skruva därefter på brickorna.



4. Dra fast brickan mot väggen med hjälp av kapvertygets baksida .



5. Tryck mediaröret hårt in i väggen och märk jäms med muttern (=34mm från vägg).



6. Dra ut röret och kapa vid markeringen.



7. Trä på klämhylsan på röret så röret syns i hylsans spår.



8. Anslut Vattete-koppling/kulventil.
Åtdragning: **Handåtdragning + 2varv.**

DEMONTERING

av blandarfäste eller väggbricka Dy15/Dy16

Blandarfäste



1. Stäng av vattnet. Demontera blandaren.



2. Skruva ur stödhylsan med hjälp av 6mm insexnyckel.



3. Skruva bort brickan från fixturen med hjälp av skiftnyckel eller avskärningsverktygets baksida.



4. Klämringen glider av när brickan skruvas av.

Väggbrickor 1. 2 och 3-rörs



1. Stäng av vattnet. Lossa kopplingen.



2. Avlägsna den grå låsringen.



3. Klämhylsa och mutter lämnas kvar på röret.

Vid byte av mediarör skall friktionsdämpande åtgärd genomföras, t.ex. genomspolning av mediaröret med varmvatten. I övrigt hänvisas till rörleverantörens anvisningar.

