

Varmvattenberedare S5-U/SNT



Clages minsta VVB för underbänksmontage, försörjer ett tappställe med varmvatten inom ett temperaturområde mellan 35 °C och 85 °C. Vattentemperaturen regleras med termostatinställning på värmarens front. Effektiv totalisolering garanterar låg effektförlust. VV-beredaren **S5-U** är **enbart avsedd för öppet system och medlevererad armatur måste användas.**



Produktbeskrivning

- Elektrisk VVB på 5 liter för trycklös installation
- Underbänksmontage
- Behållare av polypropylen med isolering som kan återvinnas
- Temperaturväljare för 35 °C till 85 °C
- Automatiskt frostskydd vid bottenläge på temperaturväljaren
- Stickproppsanslutning (65cm)
- Överhettningsskydd med återställning

Användningsområde

Ett tappställe, t.ex. diskbänk. Medlevererad armatur SNT **måste** användas vid installation.

Mått (i mm)

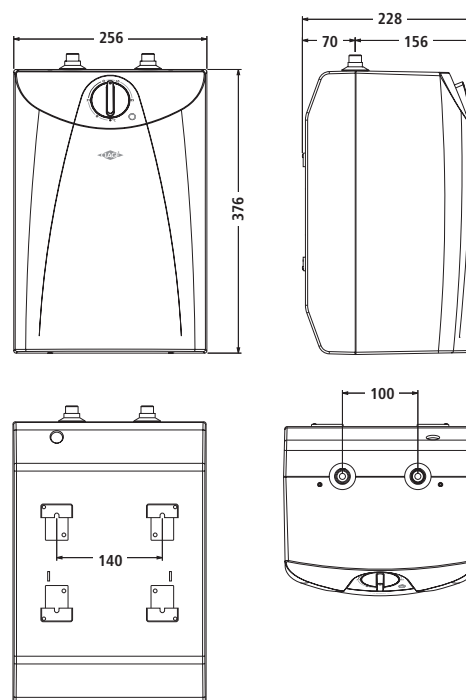

Typ	S5-U
Artikel nr.	42052
Volym	5 Liter
System	Öppet (trycklöst)
Behållare	Polypropylen
Isolering	Återvinningsbar
Effekt	2 kW, 230 V~
Vattenanslutning	Mässing 3/8"
Temp. område	35 °C – 85 °C
Uppvärmningstid $\Delta t = 45 K$	Ca 8 minuter
Strömförbrukning vid 65 °C	$\leq 0,27 \text{ kWh} / 24 \text{ h}$
Vikt (Vattenfylld)	8,5 kg
Skyddsklass	IP24
Godkännande:	

Armatur

CLAGE SNT,
Temperaturblandare,
Art.nr. 4100-0210



Stockholms Elinvest AB

Dalhemsvägen 44, 141 46 Huddinge
Tel: 08-774 96 20, Fax: 08-711 35 50
www.sto-elinvest.se, info@sto-elinvest.se

