

**Roth isolering til gulvvarmeshunt**  
**Roth isolering Shunt EPP**  
**Roth isoleringskasse for Shunt**  
**Roth Alpha 2 Sekoitusryhmän eriste**  
Installation

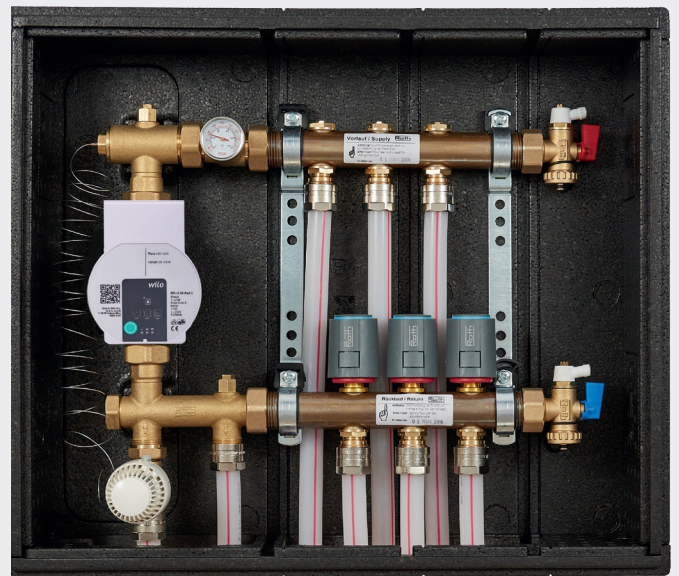

*German quality since 1947*

## Roth isolering til gulvvarmeshunt > Roth isolering Shunt EPP

### Roth isoleringskasse for Shunt > Roth Alpha 2 Sekoitusrhythmän eriste

**(DK)** Isoleringen placeres på væggen, og fastgøres med montage skruer. Isoleringens bund er åben og klar til forsyningsrør, der skal skjæres ud til gulvvarmerørene efter behov.

**(SE)** Isoleringen monteras på väggen med montageskruv. I lådans botten är det öppet för matarledningar. Vid behov skärs hål ut för golvvarmerör.

**(NO)** Isoleringen plasseres på veggen og festes med monterings-skruer. Isoleringens bunnen er åpen og klargjort for tilførselsrørene, det må skjæres ut for gulvvarmerørene etter behov.

**(FI)** Eriste sijoitetaan seinälle ja kiinnitetään kiinnitysruuveilla. Eristeen pohjassa on aukko syöttöputkille. Lattialämmitysputkille tarvittavat reiät leikataan auki tarpeen mukaan.

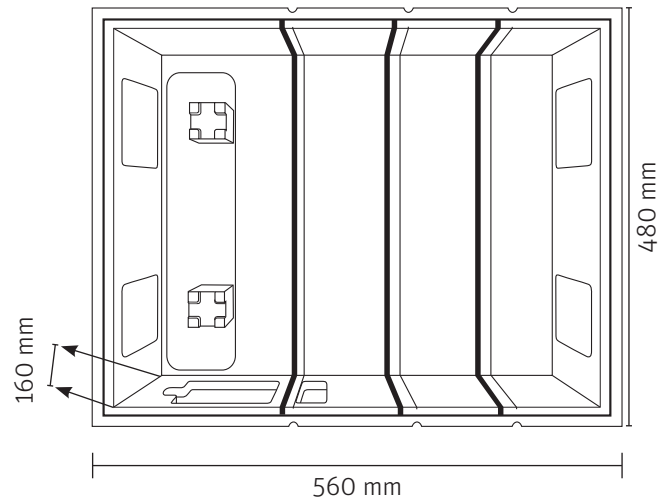

**(DK)** Shunten placeres på de formstøbte tårne, herefter kontrolmåles der fra top til midt rør som vist på tegning. Der skal være 85 mm. Ved montage af motorventil for vejrkompensering vendes ventilen som vist på tegning.

**(SE)** Shunten placeras enligt bild så att den har stöd bakåt av distansklossarna. Rätt mått från toppen av lådan till centrum på det övre röret är 85 mm. Om Roth utekompensering används vänds den elektriska ställmotorn som bilden visar. Shunten monteras på golvvärmefördelare som sedan fästs i väggen som vanligt.

**(NO)** Shunten plasseres på de formstøbte soklene, og kontrollmåles fra topp til midterste rør som vist på tegning. Det skal være 85 mm. Ved montering av ventilmotor for shuntautomatikk vendes ventilen som vist på tegningen.

**(FI)** Aseta sekoitusryhmä kuvan mukaan niin, että se saa tukea takaosaan kiinnikeistä. Tarkista että mitta laatikon yläreunasta keskelle putkea on 85 mm. Jos asennetaan Roth ulkolämpötilakompensaatio, venttiili käännetään kuvan mukaisesti.

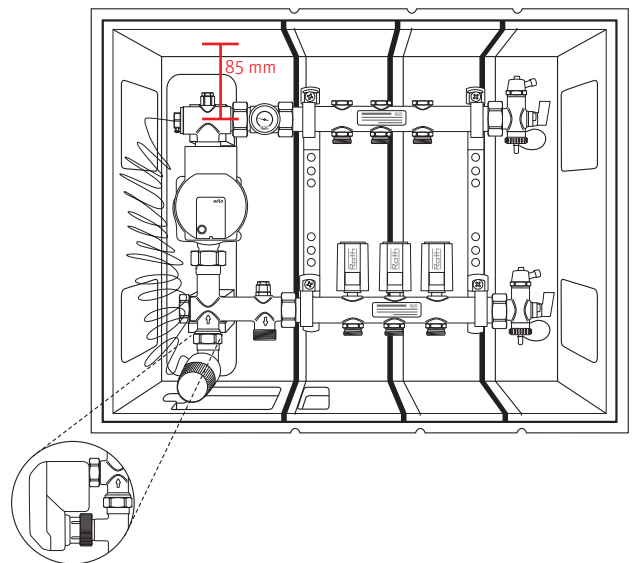

**(DK)** Afslut montering ved at trykke låget på. Isoleringen kan afkortes efter behov i skærerillerne markeret i fronten og hele vejen rundt om isoleringen. Enderne flyttes herefter ind for tilpasning.

*OBS! Tilskæring gøres altid inden montage af GV shunten.*

**(SE)** Avsluta monteringen med att montera locket. Isoleringslådan kan kortas vid behov genom att skära av isoleringen i markerade spår runt om, och sedan flytta in sidogaveln. Om Roth utekompensering används proppas hålet för termostaten med medföljande propp.

*OBS! Avkortning av lådan görs enklast innan Shunten och fördelaren monteras.*

**(NO)** Avslutt montering ved å trykke lokket på. Isoleringen kan forkortes etter behov i skjærerillene som er markert i fronten og hele veien rundt isoleringen. Endene flyttes inn for tilpasning.

*OBS! Beskjæring gjøres alltid før montering av GV shunten.*

**(FI)** Viimeistele asennus asentamalla kansi. Eriste voidaan tarvittaessa lyhentää leikkaamalla merkityistä kohdista ja sitten sovittaa pääty kohdilleen.

*HUOM! Lyhentäminen tehdään aina ennen sekoitusryhmän asennusta.*

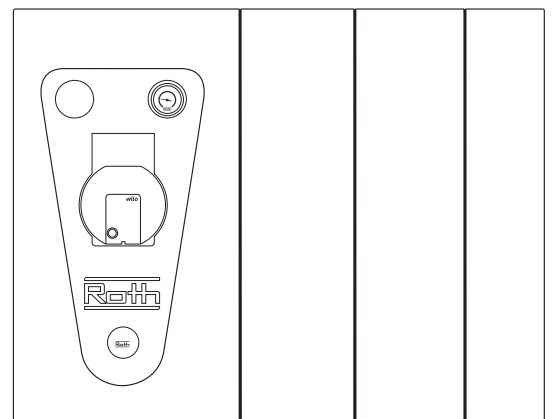

**(DK)** Isoleringen kan også spejlvendes hvis pumpen ønskes til højre. Vend isoleringen så de formstøbte tårne er i højre side, og afslut med at bytte om på top- og bundplade så hullerne igen er placeret i bunden.

**(SE)** Isoleringen kan även vändas om man önskar pumpen högerhängd. Vänd lådan så att urspårningen för monteringsbeslaget är åt höger och byt sedan plats på topp- och bottenplattorna så att hålen åter hamnar i botten.

**(NO)** Isoleringen kan også speilvendes dersom man ønsker pumpen på høyre side. Snu isoleringen så de formstøbte soklene er på høyre side og avslutt med å bytte om på topp- og bunnplattene så hullene igjen er plassert i bunnen.

**(FI)** Eristeen voi myös kääntää, jos pumppu halutaan oikealle puolelle. Käännä eriste niin, että urat kiinnikkeille ovat oikealla, sekä vaihda katto ja pohja päittäin niin, että reiät ovat pohjassa.

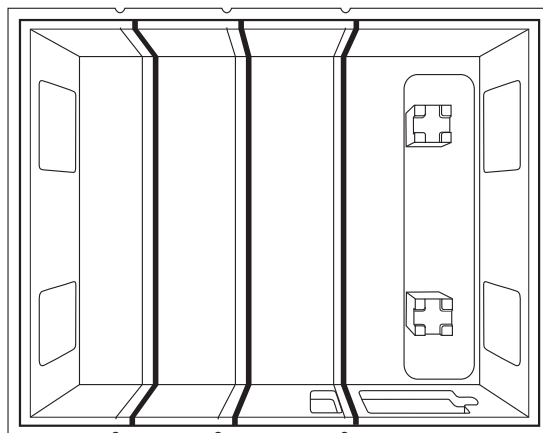

**(DK)** Shunten placeres på de formstøbte tårne, herefter kontrolmåles der fra top til midt rør som vist på tegning. Der skal være 85 mm. Ved montage af motorventil for vejrkompenisering vendes ventilen som vist på tegning.

**(SE)** Shunten placeras enligt bild så att den har stöd bakåt av distansklossarna. Rätt mått från toppen av lådan till centrum på det övre röret är 85 mm. Om Roth utekompensering används vänds den elektriska ställmotorn som bilden visar. Shunten monteras på golvvärmefördelare som sedan fästs i väggen som vanligt.

**(NO)** Shunten plasseres på de formstøbte soklene og kontrollmåles fra topp til midtrør som vist på tegning. Det skal være 85 mm. Ved montering av ventilmotor for shuntautomatikk vendes ventilen som vist på tegningen.

**(FI)** Aseta sekoitusryhmä kuvan mukaan niin, että se saa tukea takaosaan kiinnikeistä. Tarkista että mitta laatikon yläreunasta keskelle putkea on 85 mm. Jos asennetaan Roth ulkolämpötilakompensaatio, venttiili käännetään kuvan mukaisesti.

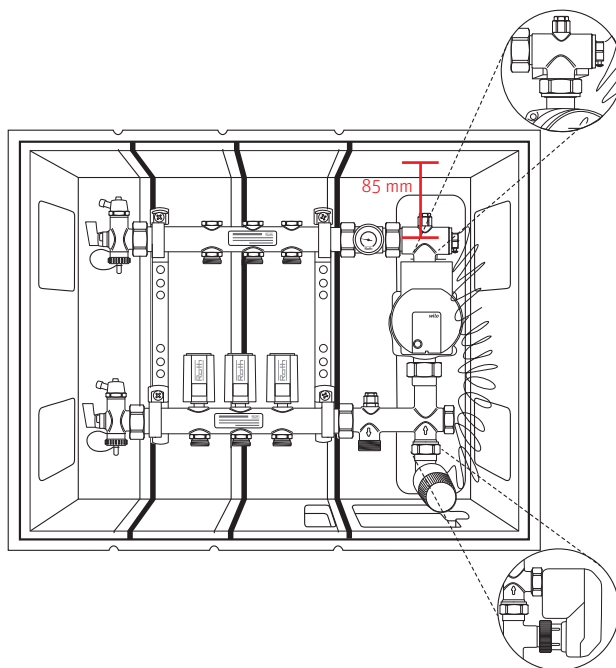

**(DK)** Afslut montering ved at dele låget i to som vist på tegning. Herefter monteres pumpedelen i højre side og resten af låget i venstre side. Den lille isoleringsprop for termometer flyttes fra venstre til højre hul. Anvendes der motorventil og ikke følerelement, lukkes fronten af med den medfølgende prop.

**(SE)** Avsluta monteringen med att montera locket. Isoleringslådan kan kortas vid behov genom att skära av isoleringen i markerade spår runt om, och sedan flytta in sidogaveln. Om Roth utekompensering används proppas hålet för termostaten med medföljande propp. När pumpen är högerhängd flyttas proppen för termometern från vänster till höger hål. Lådan rymmer Shunt och golvvärmefördelare för 3 slingor inkl. ändstycken. Vid fler slingor kapas isoleringen enligt bild och kompletteras med Roth fördelarisolering EPP.

**(NO)** Avslutt montering ved å dele lokket i to som vist på tegning. Så monteres pumpedelen i høyre side og resten av lokket i venstre side. Den lille isoleringspluggen for termometer flyttes fra venstre til høyre hull. Benyttes det ventilmotor og ikke termostatelement lukkes fronten med den medfølgende pluggen.

**(FI)** Viimeistele asennus leikkaamalla kansi kahtia kuten kuvassa. Asenna sitten pumppuosa oikealle ja loput kannesta vasemmalle puolelle. Lämpömittarin reiän tulpaa siirretään vasemmalta oikealle. Jos käytetään moottoriventtiiliä termostaatin reikä tulpataan toimitukseen sisältyvällä tulpalla.

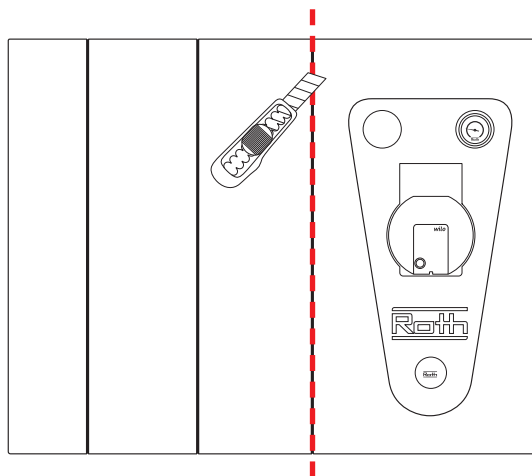

**(DK)** Isoleringen kan udvides med tilhørende isoleringskappe (VVS nr. 401973.890) som vist på tegning. Udskæringer for udvidelse fortages i endernes skjæreriller.

**(SE)** I installationer med fler än 3st slingor används Roth fördelarisolering EPP RSK-nr. 2434763 i kombination med isoleringslådan till shunten. Markerad del av lådan kapas då bort.

**(NO)** Isoleringen kan utvides med tilhørende isoleringskappe (NRF nr. 837 05 31) som vist på tegning. Tilpass utskjæringene for utvidelse i skjærerillene i endene.

**(FI)** Eriste voidaan laajentaa erillisellä jakotukin eristeellä (LVI 2070564), kuten kuvassa. Leikaukset laajennukselle tehdään päädyssä.

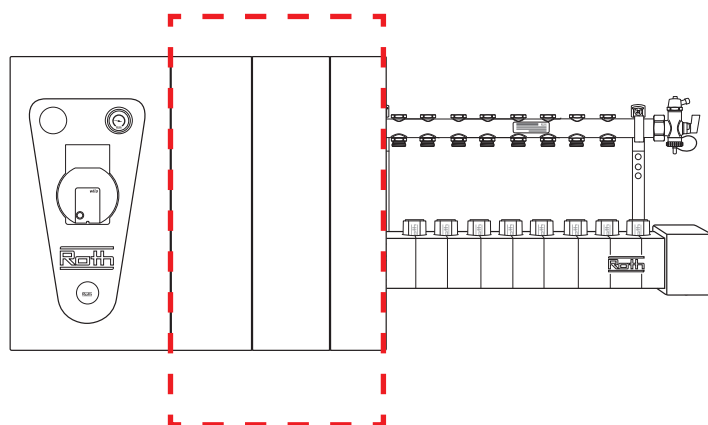

**(DK)** Isoleringen kan afkortes efter behov i skjærerillerne markeret i fronten og hele vejen rundt om isoleringen, enderne flyttes herefter ind for tilpasning. *OBS! Tilskæring gøres altid inden montage af GV Shunt.*

**(SE)** Kombinerad installation av Roth isolering Shunt EPP och Roth fördelarisolering EPP.

**(NO)** Isoleringen kan forkortes etter behov i skjærerillene som er markert i front og hele veien rundt om isoleringen. Endene flyttes inn for tilpasning. *OBS! Tilskjæring gjøres alltid før montering av GV Shunt.*

**(FI)** Eriste voidaan tarvittaessa lyhentää leikkaamalla merkityistä kohdista ja sitten sovittaa pääty kohdilleen. *HUOM! Lyhentäminen tehdään aina ennen sekoitusryhmän asennusta.*

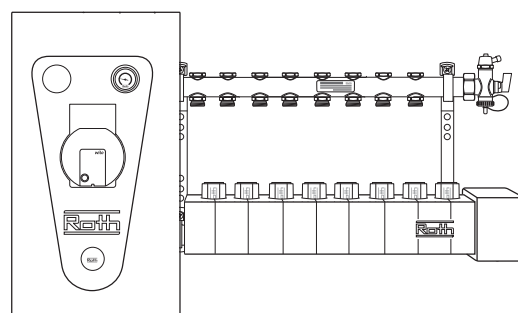

VVS-nr. 401973.892  
RSK nr. 298 77 78  
NRF nr. 837 05 29  
LVI nro. 17401973.892

**Roth**

**ROTH DANMARK A/S**

Centervej 5  
3600 Frederikssund  
Tlf. +45 4738 0121  
E-mail: service@roth-danmark.dk  
roth-danmark.dk

**ROTH SVERIGE AB**

Höjdrodergatan 22  
212 39 Malmö  
Tel. +46 40534090  
Fax +46 40534099  
E-mail: service@roth-sverige.se  
roth-sverige.se

**ROTH NORGE AS**

Billingstadsletta 19  
1396 Billingstad  
Tel. +47 67 57 54 00  
E-mail: service@roth-norge.no  
roth-nordic.no  
facebook.com/RothNorge

**ROTH FINLAND OY**

Sysimiehenkatu 12  
10300 Karjaa  
Puh. +358 19 440 330  
Faksi +358 (0) 19 233 193  
E-mail: service@roth-finland.fi  
roth-finland.fi  
facebook.com/RothFinland



**Accepterad**  
monteringsanvisning  
2016:1