



## **Portable Air Conditioner**

### **Cortina**

## **Use and Care Manual**



Thank you very much for selecting this new model of Portable Air Conditioner from Wood's, please read this Use and Care Manual carefully before installing and using this appliance. Please keep this Use and Care Manual properly for future reference.

**Visit [warranty-woods.com](http://warranty-woods.com) for more information and updated user guides, information about registering your product and news. Depending on the product line, we provide guarantees. Read more at [warranty-woods.com](http://warranty-woods.com)**

## **Contents**

SafetyInstructions.....	1
Features & Identification of Parts.....	3
Operations and Settings.....	5
Installation and Adjustment.....	9
Drainage Instructions.....	12
Multiple Protection Functions .....	13
Maintenance and Service.....	14
Troubleshooting.....	16
Appendix.....	22

The refrigerant used in portable air conditioner is the environmentally friendly hydrocarbon R290. This refrigerant is odorless, and compared to the alternative refrigerant, the R290 is an ozone-free refrigerant.

Please read the instructions before use and repair.

The drawings provided in this manual may not be the same as the physical objects. Please refer to the physical objects.

Model: Cortina G

---

## Safety Instructions

### Warning

- Do not use means to accelerate the defrosting process or to clean, other than those recommended by the manufacturer.
- The appliance shall be stored in a room without continuously operating ignition sources (for example: open flames, an operating gas appliance or an operating electric heater.)
- Do not pierce or burn.
- Be aware that refrigerants may not contain an odour.
- Appliance shall be installed, operated and stored in a room with a floor area larger than 12.5 m<sup>2</sup>.
- Keep any required ventilation openings clear of obstruction.
- Servicing shall be performed only as recommended by the manufacturer.
- The appliance shall be stored in a well-ventilated area where the room size corresponds to the room area as specified for operation.
- Any person who is involved with working on or breaking into a refrigerant circuit should hold a current valid certificate from an industry-accredited assessment authority, which authorises their competence to handle refrigerants safely in accordance with an industry recognised assessment specification.
- Servicing shall only be performed as recommended by the equipment manufacturer. Maintenance and repair requiring the assistance of other skilled personnel shall be carried out under the supervision of the person competent in the use of flammable refrigerants.
- All working procedure that affects safety means shall only be carried by competent persons.
- Be careful not to bump when moving to avoid leakage in the refrigeration line.



**Flammable material. This appliance contains R290/ Propane a flammable refrigerant**



**Refer operators manual**



**Read technical manual**



**Read operators manual**

**The maximum dosage of refrigerant is 260g.**

### Notes:

- The air conditioning is only suitable for indoor use, and is not suitable for other applications.
- Follow local grid interconnection rules while installing the air conditioning and ensure that it is properly grounded. If you have any question on electrical installation, follow the instructions of the manufacturer, and if necessary, ask a professional electrician to install it.
- Place the machine in a flat and dry place and keep a distance of above 50cm between the machine and the surrounding objects or walls.

- 
- After the air conditioning is installed, ensure that the power plug is intact and firmly plugged into the power outlet, and place the power cord orderly to prevent someone from being tripped or pulling out the plug.
  - Do not put any object into the air inlet and outlet of the air conditioning. Keep the air inlet and outlet free from obstructions.
  - When drainage pipes are installed, ensure that the drainage pipes are properly connected, and are not distorted or bended.
  - While adjusting the upper and lower wind-guide strips of the air outlet, pluck it with hands gently to avoid damaging wind-guide strips.
  - When moving the machine, make sure that it is in an upright position.
  - The machine should stay away from gasoline, flammable gas, stoves and other heat sources.
  - Don't disassemble, overhaul and modify the machine arbitrarily, otherwise it will cause a machine malfunction or even bring harm to persons and properties. To avoid danger, if a machine failure occurs, ask the manufacturer or professionals to repair it.
  - Do not install and use the air conditioning in the bathroom or other humid environments.
  - Do not pull the plug to turn off the machine.
  - Do not place cups or other objects on the body to prevent water or other liquids from spilling into the air conditioning.
  - Do not use insecticide sprays or other flammable substances near the air conditioning.
  - Do not wipe or wash the air conditioning with chemical solvents such as gasoline and alcohol. When you need to clean the air conditioning, you must disconnect the power supply, and clean it with a half-wet soft cloth. If the machine is really dirty, scrub with a mild detergent.
  - The appliance can be used by children aged from 8 years and above and persons with reduced physical, sensory or mental capabilities if they have been given supervision or instruction concerning use of the appliance in a safe way and understand the hazards involved. Children shall not play with the appliance. Cleaning and maintenance shall not be made by children without supervision.
  - If the supply cord is damaged, it must be replaced by the manufacturer, its service agent or similarly qualified persons in order to avoid a hazard.
  - The appliance shall be installed in accordance with national wiring regulations.

#### **Transportation, marking and storage for units**

1. Transport of equipment containing flammable refrigerants  
Compliance with the transport regulations
2. Marking of equipment using signs  
Compliance with local regulations
3. Disposal of equipment using flammable refrigerants  
Compliance with national regulations
4. Storage of equipment/appliances  
The storage of equipment should be in accordance with the manufacturer's instructions.
5. Storage of packed (unsold) equipment

---

Storage package protection should be constructed such that mechanical damage to the equipment inside the package will not cause a leak of the refrigerant charge.

The maximum number of pieces of equipment permitted to be stored together will be determined by local regulations.

The appliance shall be stored so as to prevent mechanical damage from occurring

Remark:

The best operating ambient temperature for cooling is 17-35 °C, and the optimum ambient temperature for heating is 8-25 °C.

Fuse Parameter:  $\phi$ 5.0x20mm 3.15A, 250Vac.

Appliance is filled with flammable gas R290, and the maximum charge of refrigerant is 260g.

GWP value of R290 refrigerant is 3.

Any repairs you need, contact the nearest authorized Service Centre and strictly follow manufacturer's instruction only.

### **Features and Identification of Parts**

#### **1. Features**

- New appearance with compact design, more luxury and upscale.
- Remote control & Panel control with LCD display and touch screen makes your operation more accessible.
- The unit is with cooling, fan, dehumidifying, and sleep functions.
- Air outlet is upwards, auto swing of horizontal louver and cover air outlet window when stop working, to avoid dust into unit, vertical louvers can be manually adjusted.
- Humanized built-in remote-control compartment, easy storage.
- Handles with cut-point design, make the whole unit more humanized.
- Power cord holder and universal socket can well protect the power cord.
- High position of exhaust air outlet, easy assembly and venting quickly.
- Intelligent, environmental-friendly and energy saving with self-evaporative cooling system.
- 24-hour Timer function, unique on/off reminding music.
- 3-minute delay re-starting protection to compressor and other multiple protection functions.

2. Identification of Parts

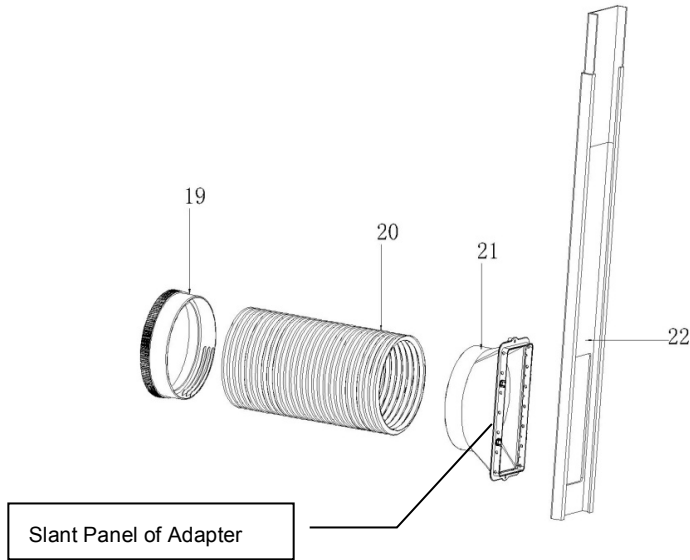
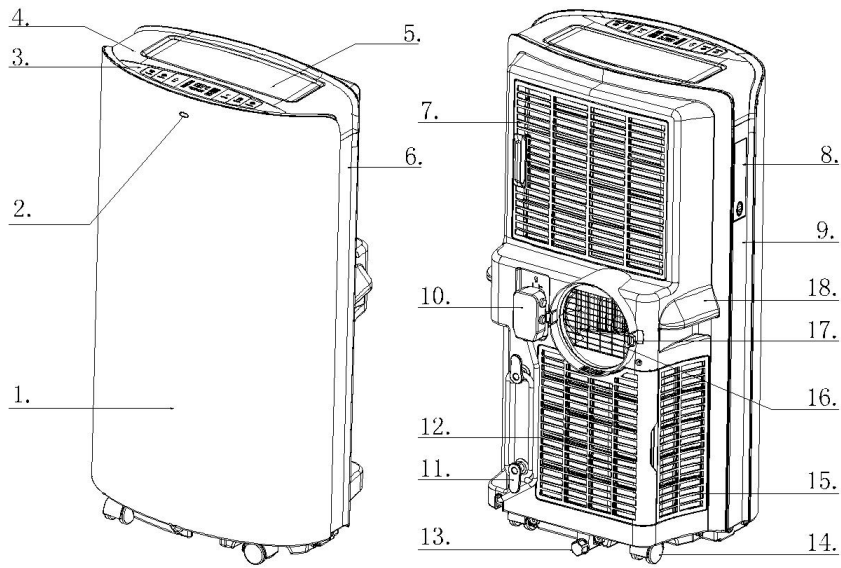

- |  |   |
|--|---|
| 1. Front panel                         | 12. Lower filter assembly of back panel |
| 2. Remote control receiving window     | 13. Drain cover                         |
| 3. Control panel                       | 14. Universal wheel                     |
| 4. Top panel                           | 15. Filter assembly of side panel       |
| 5. Horizontal louver                   | 16. Protective grid                     |
| 6. Right decoration board              | 17. Fastener                            |
| 7. Upper filter assembly of back panel | 18. Handle                              |
| 8. Remote control compartment          | 19. Round connector of exhaust hose     |
| 9. Left decoration board               | 20. Exhaust hose                        |
| 10. Power cord with plug               | 21. Adapter of exhaust hose             |
| 11. Winding-pillar                     | 22. Window kits                         |

## Operations and Settings

### 1. Control Panel

This section explains proper mobile air conditioner operation.

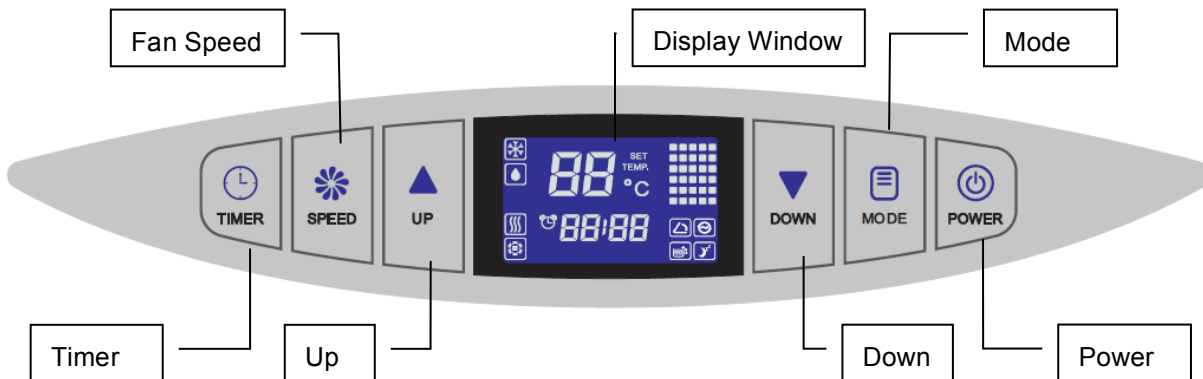

### 2. Control Panel Operation

This unit is with Cooling, Dehumidifying, Fan and Energy Conversation & Sleep modes operations.

- 1) Energize the Unit: Plug in and all icons in LCD display window will light up for 2 seconds and reminding music will be on, then LCD display window will show ambient temperature with range 5 - 35°C (41-95°F), unit is standby for operation.



- 2) **POWER:** Touch this key to turn on the unit, reminding music is sounded, and unit runs under cooling mode automatically with set temperature 22°C (72°F), fan runs in medium speed. Touch this key again, unit will be off and reminding music will sound.





A. When unit is on, LCD display window will show ambient temperature, fan starts running and air outlet window will open automatically.

B. When unit is off, all parts stop working, air outlet window will close automatically.

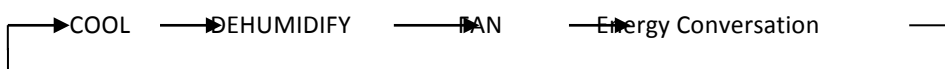





- 3) **MODE:** Touch this key to switch and select unit working mode you want, all modes turn as below for your confirmation.







Operating Modes	COOL		Temperature Setting Range	16°C--30°C (60°F--86°F)
	DEHUMIDIFY		----	----
	FAN		----	----
	Energy Conversation		Temperature Setting Range	16°C--30°C (60°F--86°F)





4)  and :



A. Touch  or  to increase or decrease the temperature 1°C or 1°F by pressing once.

B. Touch  or  over 2 seconds to continuously increase or decrease the temperature number by 0.5 second interval, temperature setting range is 16~30°C/60~86°F.



C. Touch  and  together in same time to convert Celsius degrees and Fahrenheit degrees. (°C↔°F transition) .

D. Touch  or  in TIMER status to adjust time setting.

5) : touch this key to change fan running speed to High speed 、Medium speed  or Low speed. .

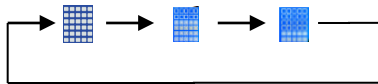
A. Under COOL  and FAN  modes, fan running speed can be adjusted by below order,







B. Under TRY  mode, fan will be forced to run at low speed , temperature can't be adjusted.



C. Fan speed will be unchanged if unit operated between COOL and Fan modes, that means if fan running at low speed under FAN mode, the fan speed will keep same when unit changed to COOL mode; if fan running at high speed under COOL mode, it would keep same when unit changed to FAN mode.

D. Fan will be forced running at low speed under Dehumidify and Sleep modes and fan speed can't be adjusted.



6) : Touch this key to set unit auto turn-on /turn-off time, to check or cancel time setting.

A. This unit is designed with 24-hour timer,  first two digits are for hours 00-24, and last two digits are for minutes 00-60. You can increase or decrease half an hour each time by touching  or  to finish hour and minute setting.

B. You can set unit AUTO OFF time when it is running. Or set unit AUTO ON time when unit is standby. Once timer setting is OK,  will be lighting till the time you set is over and  will be off.

C. You can touch  again to re-set time when TIMER function is on. The TIMER is subject to the final time setting. And TIMER would be ineffective and  would be off if any operation from control panel or remote control to turn on or turn off the unit.



 + : Start SLEEP Function by touching  +  in the same time under COOL mode,  in LCD



screen will be on; re-touch  +  to stop "Sleep" function,  will be off. Sleep function will be ineffective



under FAN or DEHUMIDIFY mode.



7)   **TIMER+SPEED**: Turn on or turn off Auto-Swing by touching   **TIMER+SPEED**. Horizontal louvers will swing automatically

when unit starts working, touch   **TIMER+SPEED** together to turn off auto-swing,  in LCD screen will be off.

Re-touch   **TIMER+SPEED** together to turn on auto-swing,  in LCD screen will be on again.

8) Other functions

A. Energy saving: Background light in LCD screen will light up for 10 seconds then automatically off if you touch any key when unit is energized or background light is off.

B. Auto-clean : Unit will start  and keep three minutes before off under COOL, DEHUMIDIFY modes.

C. Energy Conversation: Low energy consumption under Energy Conversation mode.

### 3. Remote Control Operation

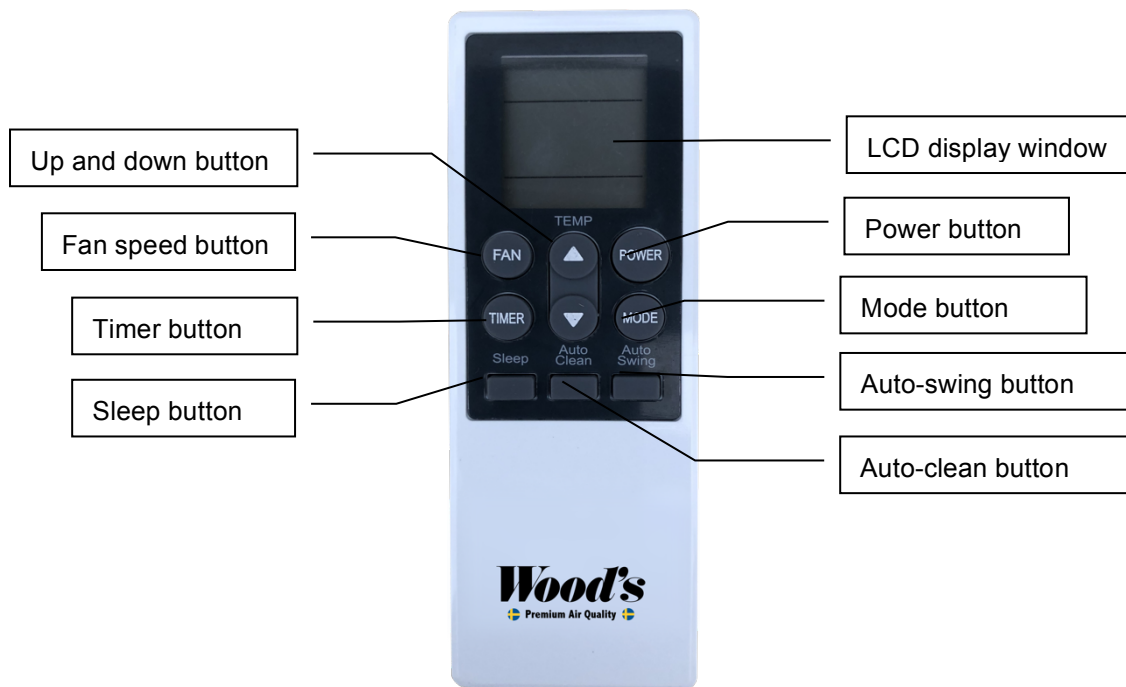

1. Power: Press this button to start the unit when it is energized or stop the unit when it is in operation.

2. Mode: Press this button to select operation mode.

3. : Press this button to increase room temperature and timer setting.

4. : Press this button to decrease room temperature and timer setting.

5. Fan: Press this button to select fan speed in sequence: Low → Medium → High.

6. Auto-Swing: Press this button to turn on or turn off auto-swing function.

7. Sleep: Press this button to select or cancel sleep mode (only effective under cooling operation or energy

---

conversation modes).

8. Timer: press this button to set AUTO-ON and AUTO-OFF time. Time can be adjusted between 0.5-24 hours. It jumps by 0.5 hour interval within 5 hours, and 1 hour interval over 5 hours, set time will flash 5 times on screen then confirm the setting.

Before using your remote, install the AAA batteries into remote control.

- 1) Press and glide the battery cover on the back of the remote control, then you can remove the cover.
- 2) Insert two new alkaline AAA batteries into the battery compartment, being sure to note the proper polarity.

Reattach the battery cover, making sure the locking tab clicks into place.

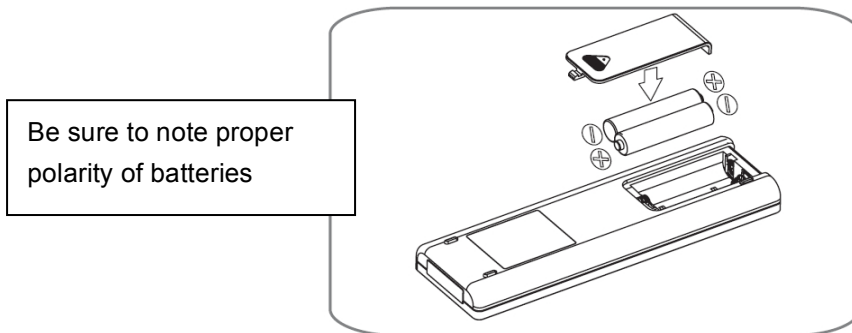

Notes:

- Use alkaline batteries only. Do not use rechargeable batteries.
- When replace batteries, always replace both batteries with new batteries, do not mix old and new batteries.
- If the air conditioner will not be used for an extended period of time, remove the batteries from the remote control.

#### 4. Remote Control Storage

- 1) Insert remote controller into built-in compartment in left side of unit, and push it gently for closure.
- 2) Press the lower part of built-in compartment gently to open it and take out remote controller.

Note: In order to avoid losing the remote control, please put the remote control inside of the storage place when you not use it.

#### **WARNING**

If the liquid from the batteries gets onto your skin or clothes, wash it well with clean water, do not use the remote control if the batteries have any leakage.

If you eat the liquid from the batteries, brush your teeth and see doctor. The chemicals in batteries could cause burns or other health hazards.

#### **Installation & Adjustment**

##### Remote Control Placement

1. Insert remote control into built-in compartment in left side of unit, and push it gently for closure.
2. Press the lower part of built-in compartment gently to open it and take our the remote control.

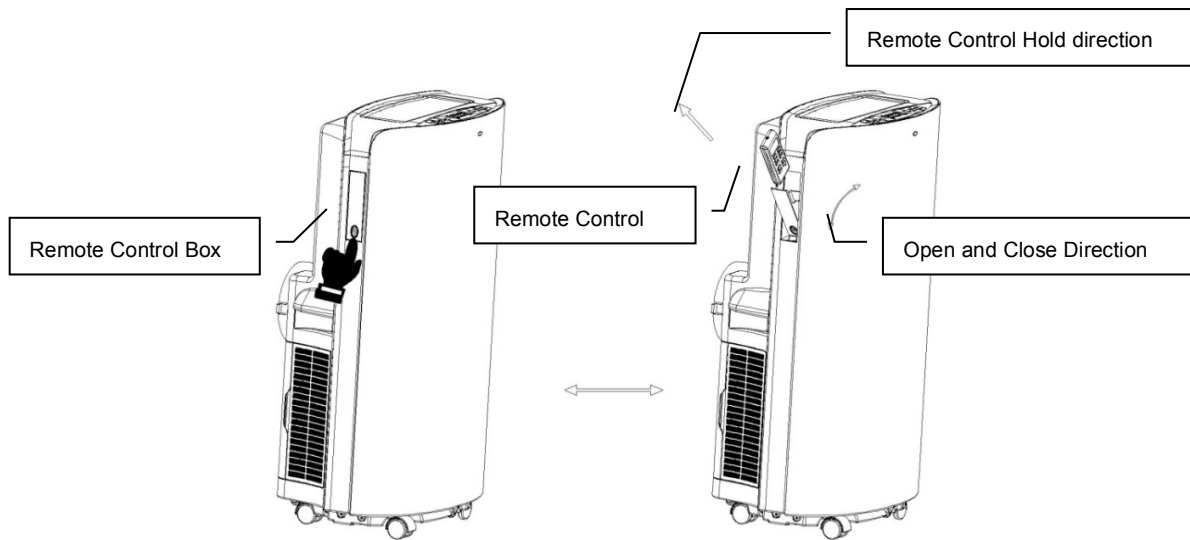

## 1. Installation

### Notes:

- Keep this mobile air-conditioner in upright position at least 2 hours before first installation.
- This air-conditioner may be moved indoor conveniently; keep the unit in upright position while moving it. The air-conditioner shall be placed at flat surface.
- Do not install or operate this air-conditioner in bathroom or other wet environments.

### 1) Installation of exhaust hose assembly and its adapter.

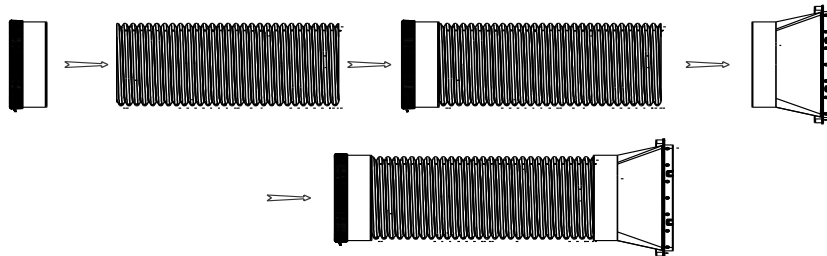

- A. Take out the exhaust hose and its connector and adapter, to remove the plastic bag.
- B. Extend one end of exhaust hose, screw the end without slot of round connector onto it with anticlockwise direction at least 3 laps.
- C. Extend another end of exhaust hose, screw the adapter onto it with anticlockwise direction at least 3 laps.

Note: Screw round connector and adapter into right position, at least 3 laps, to keep good connection of exhaust hose assembly.

### 2) Installation of exhaust hose assembly to main unit.

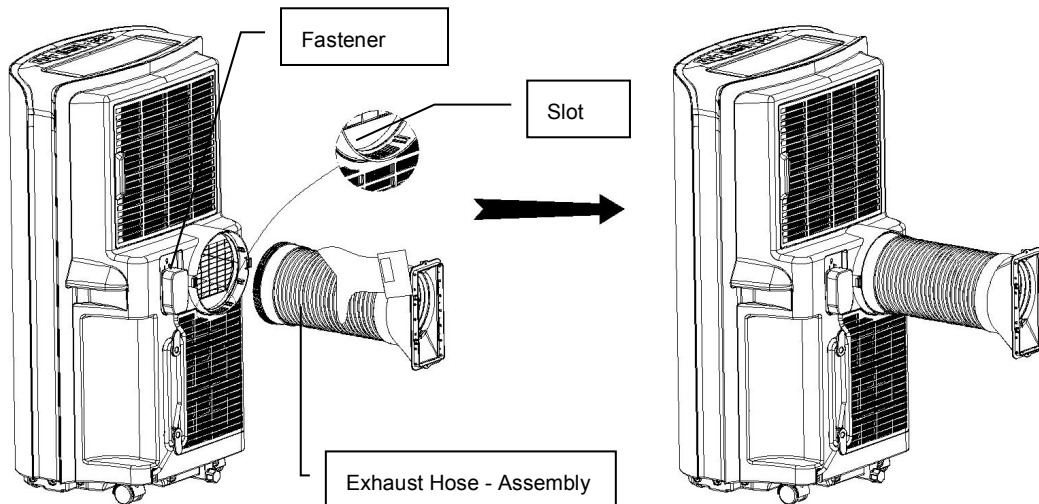

Put front end of exhaust hose assembly onto jugged position of exhaust air outlet at back panel, fasteners will lock the exhaust hose assembly.

Note:

- Keep exhaust hose connected in good position.

- A. Move the unit with the exhaust hose assembly installed in front of window and keep the unit at least 50cm away from the walls or other objects.

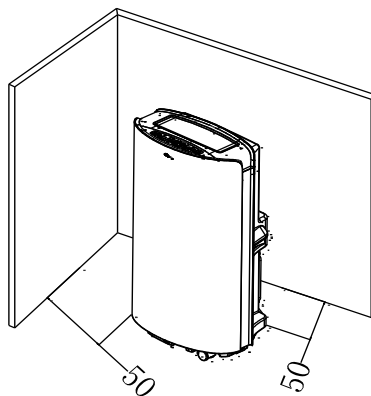

Note:

- Slide the adapter downwards and assure adapter installed in good position.
- Assure the slant panel direction to match seal-plate direction.
- Exhaust hose cannot be bent or with flexure higher than 45°, in order to keep good ventilation of exhaust hose.

Important notes:

The exhaust hose is 280mm-1500mm long and this length is determined based on the specification of the

---

air-conditioner (s). Do not use prolonged the hose or replace it with other different hoses as this may affect the functions of the air-conditioner. The exhaust hose must be smooth or it may lead air-conditioner overheat and damage.

### Drainage Instruction

#### 1. Manual drainage:

- 1) Once the unit shuts down upon water-full, turn off the unit and then unplug.
- 2) Put the tray below the water outlet at the back of the unit.
- 3) Screw off the drain cover unplug the water stopper for water flow into the tray.
- 4) Plug in stopper and screw the drain cover tightly onto water outlet after drainage.

#### Notes:

- Protect the drain cover and water stopper properly.
- Move the unit carefully to avoid the leakage it is necessary.
- Tilt the unit slightly backwards when draining.
- Block the drain hole as soon as possible before the tray is full if it cannot hold all water in the unit to prevent the water leakage and wet the floor or carpet.
- Water stopper and drain cover must be tightly installed, to avoid new condensate to wet the floor or carpet when the unit re-starts working.

#### 2. Continuous drainage

- 1) Screw off the drain-cover & unplug the water stopper.
- 2) Connect drain-hole with drain hose, as deep as possible to avoid leakage.
- 3) Pull the drain hose to bathroom or outdoor.

#### Notes:

- Drain hose must be installed when there's no water in the tray.
- It is suggested that not to use continuous drainage when unit is in COOL mode, to ensure enough water recycle in the unit to enhance the system cooling effects.
- Put the drain hose in an inaccessible place, not higher than drainage hole and keep drain hose straight without any flexure.
- Keep the drain cover and its stopper properly when continuous drainage is adopted.

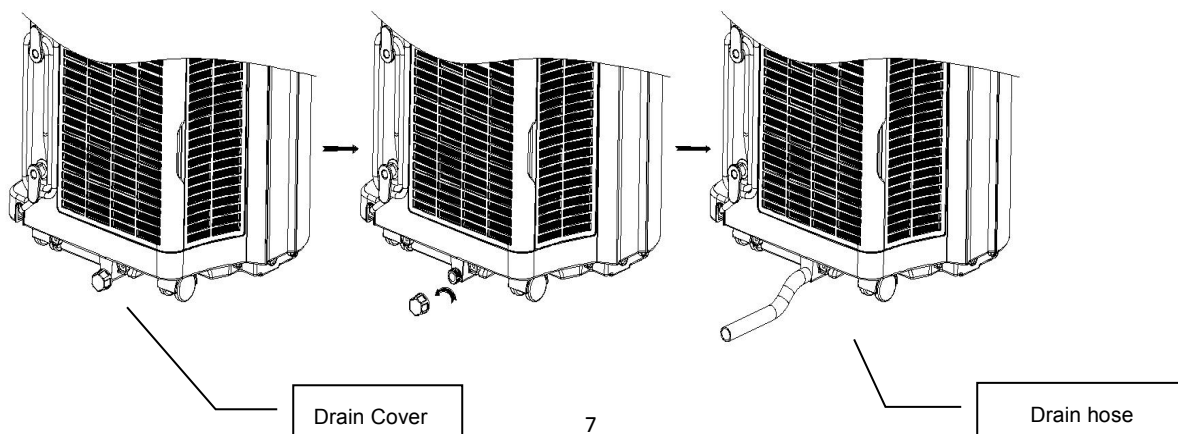

---

## Multiple protection functions

### 1. Anti-frozen protection function

Under COOL mode, when the compressor continuously runs over 10 minutes, if tube temperature is  $\leq 2^{\circ}\text{C}/36^{\circ}\text{F}$  for 20 seconds, the anti-frozen protection function will be on, E4 will be shown on LCD display, compressor and water wheel motor will stop working, but upper fan remains running; If tube temperature  $\geq 8^{\circ}\text{C}/46^{\circ}\text{F}$ , the unit will stop anti-frozen protection and recover to the original working condition. Compressor will re-start working with 3 minutes delay for protection.

### 2. Water-full safety alarm and shut –off protection function

When the water volume exceeds its alarm level in chassis, warning sounds automatically and water-full icon



is lighting in LCD display, you need to drain the condensate and re-start the unit. (For more information about how to drain, refer to the “Drainage Instruction” please). If the unit is not shut down manually, the unit will recover to the original operating status automatically once the water is fully drained. Or connect the power to re-start the unit again.

### 3. Delay protection function of compressor

This unit offers restart protection to compressor. Except that the compressor may start immediately when the unit is energized first time, there is 3-minute delay re-start protection after compressor is shut down.

## Maintenance and Service

Note: Be sure to turn off the unit and pull out the plug before maintain or send to service center.

### 1. Surface cleaning

- 1) Clean the unit surface with wet soft cloth and do not use chemical solvents such as alcohol and gasoline to avoid any damage to unit.
- 2) Clean the dirty air outlet or louvers with wet soft cloth and detergent.
- 3) Any chemical solvent is prohibited to use for unit cleaning or put such things near the unit for a long time.
- 4) Any thinner, alcohol-glazer or other similar solvents is prohibited for unit cleaning.

### 2. Filter cleaning

Clean the filter once every two weeks, or it would influence the unit function if filter clogged with dust.

#### 1) How to clean filter

- A. Grip the filter handle and pull it out gently in correct direction.
- B. Clean the dirty particles in filter by cleaner if it is necessary.
- C. Immerse and wash the filter gently into warm water (about  $40^{\circ}\text{C}$ ) mixed with neutral cleaner, and then rinse and dry them thoroughly in the shade.

Notes:

- Pull out the filter gently.
- Removal of filter at back panel is at priority then for the filter at side panel, to avoid any twist or damage to

filter.

- Do not squash the mesh.
- Do not hit the mesh with sharp objects or brush.

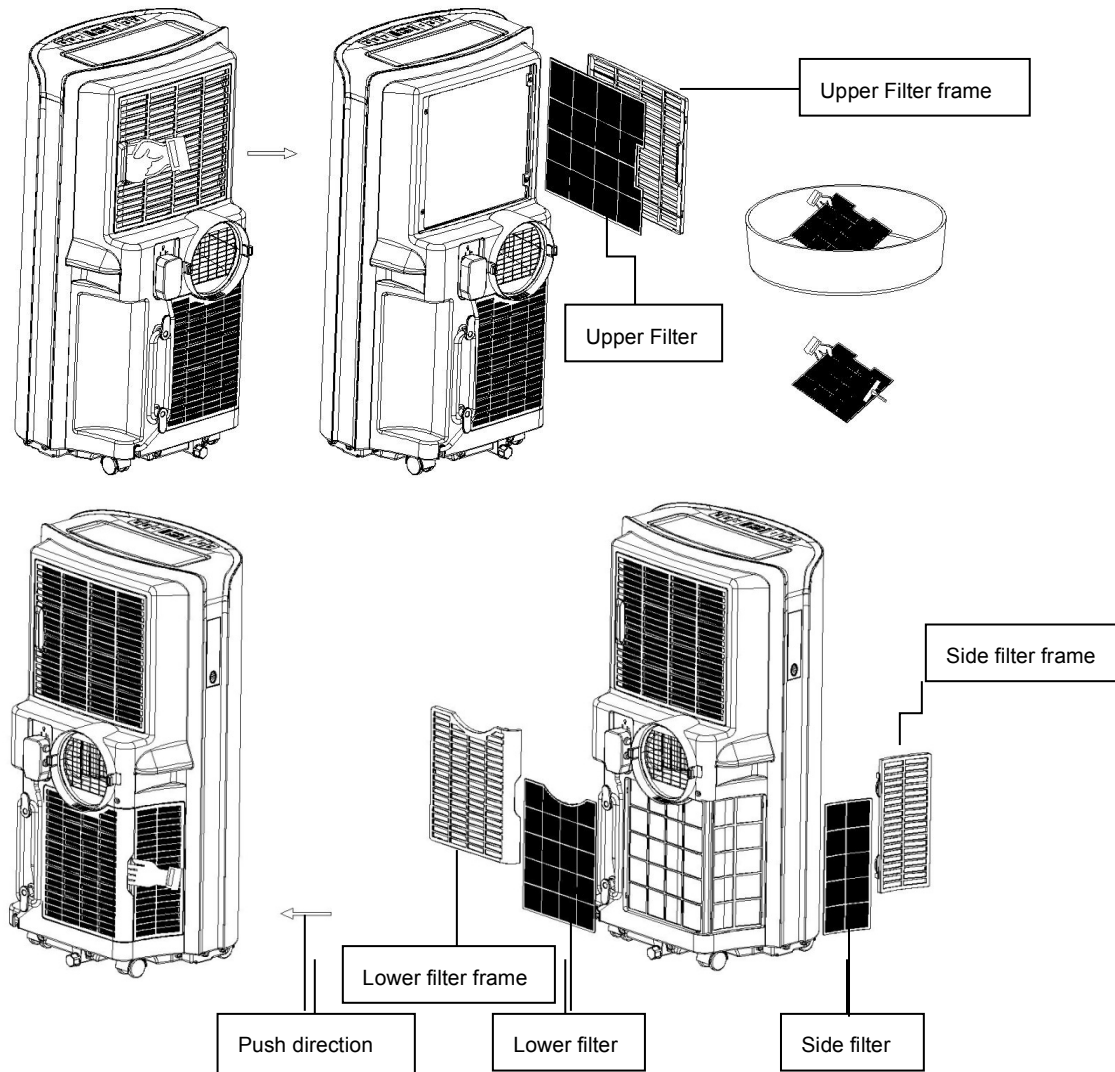

### 3. Installation of the filter

Aim the end of the filter toward slot then push filter gently into slot.

Notes:

- Be sure to install the filter to side panel then for the filter to back panel.
- Install the filter with opposite direction of removal.
- Install the filter into place gently to avoid any damage to filter.

### 4. End of Season Storage

- 1) Screw off the drain cover and pull out the stopper to drain condensate water completely. (Note: the tilt angle of the unit must be  $\leq 30^\circ$ )
- 2) Keep unit running in fan mode for half day to dry inside of unit completely to prevent from going moldy.

- 3) Turn off the unit, pull out plug then wrap the power cord around the wire-winding pillar, insert the plug into the universal fixing hole at the back panel of the unit, install the water stopper and drain cover.
- 4) Remove the heat exhaust hose assembly, clean and keep it properly.

Notes:

- Hold the exhaust hose assembly with both hands when removal.
  - Push the fasteners aside on exhaust air outlet using your thumbs, then pull out exhaust hose assembly.
- 5) Pack the air-conditioner properly with soft plastic bag and put it in dry place with appropriate dust-proof measures, and keep the unit away from children.
  - 6) Take out the batteries from the remote control and keep it properly.

Note:

Assure the unit is stored in a dry place. All accessories of the unit shall be protected together properly.

### Troubleshooting

Please check the unit and suggestions below before asking for professional service, but never dismantle or repair the unit by yourself, it may cause harm to you and your property.

If problems not listed in the table occur or recommended solutions do not work, please contact the professional service organization.

Trouble	Cause	Remedy
The unit fails to start up	Power supply failure	Connect the unit to a live socket and turn it on.
	Water-full and its icon lighting	Drain the water stored in the unit.
	Ambient temperature too low or low high	It is recommended to use this unit between 8-35°C
	The room temperature is lower than the set temperature in cooling mode or higher temperature in heating mode	Change the set temperature
Bad cooling effects	There is direct sunlight	Close the window curtain
	The doors and windows are open, the room is crowded or there are other heat sources	Close the door and window, remove other heat sources, and add new air-conditioners
	Dirty filter	Clean or replace the filter mesh
	Air inlet or air outlet clogged	Remove the obstruction
High noise level	The unit is being placed at uneven surface.	Put the unit at a flat and firm place (may reduce noise)
The compressor does not work	Initiation of overheat protection.	Wait until the temperature decrease, the unit will re-start automatically
The remote control does not work	Too long distance	Bring the remote control close to the air-conditioner and ensure aims at signal receptor on unit.
	The remote control didn't aim at signal receptor on unit.	
	The batteries have no electricity	Replace the batteries



"CH01" code displays	Room temperature sensor failure	Check the room temperature sensor and related circuits
"CH02" code displays	Tube temperature sensor failure	Check the tube temperature sensor and related circuits
"E4" code displays	Anti-freeze protection	Restore the functions automatically once anti-freeze protection is over.
 Displays	Water tank in chassis is full	Drain the condensate and re-start the unit

### Guarantees and service

2 year warranty against manufacturing defects. The guarantee is only valid against presentation of the receipt. For all service and warranty issues, you should first contact your dealer

**Cooling capacity: 3.520 W**

**Power consumption: 1.350 W**

**Air flow: 420m<sup>3</sup> / h**

**Energy class: A**

**Noise level: 56 db / 64dB (new standards)**

**Dehumidification: 33,6 L / 24h**

**24 hour timer**

**EER: 2.6**

**Drain hose length: 1,50m**

**Diameter of the drain hose: 15 mm**

**Refrigerant gas: R290 / 260g**

**Dimensions product: 850x471x355**

**Net weight: 33,4 kg**



Correct Disposal of this product

This marking indicates that the product should not be disposed with other household wastes. To prevent possible harm to the environment or human health from uncontrolled waste disposal, recycle it responsibly to promote the sustainable reuse of material resources. To return your used device, please use the return and collection systems or contact the retailer where the product was purchased. They can take this product for environmentally safe recycling.

---

# Wood's

🇸🇪 Premium Air Quality 🇸🇪

## Portabel luftkonditionering **WOOD'S CORTINA Silent G** Användarhandbok



Tack för att du väljer en produkt från Wood's sortimentet. Läs den medföljande bruksanvisningen noggrant innan installation och användning av produkten. Tillverkaren är ej ansvarig för person- och egendomsskador som uppstår på grund av felaktig installation eller användning. Spara bruksanvisningen för framtida behov.

**Besök [warranty-woods.com](http://warranty-woods.com) för mer information och uppdaterade bruksanvisningar, information om registrering av din produkt och nyheter. Beroende av produktlinjen tillhandahåller vi garantier. Mer att upptäcka online [woods.se](http://woods.se)**

---

## Innehåll

Säkerhetsinstruktioner.....	14
Funktioner och produktens delar .....	18
Åtgärder och Inställningar .....	21
Installation och justeringar .....	23
Avrinningsinstruktioner.....	25
Flera skyddsfunktioner.....	26
Underhåll och service.....	27
Felsökning.....	29

### Säkerhets instruktioner

Varning 

- Använd ej andra metoder för avfrostning eller rengöring än de som rekommenderas av tillverkaren. Produkten ska inte förvaras i ett rum där kontinuerligt använda tändkällor finns (till exempel; öppen eld, gasvärmare eller elektriska värmare). Kylkretsen får ej punkteras eller utsättas för öppen låga. Köldmediet kan vara luktlöst. Spraya inte vatten eller ånga på produkten för att rengöra den. Använd en fuktad mjuk trasa vid rengöring tillsammans med rengöringsmedel. Undvik att använda slipande medel eller metallföremål. Om nätsladden är skadad måste den bytas av tillverkaren eller, en av tillverkaren auktoriserad verkstad eller liknande kvalificerad person för att undvika framkallande av fara.
- Produkten ska inte förvaras i ett rum där kontinuerligt använda tändkällor finns (till exempel; öppen eld, gasvärmare eller elektriska värmare.
- Var medveten om att köldmediet kan vara luktlöst.
- Apparaten ska användas i ett rum med en golvyta större än 12,5 m<sup>2</sup>.
- Håll alla nödvändiga ventilationsöppningar fria.
- Service ska utföras endast enligt tillverkarens rekommendation.
- Apparaten ska förvaras i ett välventilerat område där rumstorleken motsvarar rumsytan som anges för drift.
- Endast certifierad kyltekniker får hantera kylmediet i produkten.
- Service ska endast utföras enligt tillverkarens rekommendation. Underhåll och reparation som kräver hjälp av

---

annan skicklig person ska utföras under översyn av den person som är behörig vid användning av brandfarliga kylmedel.

- Allt arbetsförfarande som påverkar säkerhetsmedlet ska endast utföras av behörig tekniker.
- Var försiktig vid hantering av produkten för att undvika skador på kylsystemet.



**Brandfarligt material. Läs bruksanvisning Se bruksanvisning Läs serviceinstruktioner**  
**Maskinen innehåller R290/**  
**Propan kylmedel**

**Den maximal mängden av kylmediet är 260g.**

**Varning:**

- Klimatanläggningen är endast lämplig för inomhusbruk.
- Produkten måste anslutas till ett jordat eluttag kontrollera att märkskyltens elektriska information överensstämmer med nätspänningskällan.  
Använd alltid ett korrekt installerat stötsäkert och jordat eluttag. Använd inte grenuttag eller förlängningssladdar. Vid skadad anslutningssladd (t.ex. stickpropp eller nätsladd) kontakta en av tillverkaren auktoriserad verkstad eller en elektriker om en elektrisk komponent behöver bytas. Nätsladden ska befinna sig nedanför stickproppen efter installation. Anslut nätsladden sist i installationen. Tillsäker att nätsladdens stickpropp är åtkomlig efter installationen.  
Dra inte i nätsladden för att koppla loss produkten från eluttaget. Drag alltid i stickproppen.
- Placera maskinen på ett plant och torrt ställe och håll ett avstånd på minst 50 cm mellan maskinen och de omgivna föremålen eller väggarna.
- Placera inga föremål i luftintaget eller i luftutloppet. Håll luftintaget och luftutloppet fritt från hinder.
- Vid eventuell direktavrinning, se till att dräneringsröret är ordentligt anslutet och inte snedställt eller böjt.
- När du flyttar maskinen, kontrollera att den står i upprätt läge.
- Produkten ska inte användas i utrymmen där bensin, brandfarlig gas, gasspis och andra värmekällor finns.
- Utför inga modifieringar eller egen service för att undvika personskadorna eller produktskada.
- Installera inte använd luftkonditioneringen i badrummet eller andra fuktiga miljöer.
- Dra inte ur strömsladden ur uttaget för att stänga av maskinen.
- Risk för skador och permanent invaliditet.
- Denna produkt kan användas av barn från 8 års ålder och uppåt och av personer med nedsatt fysisk, sensorisk eller mental förmåga samt personer med bristande erfarenhet och kunskap, om de övervakas eller instrueras beträffande hur produkten används på ett säkert sätt och förstår de risker som är förknippade med användningen. Låt inte barn leka med produkten.
- Barn under 3 år ska inte vistas i närheten av produkten utan ständig uppsikt.
- Håll förpackningsmaterial utom räckhåll för barn.
- Rengöring och användarunderhåll ska inte utföras av barn utan tillsyn.
- Lagring av utrustning ska överensstämma med tillverkarens instruktioner.

- 
- Förvaring av packad (osåld) utrustning
  - Förvaringspaketets skydd bör konstrueras så att mekanisk skada på utrustningen inuti förpackningen inte orsakar läckage av kylmedelsladdningen.

### Avyttring.

- Koppla loss produkten från eluttaget. Klipp av nätsladden nära produkten och kassera den.
- Köldmediet i kylkretsen på denna produkt är miljövänligt. Kontakta de lokala myndigheterna för information angående korrekt avyttring av produkten. Skada inte kylvätsketen närmast förångaren då kylmedia kan läcka ut.
- Det maximala antalet utrustningsdelar som lagras ihop kommer att bestämmas enligt lokala föreskrifter.
- Apparaten ska förvaras så att mekanisk skada inte uppstår.
- Den bästa drifttemperaturen för kylning är mellan +17-35 °C, och den optimala omgivande temperaturen för uppvärmning är +8-25 °C.
- Säkring Parameter:  $\phi 5.0 \times 20 \text{mm}$  3.15A, 250Vac.
  
- Apparaten är fylld med brandfarlig gas R290, och den maximala laddningen av kylmedel är 260g.
- GWP-värdet av R290 refrigerant är 3.

- Funktioner och identifiering av delar
- Nytt utseende med kompakt design
- Fjärrkontroll och touchkontroll med LCD-skärm
- Användningsfunktioner kylning, fläkt, avfuktning och sleep funktioner.
- Luftflödet är på toppen av produkten. Vid avstängning fälls luftflödesriktaren ner
- Inbyggt fjärrkontrollsfack
- Infällda handtag för lättare hantering.
- Inbyggd strömladdshållare skyddar strömkontakten vid förvaring.
- Intelligent, miljövänligt och energibesparande kylsystem.
- 24-timmars timerfunktion.
- 3-minuters startskydd för kompressorn

### 3. Identifiering av produktens delar

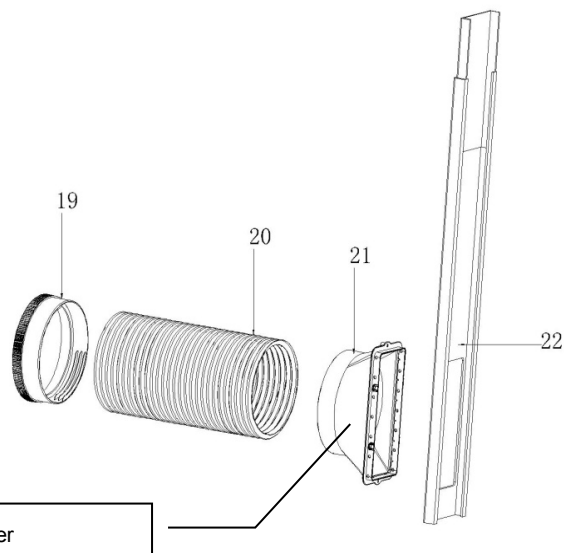
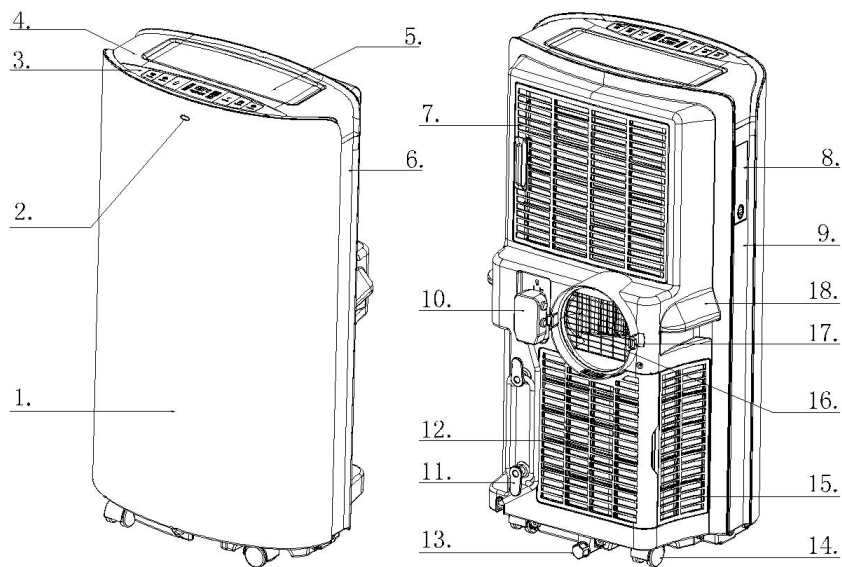

- |                                    |   |
|------------------------------------|---|
| 1. Frontpanel                      | 12. Undre filterram                         |
| 2. IR mottagare för fjärrkontroll  | 13. Dräneringsplugg                         |
| 3. Manöverpanel                    | 14. Hjul                                    |
| 4. Toppanel                        | 15. Filter vid sidopanel                    |
| 5. Luftutsläpp                     | 16. Skyddsnät                               |
| 6. Höger sidopanel                 | 17. Låsmekanism för luftslang               |
| 7. Övre filterram                  | 18. Handtag                                 |
| 8. Fjärrkontrollsplats             | 19. Anslutningsmunstycke                    |
| 9. Vänster sidopanel               | 20. Utloppsslang                            |
| 10. Nätsladd med jordad stickpropp | 21. Fönsteradapter                          |
| 11. Strömsladdshållare             | 22. Fönsterinsats (endast för skjutfönster) |

## Funktioner och inställningar

### 2. Kontrollpanelen

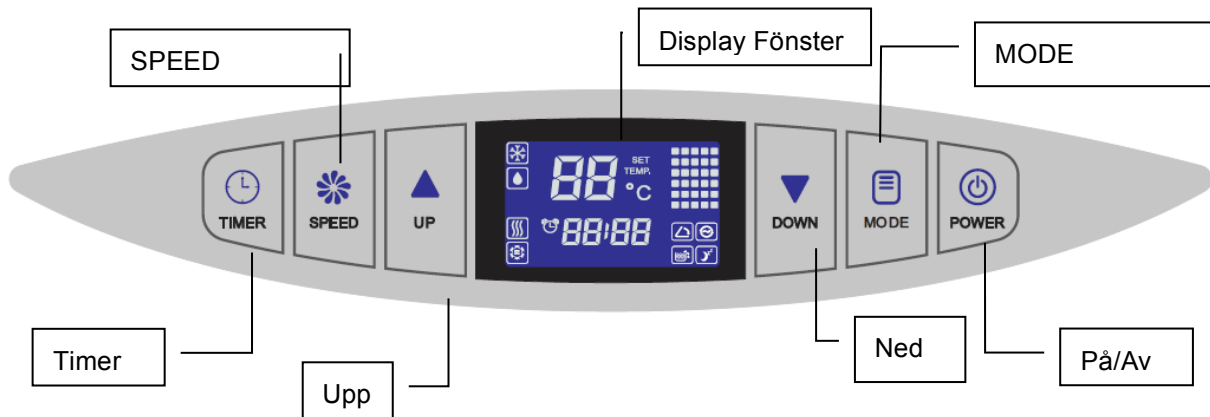

I det här avsnittet beskrivs luftkonditioneringens funktioner.



### 2. Driftsfunktioner

Denna produkt är utrustad med kylning, avfuktning, fläkt och timer-funktion.





6) När produkten startas: Tänds alla ikoner i LCD-fönstret i 2 sekunder och en ljudsignal kommer att höras, LCD-skärmen visar den omgivande temperaturen med en interval på +5 – 35°C (41-95 °F), Tryck på

den här knappen  för att starta enheten, ljudsignal kommer att höras och enheten körs automatiskt i kylningsdrift med en förinställd temperature på +22°C (72 °F), fläkten kommer att vara aktivierad i medelhastighet. Tryck på den här knappen igen,  enheten kommer att stängas av och en ljudsignal kommer att höras.

7) A. När enheten är på visas LCD-fönstret omgivande temperatur, fläkten startar och den oscillerande flödesriktaren öppnas automatiskt. B. När enheten stängs av, stängs den oscillerande flödesriktaren ned.



8) Tryck på den här knappen  för att växla och välja önskat arbetsläge, alla lägen visas nedan.



9) Kyla → Avfuktning → Fläkt → Energibesparing →



Driftlägen	KYLA		Temperaturinställning	16°C--30°C (60°F--86°F)
	AVFUKTNING		----	----
	FLÄKT		----	----
	Energibesparing		Temperaturinställning	16°C--30°C (60°F--86°F)

10)  och :

A. Tryck  eller  för att höja eller sänka temperaturen 1°C eller 1°F genom att trycka en gång.

B. Tryck  eller  i mer än 2 sekunder för att kontinuerligt öka eller minska temperaturen med 0,5 sekunders intervall, då är temperaturinställning område 16 ~ 30 °C / 60 ~ 86 °F.



C. Tryck in pil  och pil ner  samtidigt för att växla mellan Celsius och Fahrenheit. (°C ← → övergång).

D. Tryck  eller  i TIMER-status för att justera tidsinställningen.

11) Tryck på denna knapp  för att ändra fläkthastighet till Hög  Mellan  eller Låg hastighet 



E. Under kylning  och fläktläge  kan fläkthastighet justeras enligt nedan ordning,











F. Avfuktningläge , fläkten kommer att köras med låg hastighet , temperaturen kan inte justeras.

G. Fläkthastigheten kommer att vara oförändrad fram tills du gör ett annat aktivt val.



6): Tryck på den här knappen  för att kontrollera eller avbryta tidsinställningen.





D. Den här enheten är utformad med 24-timmars timer,  De första två siffrorna är i timmar 00-24, och de sista två siffrorna är i minuter 00-60. Du kan öka eller minska en halvtimme varje gång genom att trycka på  eller  för att slutföra timme och minut inställning.

E. Du kan ställa in produkten för avstängning alternativt igångsättning när enheten är i vänteläge. När tidsinställningen är OK,  kommer att lysa tills tiden du ställt är passerad och  kommer att stänga av sig.

F. Du kan trycka  igen för att återställa tiden när TIMER-funktionen är på. TIMER är föremål för sista tidsinställningen. Och TIMER skulle vara ineffektivt och  skulle vara avstängd om någon operation från kontrollpanelen eller fjärrkontrollen sätter på eller stänger av enheten.  +  : Starta SLEEP-funktionen genom att trycka på  +  på samma gång under COOL eller HEAT-läge,  i



LCD-skärmen kommer att vara på; retuschera  +  till stop "Sleep" funktionen,  stängs av. Sömnfunktionen är ineffektiv under FAN eller DEHUMIDIFY-läge.

7) : Sätt på eller stäng av Auto-Swing genom att trycka . Horisontella louvers svänger automatiskt när enheten börjar arbeta, tryck på  tillsammans för att stänga av auto-swing,  om LCD-skärmen stängs av tryck igen på  samtidigt för att sätt igång auto-swing,  och på LCD-skärmen syns denna symbol



8) Andra funktioner

D. Energibesparing: Bakgrundsbelysningen i LCD-skärmen tänds i 10 sekunder när man trycker på manöverpanelen. Bakgrundsbelysningen i LCD-skärmen släcks automatiskt ner om du inte gör ett aktivt val.

D. Automatisk rengöring : Enheten startar  håll nere knappen tre minuter före avstängning under COOL-läget.

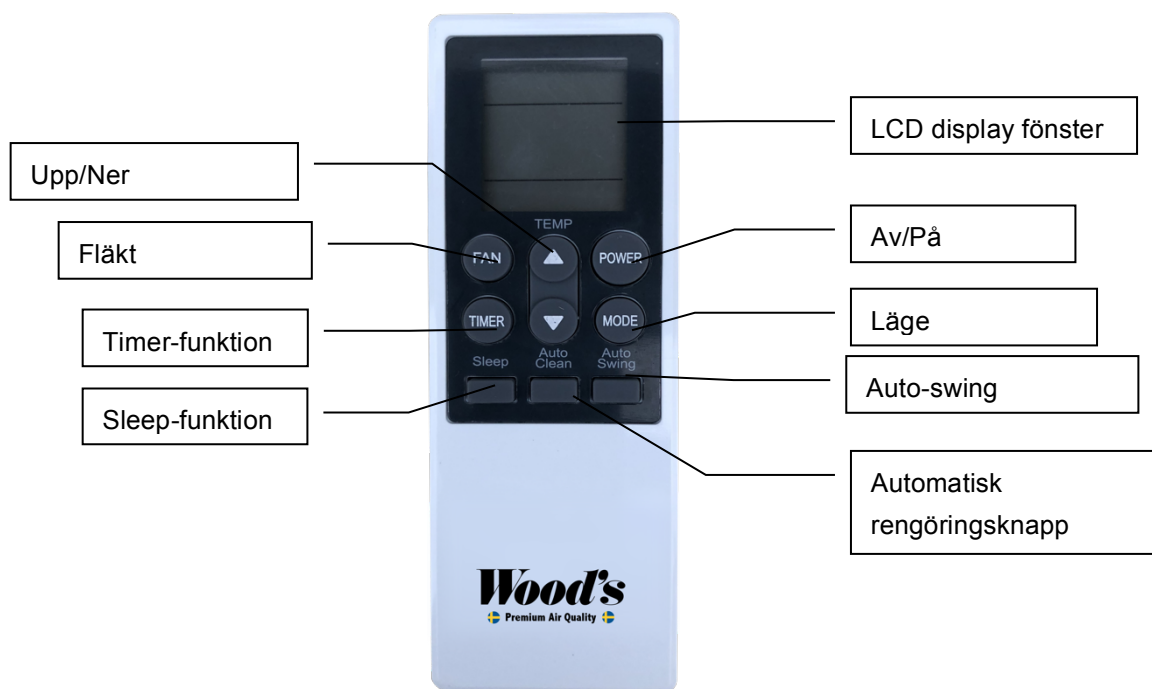
### 3. Funktion av fjärrkontroll



1. Effekt: Tryck på den här knappen för att starta enheten när den är påslagen eller stoppa enheten när den är i drift.
2. Läge: Tryck på den här knappen för att välja driftsläge.
3. : Tryck på den här knappen för att öka rumstemperaturen och timerinställningen.
4. : Tryck på den här knappen för att minska rumstemperatur och timerinställning.

- 
5. Fläkt: Tryck på den här knappen för att välja fläkthastighet i följd: Låg → Medel → Hög.
  6. Automatisk svängning: Tryck på den här knappen för att slå på eller stänga av automatisk svängfunktion.
  7. Sömn: Tryck på denna knapp för att välja eller avbryta viloläge (endast effektivt under kylning eller energikonferenslägen).
  8. Timer: Tryck på den här knappen för att ställa in AUTO-ON och AUTO-OFF-tiden. Tiden kan ställas in mellan 0,5-24 timmar. Det hoppar med 0,5 timmars intervall inom 5 timmar och 1 timmars intervall över 5 timmar, inställd tid blinkar 5 gånger på skärmen och bekräftar sedan inställningen.
  9. Innan du använder fjärrkontrollen, installera AAA-batterierna i fjärrkontrollen. Tryck på batteriluckan på baksidan av fjärrkontrollen, så kan du ta bort locket. Sätt i två nya alkaliska AAA-batterier i batterifacket, var noga med att notera rätt polaritet.
  10. Sätt tillbaka batteriluckan, se till att låsfliken klickar på plats.

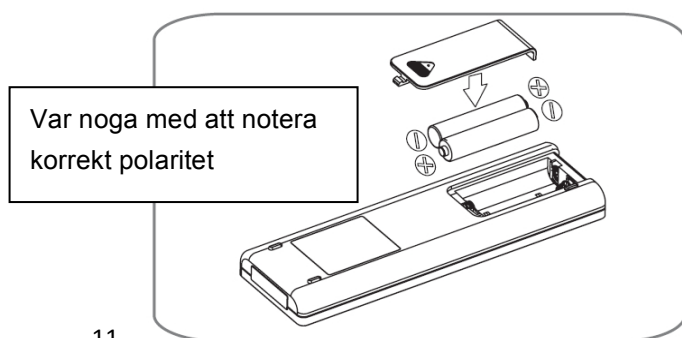

11.

Anmärkningar:

- Använd endast alkaliska batterier. Använd inte uppladdningsbara batterier.
- Byt ut batterier, byt alltid ut båda batterierna med nya batterier, blanda inte gamla och nya batterier.
- Om luftkonditioneringen inte ska användas under en längre tid, ta bort batterierna från fjärrkontrollen.

#### 4. Fjärrkontroll lagring

- Sätt in fjärrkontrollen i inbyggt fack på vänster sida av enheten och tryck försiktigt på det för stängning.
- Tryck försiktigt på den nedre delen av det inbyggda facket för att öppna den och ta ut fjärrkontrollen.
- Obs! För att undvika att du förlorar fjärrkontrollen, sätt fjärrkontrollen inuti lagringsplatsen när du inte använder den.

**VARNING**

Om vätskan från batterierna kommer på huden eller kläderna, tvätta då med rent vatten, använd inte fjärrkontrollen om batterierna har läckage.

## Installation och justering

Placera fjärrkontrollen i det inbyggda facket på vänster sida av enheten och tryck försiktigt på det för stängning.

3. Tryck in nedre delen av det inbyggda facket försiktigt för att öppna det och ta fjärrkontrollen.

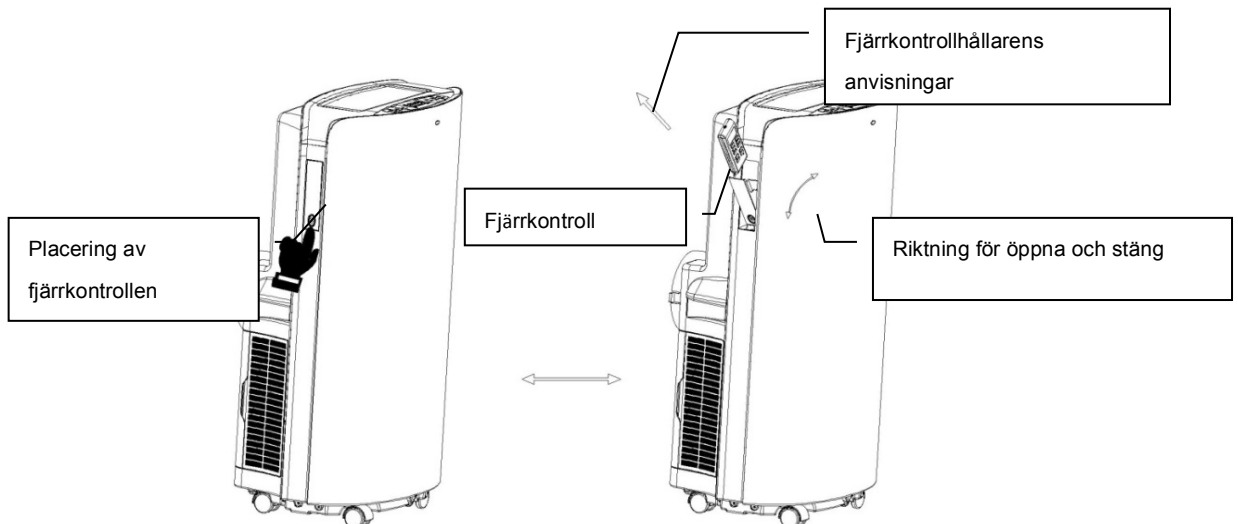

### 3. Installation

- Håll den här mobila luftkonditioneringen i upprätt läge minst 2 timmar före första installationen.
  - Denna luftkonditionering kan enkelt förflyttas inomhus; håll enheten i upprätt läge när du flyttar den. Luftkonditioneringsapparaten ska placeras på plan yta.
- 3) Installera eller använd inte denna luftkonditionering i badrum eller andra fuktiga miljöer.
  - 4) Montering av utloppsslang och dess adapter.

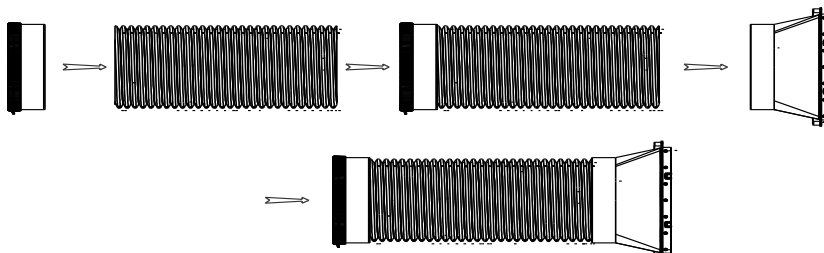

D. Ta ut utloppsslangen ur plastpåsen.

E. Dra ut utloppsslange och fäst munsstycket och adapter.

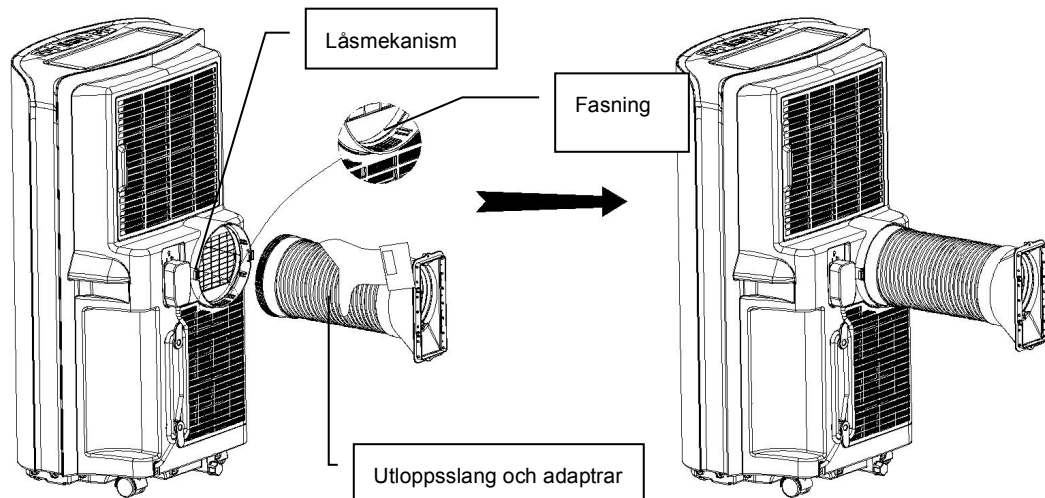

Placera främre änden av utloppsslangsmonteringen på insuget av maskinen på bakpanelen,

Viktigt:

- Håll rätt riktning mot den snedställda sidan av adaptern, för att enkelt kunna fästas.
- Håll utloppsslangen ansluten i bra läge.

B. Placera produkten på ett plant stabilt underlag minst 50 cm från närmsta vägg eller föremål.

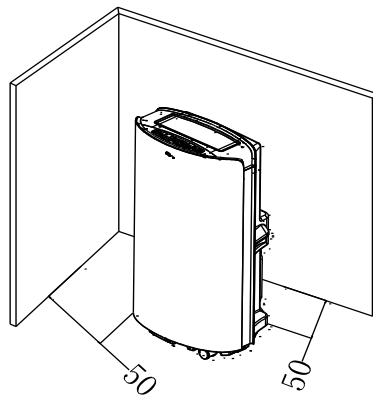

C. Montera utloppsslangen på utloppsanslutningen på produktens baksida.

D. Placera utloppsslangen så rakt som möjligt och ut genom ett hål i vägg, dörr eller fönster. Anpassning görs av kunden.

E. Skruva fast

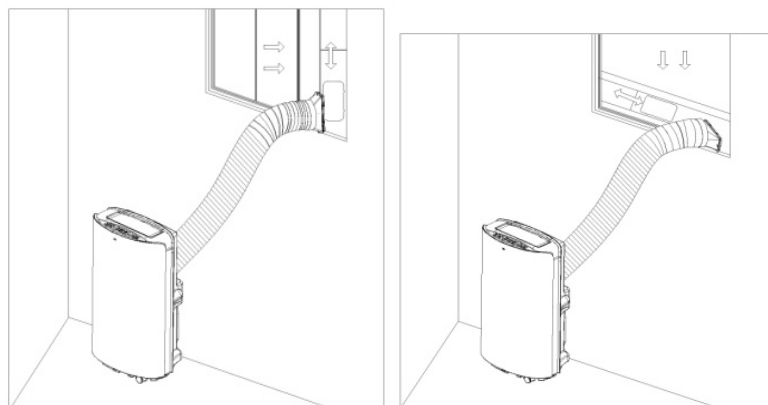

Notera:

- Utloppsslangen kan inte ha en böjning större än 45 °, för att hålla god ventilation med utloppsslangen.

Viktigt:

Utloppsslangen är mellan 280mm-1500mm lång och denna längd bestäms utifrån specifikationen för luftkonditioneringsapparaten. Utloppsslangen får inte bytas ut eller förlängas eftersom det kan påverka luftkonditioneringsapparaten. Utloppsslangen måste vara jämnt utdragen för att inte leda till överhettning eller annan skada av luftkonditioneringsapparaten.

### Montera dräneringsslang

2. Manuell dränering:
- 5) När enheten stänger av och den är full med vatten, stäng av enheten och dra sedan ur kontakten.
- 6) Lägg en bricka under vattenuttaget på baksidan av enheten.
- 7) Skruva bort dräneringspluggen, koppla ur vattenpluggen för vattenflöde i facket.
- 8) Skruva fast dräneringspluggen ordentligt och sätt i stickkontakten.

Notera:

- Skydda dräneringsplugg och vattenstoppet ordentligt.
  - Flytta enheten försiktigt för att undvika läckage
  - Luta enheten något bakåt när du dränerar.
  - Blockera dräneringsshållet så snart som möjligt innan facket är fullt om det inte kan hålla allt vatten i enheten för att förhindra vattenläckage.
  - Vattenpackningen och dräneringslocket måste vara tätt installerade.
4. Kontinuerlig dränering
  - 4) Skruva av avloppslocket och koppla ur vattenpackningen
  - 5) Anslut med  $\phi 12$ mm dräneringsslang. Dra dräneringsslangen till badrum eller utomhus.

Notera:

- Dräneringsslangen måste installeras när det inte finns något vatten i facket.
- Det rekommenderas att man inte använder kontinuerlig dränering när enheten är i COOL-läge för att säkerställa tillräckligt med vattenåtervinning i enheten för att förbättra systemkylningseffekterna.
- Dra dräneringsslangen till en passande för ändamålet yta, inte högre än dräneringshålet och håll dräneringsslangen rak utan böjning.
- Se till att dräneringslocket och stickkontakten är ordentligt installerade vid kontinuerlig dränering.

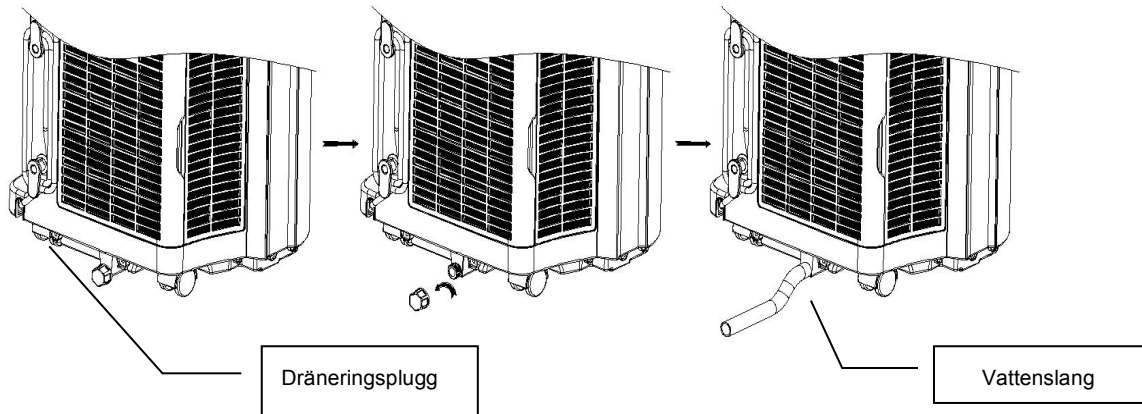

#### Flera skyddsfunktioner

4. Anti-frys skyddsfunktion
5. Under kompressionsläget, när kompressorn arbetar kontinuerligt i över 10 minuter, om rörtemperaturen är  $< 2\text{ }^{\circ}\text{C}$  /  $36\text{ }^{\circ}\text{F}$  i 20 sekunder, kommer den frotskyddade skyddsfunktionen att slås på, E4 visas då på LCD-skärmen, kompressorn och vattenhjulsmotorn kommer sluta fungera, men övre fläkten kommer fortsätter att gå; Om rörtemperaturen är högre än eller likamed  $\geq 8\text{ }^{\circ}\text{C}$  /  $46\text{ }^{\circ}\text{F}$  stannar enheten mot frotskydd och återställer till det ursprungliga arbetsförhållandet. Kompressorn startas om igen med 3 minuters fördröjning för kompressorskydd.
6. Om vattentanken är full kommer det höras ett säkerhetslarm och avstängningsskydd utlösas.
7. När vattenvolymen överstiger dess larmnivå i chassit, ljuder varning automatiskt och vattenfull ikon lyser i LCD-skärmen, du måste tömma behållaren och starta om enheten. (För mer information om hur man dränerar, se "Dräneringsfunktionerna"). Om enheten inte stängs av manuellt, återställs enheten automatiskt till den ursprungliga driftsstatusen.
8. Fördröjningsskyddsfunktion hos kompressorn
9. Denna enhet erbjuder återstartsskydd till kompressorn. Förutom att kompressorn kan starta omedelbart när enheten startas första gången, är det 3-minuters fördröjning om återstart efter att kompressorn stängts av.

## Underhåll och service

Obs: Var noga med att stänga av enheten och dra alltid ut nätsladden innan du underhåller eller skickar maskinen till servicecenter.

1. Rengöring av ytan
  2. Rengör enhetens yta med en lätt fuktig mjuk trasa. Använd aldrig någon form av kemikalier som t ex bensin eller alcohol, det förstör ytan på produkten eller funktionen.
  3. Rengör det smutsiga luftuttaget eller fläktblad med lätt fuktig mjuk trasa.
  4. Alla rengöringsmedel innehållande alcohol eller andra liknande lösningsmedel är förbjudna för rengöring av enheter.
- 
3. Filter rengöring
    - 1) Rengör filtret varannan vecka, eller om filtret är igensatt och behöver rengöras.
    - 2) Filterrengöring
      - Greppa filterhandtaget och dra försiktigt ut i rätt riktning.
      - Rengör de smutsiga partiklarna i filtret med rengöringsmedel om det är nödvändigt.
      - Tvätta filtret försiktigt i varmt vatten (ca 40 ° C), och skölj och torka filtren noggrant innan de sätts tillbaka i enheten. Torka inte filtren i direct solljus.

Obs:

- Dra ut filtret försiktigt.
- Avlägsnande av filter på bakpanelen prioriteras först och därefter filtret vid sidopanelen, för att undvika vridning eller skada på filtren.
- Tryck inte ihop nätfiltret.
- Slå inte på nätet med skarpa eller vassa föremål

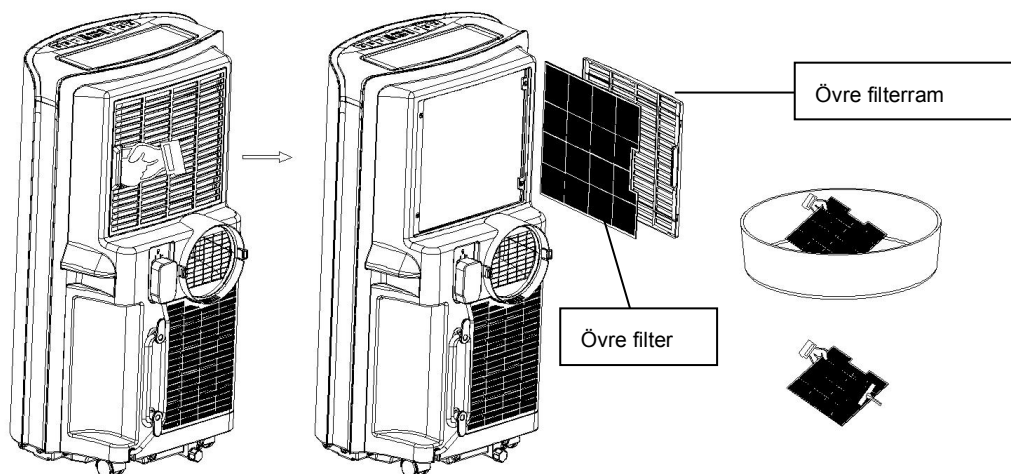

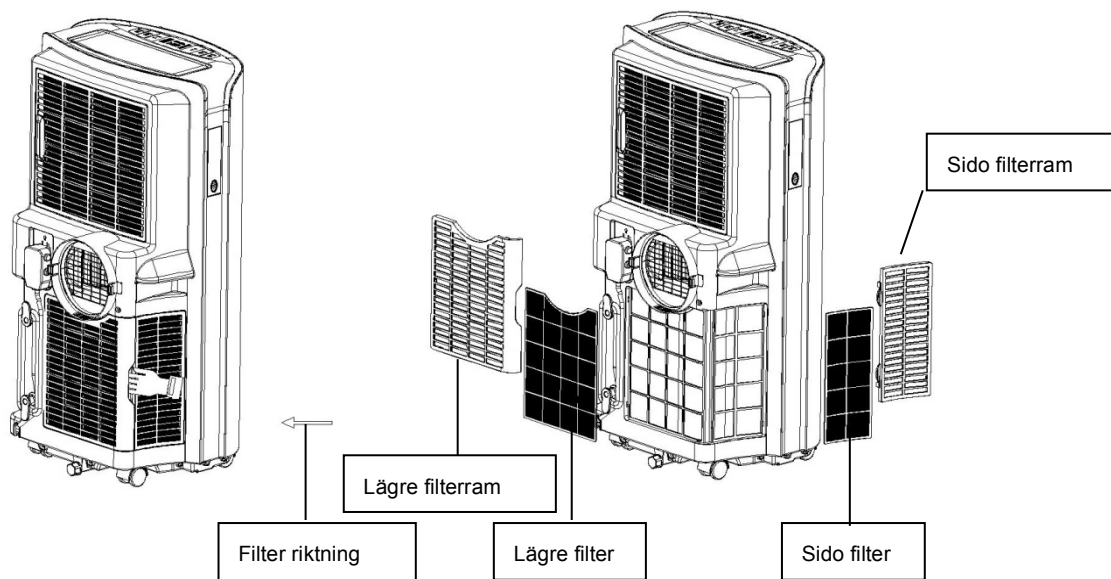

### 3. Installation av filter

Rikta änden av filtret mot slitsen och tryck försiktigt in filtret i slitsen.

anteckningar

- Var noga med att installera filtret på sidopanelen före installationen av filtret på bakpanelen.
- Montera filtret försiktigt för att undvika skador på filtret.

### 4. Lagring av maskinen

- Skruva av dräneringslocket och dra ur stickkontakten för att tömma kondensvattnet helt. (Obs! Enhetsvinkeln på enheten måste vara <math><30^\circ</math>).
- Kör enheten i fläktläge en halv dag för att torka torrt inuti enheten och förhindra mögel.
- Stäng av enheten, dra ut stickkontakten och linda nätsladden runt trådlindningsstången, sätt in kontakten i universalfästet på enhetens bakpanel, montera vattenstoppet och dräneringsstoppet.
- Ta bort utblåsslang med tillbehör, rengör ordentligt.
- Notera:
- Håll dräneringsröret med båda händerna vid avlägsnandet.
- Skjut fast fästena vid sidan av dräneringsanslutningen med tummen och dra sedan ut dräneringsröret.
- Packa luftkonditioneringen ordentligt i en mjuk plastpåse och förvara produkten på en torr plats med lämpliga dammskyddade åtgärder och håll enheten borta från barn.
- Ta ut batterierna från fjärrkontrollen.

Notera:

Kontrollera att enheten är lagrad på ett torrt ställe. Alla tillbehör på enheten ska skyddas tillsammans ordentligt.

### Felsökning

Vänligen kontrollera enheten och förslagen nedan innan du ber om professionell servicehjälp, men demontera eller reparera aldrig enheten själv, det kan skada dig och din egendom.

Om problem som inte anges i tabellen uppstår eller rekommenderade lösningar inte fungerar, kontakta den



professionella serviceorganisationen.

Problem	Orsak	Lösning
Luftkonditioneringen startar inte	Är strömsladden ansluten?	Anslut strömsladden
	Är vattentanken full?	Töm vattentanken
	Är rummets temperatur över 35°C eller under 10°C?	Sänk eller höj rummets temperatur
	Är rummets temperatur lägre än inställd temperatur?	Ändra inställd temperatur
Dålig kyleffekt	Står maskinen i direkt solljus?	Flytta maskinen
	Är fönster eller dörrar öppna?	Stäng fönster och dörrar
	Är filtren smutsiga?	Rengör filtren
	Är luftintaget eller utblåset blockerade	Se till att inget blockerar luftflödet
Hög ljudnivå	Står maskinen på ett ojämnt underlag?	Flytta maskinen till ett plant och stabilt underlag
Kompressorn startar inte	Överhettningsskyddet är aktiverat	Maskinen startar automatiskt igen när den kylts ner
Fjärrkontrollen fungerar inte	Är avståndet för långt eller är fjärrkontrollen inte riktad mot maskinen?	Ställ dig närmre och rikta fjärrkontrollen mot maskinen se till att det är fungerande batterier i fjärrkontrollen.
	Behöver batterierna bytas ut?	
"CH01" code displays	Fel på intern temperatursensor	Kontakta din återförsäljare
"CH02" code displays	Fel på rumstemperatursensor	Kontakta din återförsäljare
"E4" code displays	Automatisk avfrostning	Maskinen startar automatiskt när avfrostningen är klar
När denna knapp visas 	Vattentanken är full	Töm det kondenserade vattnet och starta om enheten igen

2 års garanti mot tillverkningsfel. Garantin är bara giltig mot uppvisande av kvitto. Vid alla service- och garantiärenden ska du först kontakta din återförsäljare.

Kylkapacitet: 3.520 W

Effekt: 1.350 W

Luftflöde: 420 m<sup>3</sup> / h

Energiklass: A

Ljudnivå: 56dB Max 64dB (nya standarder)

---

Avfuktning: 33,6 L / 24h

24 timmars timer

EER: 2.6

Längd på avloppsslangen: 1,50m

Diameter på avloppsslangen: 13mm

Köldmediumgas: R290 / 260g

Mått: 850x471x355

Nettovikt: 33,4 kg



#### EL-Avfall

Denna märkning indikerar att produkten inte ska kasseras med annat hushållsavfall. För att förhindra eventuella skador på miljön eller människors hälsa från okontrollerat avfallshantering, Återvinna det på ett ansvarsfullt sätt för att främja hållbar återanvändning av materialresurser. Förbrukade elektriska och elektroniska produkter, däribland alla typer av batterier, ska lämnas till avsett insamlingsställe för återvinning. (Enligt direktiv 2012/19/EU och 2006/66/EC).

---

# Wood's

🇸🇪 Premium Air Quality 🇸🇪

## MANUEL D'UTILISATION

Climatiseur mobile

# Wood's CORTINA Silent G



Merci d'avoir choisi un produit de la gamme Wood's. Lisez attentivement les instructions d'utilisation ci-jointes avant d'installer et d'utiliser le produit. Le fabricant n'est pas responsable des dommages personnels ou matériels causés par une installation ou une utilisation incorrecte. Conservez le manuel d'instructions pour vos besoins futurs.

Visitez [Warranty-woods.com](http://Warranty-woods.com) pour plus d'informations et des guides de l'utilisateur mis à jour, des informations sur l'enregistrement de votre produit et des actualités. Selon la gamme de produits, nous fournissons des garanties. En savoir plus sur [warranty-woods.com](http://warranty-woods.com)

## I. PRÉSENTATION

- 
- II. CONSIGNES DE SÉCURITÉ**
  - III. UTILISATION DE LA TÉLÉCOMMANDE**
  - IV. UTILISATION DU PANNEAU DE COMMANDES**
  - V. UTILISATION DE L'APPAREIL**
  - VI. MAINTENANCE ET ENTRETIEN**
  - VII. GARANTIE**
  - VIII. CARACTÉRISTIQUES TECHNIQUES**

---

# I. PRÉSENTATION

## A. Panneau de contrôle

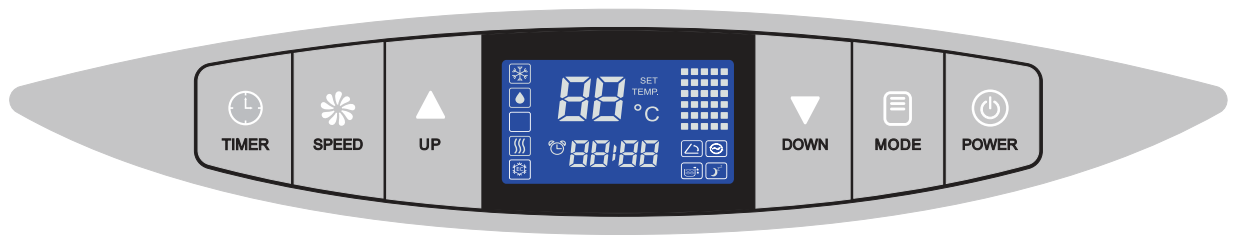

## B. Télécommande





### C. Accès aux filtres

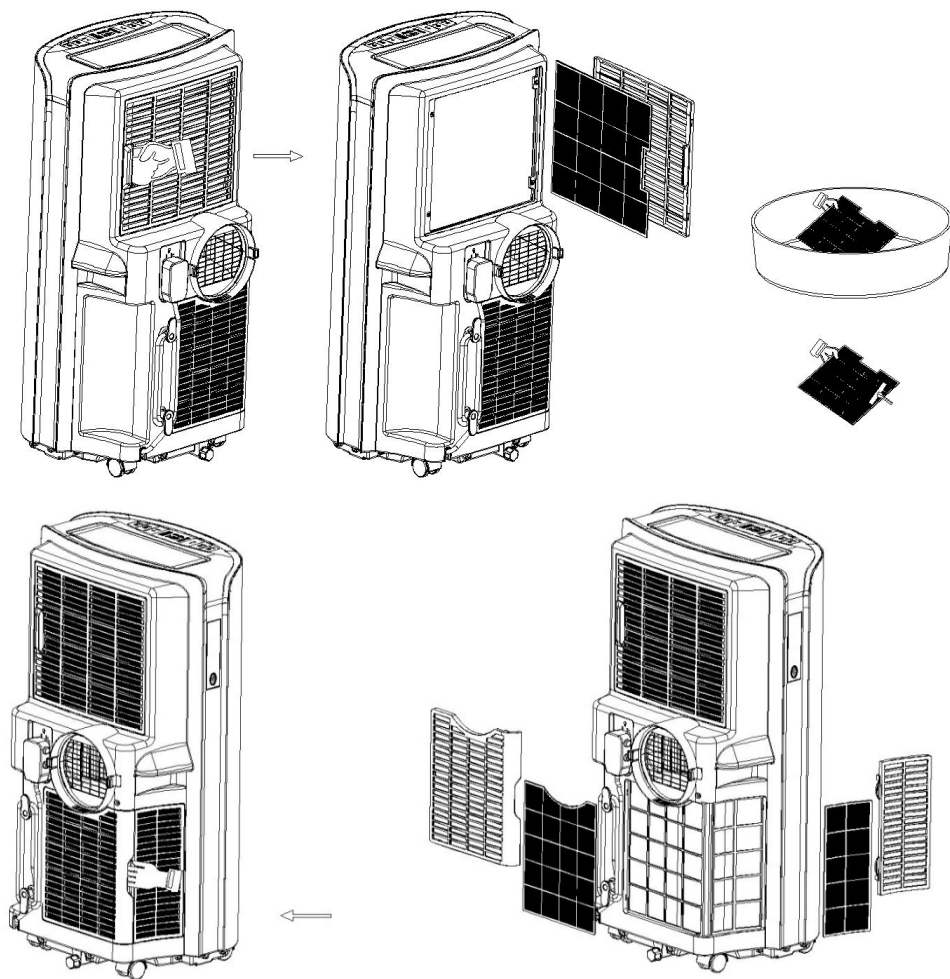

---

**D. Réservoir de récupération d'eau et raccordement d'un tuyau de vidange (tuyau non fourni)**

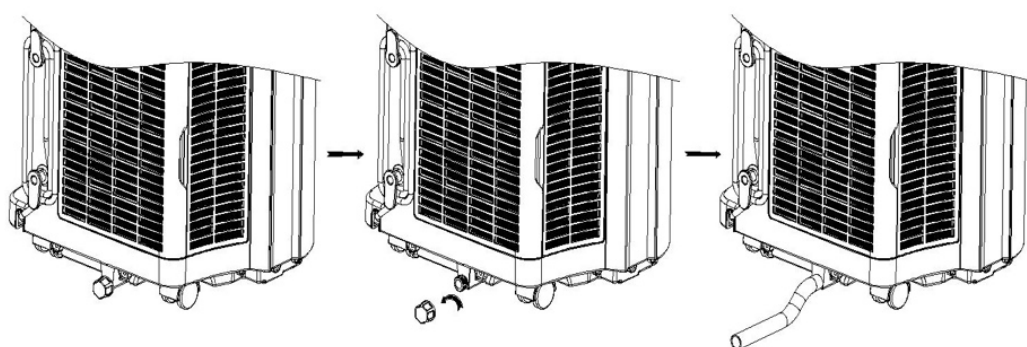

**E. Tuyau d'évacuation d'air chaud**

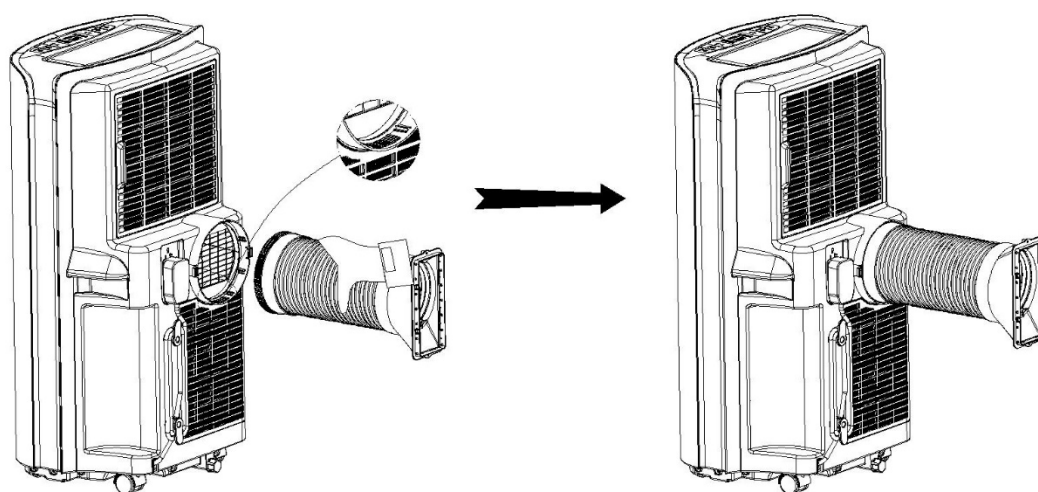

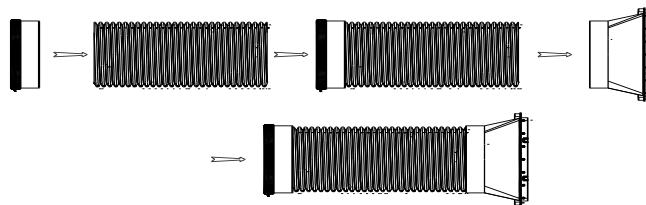

## F. Kit fenêtre

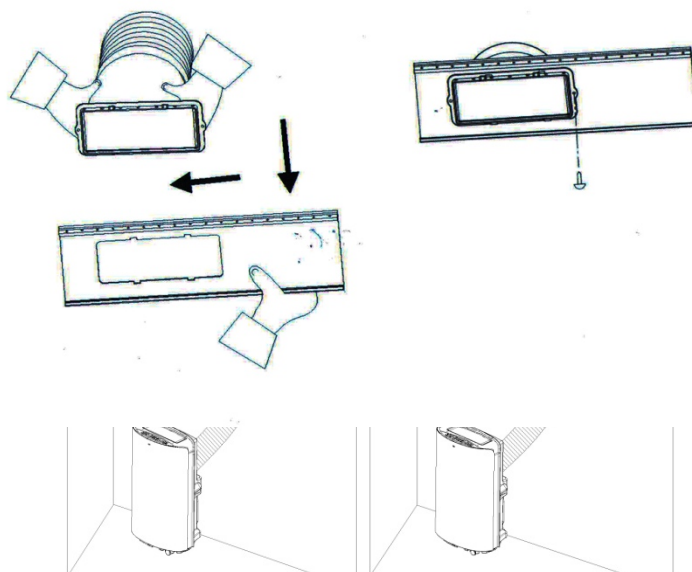

# Climatiseur mobile **WOOD'S CORTINA Silent** **3500W**

Nous vous remercions d'avoir choisi le climatiseur Wood's CORTINA Silent.

Pour une bonne utilisation de votre climatiseur mobile il est impératif de lire soigneusement ce manuel d'utilisation et d'entretien avant de mettre en service.

### **IMPORTANT :**

*1. Le climatiseur CORTINA Silent ayant pu être transporté couché, il est recommandé de le laisser reposer 24 heures en position verticale avant de le brancher et de le faire fonctionner (comme un réfrigérateur)*

*2. Le réfrigérant utilisé dans la CORTINA Silent est l'hydrocarbure écologique R290. Ce réfrigérant est sans odeur et, est un gaz alternatif écologique, un réfrigérant sans ozone.*

*Veuillez lire les instructions avant utilisation et réparation.*



---

Les dessins fournis dans ce manuel peuvent différer des objets physiques. Veuillez-vous reporter aux pièces et accessoires réels de l'appareil.

## II. CONSIGNES DE SECURITE

- Ne pas essayer d'accélérer le processus de dégivrage ni de nettoyer l'appareil par d'autres moyens que ceux recommandés par le fabricant.
- L'appareil doit être entreposé dans une pièce où il n'y a pas de sources inflammables en permanence (par exemple: flammes nues, appareil à gaz en fonctionnement ou appareil de chauffage électrique en fonctionnement.)
- Ne pas percer ou brûler l'appareil.
- Attention le réfrigérant R290 est inodore.
- L'appareil doit être installé, utilisé et rangé dans une pièce dont la surface de plancher est supérieure à 12,5 m<sup>2</sup>.
- Veillez à ce que les sorties d'air de ventilation ne soient pas obstrués.
- L'entretien ne doit être effectué que selon les recommandations du fabricant.
- L'appareil doit être rangé dans une zone bien ventilée dont la taille de la pièce correspond à celle spécifiée pour son fonctionnement.
- Toute personne devant intervenir sur le circuit frigorifique devra détenir les certificats de capacité et d'accréditation en cours de validité délivrés par les autorités nationales compétentes, qui autorise sa compétence pour manipuler les réfrigérants en toute sécurité conformément à une spécification d'évaluation reconnue par la profession.
- L'entretien ne doit être effectué que selon les recommandations du fabricant. L'entretien et les réparations nécessitant l'assistance d'un autre personnel qualifié doivent être effectués sous la supervision de la personne compétente pour la manipulation de réfrigérants inflammables.
- Toutes les procédures de travail affectant les moyens de sécurité ne doivent être effectuées que par des personnes compétentes.
- Veillez à ne pas heurter l'appareil lorsque vous vous déplacez pour éviter les fuites dans les liaisons frigorifiques.



Produit inflammable.  
Cet appareil contient  
du R290/ Propane  
inflammable  
réfrigérant



Se référer au  
manuel de  
l'opérateur



Lire le manuel  
technique



Lire le manuel de  
l'opérateur

**La charge maximale de réfrigérant pour cet appareil est de 260g.**

**Notes:**

- 
- Le climatiseur ne convient que pour une utilisation intérieure et ne convient pas pour d'autres applications.
  - Respectez la capacité de puissance électrique de la prise et du disjoncteur lors de l'installation de la climatisation et assurez-vous qu'elle est correctement mise à la terre. Si vous avez des questions sur l'installation électrique, suivez les instructions du fabricant et, si nécessaire, demandez à un électricien professionnel de l'installer.
  - Placez la machine dans un endroit plan et sec et maintenez une distance minimum de 50 cm entre la machine et les objets ou les murs environnants.
  - Une fois la climatisation installée, assurez-vous que la fiche d'alimentation est en bon état et fermement branchée sur la prise secteur, et placez le cordon d'alimentation de manière à ce que personne ne débranche ou n'arrache la fiche.
  - Ne placez aucun objet devant ou dans les entrées et sorties d'air de la climatisation. Veillez à ce que l'entrée et la sortie d'air ne soient pas obstruées.
  - Lorsque les tuyaux de drainage sont installés, assurez-vous qu'ils sont correctement raccordés et qu'ils ne sont ni déformés ni pliés.
  - Lorsque vous ajustez le volet supérieur de sortie d'air, rabattez le doucement pour éviter de l'endommager.
  - Lorsque vous déplacez ou transportez la machine, assurez-vous qu'elle est bien en position verticale.
  - La machine doit rester à l'écart de l'essence, des gaz inflammables, des cuisinières et de toute autre source de flamme ou de chaleur.
  - Ne démontez pas, ne révisiez pas et ne modifiez pas la machine, cela pourrait provoquer un dysfonctionnement de la machine ou même causer des blessures à des personnes ou à des biens. Pour éviter tout danger, adressez-vous au fabricant ou à un professionnel pour les réparations éventuelles.
  - N'installez pas et n'utilisez pas la climatisation dans la salle de bain ou dans d'autres environnements humides.
  - Ne tirez pas sur la prise pour arrêter la machine.
  - Ne placez pas de verres ou d'autres récipients sur le dessus de l'appareil pour éviter que l'eau ou d'autres liquides de se déverser dans le climatiseur.
  - N'utilisez pas d'insecticide en aérosol ou d'autres substances inflammables à proximité de la climatisation.
  - Ne pas essuyer ou laver la climatisation avec des solvants chimiques ou abrasifs tels que l'essence et l'alcool. Lorsque vous devez nettoyer la climatisation, vous devez débrancher l'alimentation électrique et la nettoyer avec un chiffon doux mi-humide. Si la machine est vraiment sale, frottez-la avec un détergent doux.
  - L'appareil peut être utilisé par les enfants âgés de 8 ans et plus et les personnes ayant des capacités physiques, sensorielles ou mentales réduites, s'ils ont reçu une surveillance ou des instructions concernant l'utilisation de l'appareil en toute sécurité et s'ils comprennent les dangers encourus. Les enfants ne doivent pas jouer avec cet appareil. Le nettoyage et l'entretien ne doivent pas être effectués par des enfants sans surveillance.
  - Si le cordon d'alimentation est endommagé, il doit être remplacé par le fabricant, son agent de service ou des personnes de qualification similaire pour éviter tout risque.
  - L'appareil doit être installé conformément aux réglementations de câblage nationales.

---

## **Transport, marquage et stockage des unités**

1. Transport d'équipements contenant des frigorigènes inflammables

Conformité aux réglementations de transport

2. Marquage du matériel à l'aide de signalétiques

Conformité aux réglementations locales

3. Élimination du matériel utilisant des réfrigérants inflammables

Conformité aux réglementations nationales

4. Entreposage de l'équipement / des appareils

Le stockage de l'équipement doit être conforme aux instructions du fabricant.

5. Stockage du matériel emballé (invendu)

La protection de l'emballage de stockage doit être conçue de manière à ce que les dommages mécaniques causés à l'équipement à l'intérieur de l'emballage ne provoquent pas une fuite de la charge de réfrigérant.

Le nombre maximal de pièces d'équipement pouvant être stockées ensemble sera déterminé par la réglementation locale.

L'appareil doit être rangé de manière à éviter tout dommage mécanique

Remarque:

La température ambiante optimale de fonctionnement pour le refroidissement est de 17 à 35 ° C

Paramètre de fusible: .05.0x20mm 3.15A, 250Vac.

L'appareil est rempli de gaz inflammable R290 et la charge maximale de réfrigérant est de 260 g.

Le GWP du réfrigérant R290 est égal à 3.

Si vous avez besoin de réparations, contactez le centre de service autorisé le plus proche et suivez scrupuleusement les instructions du fabricant.

## **III. UTILISATION DE LA TELECOMMANDE**

### **POWER ON/OFF**

Appuyer sur ce bouton

pour faire fonctionner

ou éteindre l'appareil

### **Variateur de température**

Ce bouton permet

d'augmenter la température sélectionnée

### **SPEED**

Vitesse de ventilation

Haute, moyenne ou faible

---

**MINUTEUR (timer)**

Pour faire démarrer ou arrêter  
le climatiseur avec décalage  
dans le temps

**MODE**

Bouton pour choisir  
Climatisation, déshumidification  
ventilation seule ou mode nuit

**SLEEP**

Mode « Nuit »  
pour silence et économie

**AUTO CLEAN**

Nettoyage automatique

## IV. UTILISATION DU PANNEAU DE COMMANDES

**POWER ON/OFF**

Appuyer sur ce bouton  
pour faire démarrer  
ou éteindre l'appareil

Variateur de température (UP + et Down -)

Ces boutons permettent  
d'augmenter ou de diminuer  
la température sélectionnée

**SPEED**

Vitesse de ventilation  
Haute, moyenne ou faible

**MINUTEUR (Timer)**

Pour faire démarrer ou arrêter  
le climatiseur avec décalage  
dans le temps

**MODE**

Bouton pour choisir  
Climatisation, déshumidification  
ou ventilation seule

---

## V. UTILISATION DE L'APPAREIL

### 1/ Branchement et mise en route de l'appareil

Placer l'appareil en position verticale pendant au moins 2h avant toute utilisation.

Lorsque l'appareil est branché sur une alimentation électrique il se produit un « bip » après deux secondes ce qui indique que l'appareil est prêt à fonctionner.

Appuyer sur la touche « POWER » sur le panneau de commande ou bien sur la télécommande.

### 2/ Sélection du mode de fonctionnement

#### a/ CLIMATISATION

Appuyer sur le bouton « MODE » pour sélectionner la fonction « COOLING » (refroidissement) , le

voyant  climatisation s'affiche sur le panneau de commande Pendant l'utilisation en mode climatisation l'appareil doit toujours être équipé de la gaine d'évacuation d'air chaud qui doit impérativement être raccordée sur une ouverture donnant à l'extérieur (porte, fenêtre, trou dans le mur...). Surtout ne pas prolonger la gaine d'évacuation de l'air chaud ce qui empêcherait à l'air chaud de s'évacuer librement et provoquerait une surchauffe de l'appareil. En mode climatisation, l'eau de condensation est vaporisée et s'évapore avec l'air chaud par la gaine donnant sur l'extérieur. Si l'atmosphère est particulièrement humide et que le climatiseur n'arrive pas à évacuer toute l'eau de condensation, le surplus tombera dans le bac de récupération de l'eau.

Appuyer successivement sur les touches « UP » ou « DOWN » pour sélectionner la température de la pièce désirée.

Sur le bouton « SPEED » on sélectionne la vitesse de ventilation désirée entre les 3 vitesses proposée « HIGH » vitesse forte, « MED » vitesse moyenne et LOW, petite vitesse.

Pour améliorer les performances de refroidissement du climatiseur, il est conseillé de fermer les rideaux de la pièce, tout particulièrement si celle-ci est directement exposée au soleil et de ne pas placer l'appareil près d'une source de chaleur.

#### b/ DESHUMIDIFICATION

Pour déshumidifier efficacement une pièce, il faut fermer les portes et les fenêtres.

Appuyer sur le bouton « MODE » pour sélectionner la fonction déshumidification et le voyant  s'allume sur le panneau de contrôle

En mode déshumidification il n'est pas possible de régler la vitesse de ventilation, celle-ci se met

---

automatiquement en petite vitesse (LOW).

Lorsque l'appareil est utilisé en mode déshumidification uniquement, il n'est pas nécessaire d'utiliser la gaine d'évacuation de l'air chaud. L'eau de condensation sera récupérée dans le bac situé en bas de l'appareil. Cette eau peut se vider en retirant le petit bouchon situé en bas de l'appareil.

### **c/ VENTILATION SEULE**

Appuyer sur le bouton « MODE » pour sélectionner la fonction ventilation seule et le voyant  s'allume sur le panneau de contrôle.

En sélectionnant le mode ventilation seule, le compresseur s'arrête et seul le ventilateur continue de fonctionner. Il n'est pas possible de sélectionner la température.

### **3/ TIMER (minuterie programmable)**

Cette fonction sert à faire démarrer l'appareil ou bien l'éteindre au bout d'un certain temps défini (1h à 24h) 

TIMER ON pour mettre en route l'appareil lorsqu'il est arrêté, il suffit d'appuyer sur la touche TIMER lorsque l'appareil est arrêté et de sélectionner le nombre d'heures choisi pour le démarrage en appuyant sur les touches + ou – (Up et down) . L'affichage se fait par tranche de 30 minutes.

TIMER OFF pour éteindre l'appareil lorsqu'il fonctionne il suffit d'appuyer sur la touche TIMER lorsque l'appareil est en fonctionnement et d'appuyer plusieurs fois (30 minutes par 30 minutes) pour sélectionner le nombre d'heures avant l'arrêt de l'appareil.

Lorsque la fonction minuterie est activée, un voyant est allumé sur le panneau de contrôle. Pour la désactiver il suffit de ré-appuyer sur la touche TIMER.

### **4/ VITESSE DE VENTILATION**

En appuyant sur le bouton SPEED, sur le panneau de contrôle, on sélectionne la vitesse de ventilation. Sur la télécommande cette fonction est accessible grâce au bouton « FAN ».

### **5/ TEMPERATURE Celsius ou Fahrenheit**

Sur le panneau de contrôle appuyez en même temps sur les touches « UP » et « DOWN » pour passer d'un affichage des degrés Celsius à Fahrenheit.

### **6/ MODE « SLEEP » (Nuit)**

---

On utilise ce mode la nuit pour dormir tranquille tout en maintenant un certain rafraîchissement de la chambre et pour économiser de l'énergie.

En mode nuit le climatiseur fonctionne à vitesse réduite pour diminuer le niveau sonore et il augmente progressivement la température de 1° par heure pour réduire la consommation électrique.

Sur le panneau de contrôle cette fonction s'active en mode climatisation en appuyant en même temps sur la touche TIMER et « UP » et sur la télécommande en appuyant juste sur la touche « SLEEP »

## **7/ Fonction SWING ou balayage de l'air**

Pour activer la fonction balayage de l'air il suffit d'appuyer en même temps sur les touches « TIMER » et « SPEED » du panneau de contrôle ou directement sur la touche « AUTO SWING » de la télécommande. Cette fonction permet une meilleure répartition de l'air dans la pièce.

## **8/ NETTOYAGE AUTOMATIQUE**

En appuyant sur la touche « AUTO CLEAN » de la télécommande la fonction nettoyage automatique et assèchement se déclenche pendant 3 minutes. Cette fonction permet d'assécher l'appareil et d'éviter ainsi que des moisissures se développent ainsi que les mauvaises odeurs. Il est recommandé d'utiliser cette fonction lorsque le climatiseur ne va pas être utilisé pendant plusieurs jours ou bien avant de le stocker pour une nouvelle saison.

## **NIVEAU D'EAU ET ALARME AUTOMATIQUE DU RESERVOIR D'EAU**

L'eau de condensation est évacuée automatiquement par évaporation par la gaine de sortie de l'air chaud. Néanmoins, lorsque le taux d'hygrométrie est élevé (supérieur à 60%) et que l'utilisation du climatiseur est intensive il est possible que de l'eau de condensation soit récupérée dans le bac de récupération d'eau.

Dans ce cas, un voyant s'allume pour indiquer que le bac de récupération de l'eau de condensation est plein et qu'il faut le vider. Cela se produit lorsque l'appareil n'arrive pas à se débarrasser de toute l'eau récupérée par le climatiseur. Cela peut être le cas lorsque l'air où est installé le climatiseur est particulièrement humide. Lorsque le voyant s'allume le climatiseur s'arrête automatiquement de fonctionner. Il faut donc vider le bac et redémarrer l'appareil.

Pour vider le bac il suffit de retirer le bouchon de vidange situé à l'arrière de l'appareil et éventuellement d'y connecter un morceau de tuyau (non fourni). Lorsque le réservoir est vide retirer le tuyau de drainage et remettre le bouchon.

Il est possible de faire le drainage permanent de cette eau de condensation en raccordant un tuyau de 12 mm à la sortie de l'eau (non fourni) après avoir retiré le bouchon de vidange. Raccordez l'autre bout du tuyau à une évacuation et s'assurer que l'eau s'écoule normalement vers le bas.

---

## **FILTRES A AIR**

Les filtres à air retiennent la saleté et les poussières et les empêchent d'entrer dans l'appareil. Il est très important que les filtres soient nettoyés régulièrement sinon vous risquez d'abimer sérieusement l'appareil. Si les filtres sont obstrués par la poussière celle-ci va finir par rentrer dans l'appareil est recommandé de contrôler des filtres. Il est recommandé de nettoyer les filtres au moins une fois toutes les deux semaines.

## **NETTOYAGE DES FILTRES**

Retirer les filtres arrières et de coté comme indiqué sur le schéma.

Nettoyez les filtres avec de l'eau chaude et un détergeant ménager doux

S'assurer que les filtres soient bien secs avant de les remettre.

# **VI. MAINTENANCE ET ENTRETIEN**

## **1. Informations sur l'entretien de l'appareil**

### **1) Vérifications de la zone de travail**

Avant de commencer à travailler sur des appareils contenant des gaz frigorigènes inflammables, des contrôles de sécurité sont nécessaires pour réduire au minimum le risque d'inflammation. Pour intervenir sur le circuit frigorifique, les précautions suivantes doivent être respectées :

### **2) Procédure de travail**

Les travaux doivent être effectués selon une procédure contrôlée, de manière à minimiser le risque de présence de gaz ou de vapeurs inflammables pendant l'exécution des travaux.

### **3) zone de travail général**

Tous les membres du personnel de maintenance et autres personnes travaillant dans la zone locale doivent être informés de la nature des travaux effectués. Les travaux dans des espaces confinés doivent être évités. La zone autour de l'espace de travail doit être divisée. Assurez-vous que la zone a été mise en sécurité par le contrôle des matériaux inflammables.

### **4) Vérification de la présence de réfrigérant**

La zone doit être contrôlée avec un détecteur de gaz approprié avant et pendant le travail, afin que le technicien puisse connaître les endroits potentiellement inflammables. Assurez-vous que l'équipement de détection des fuites utilisé est adapté aux fluides frigorigènes inflammables, notamment qu'il ne produit pas d'étincelles et est correctement scellé et sécurisé.



---

#### 5) Présence d'extincteur

Si un travail urgent doit être effectué sur le circuit de réfrigération ou sur toute pièce associée, un équipement d'extinction d'incendie approprié doit être prévu. Installez un extincteur à poudre sèche ou à CO<sub>2</sub> à proximité de la zone de travail.

#### 6) Aucune présence de flamme

Aucune personne intervenant sur un circuit frigorifique contenant ou ayant contenu un réfrigérant inflammable ne doit utiliser une source de flammes de telle manière qu'elle puisse entraîner un risque d'incendie ou d'explosion. Toutes les sources de flammes possibles, y compris les cigarettes, doivent être suffisamment éloignées du lieu de recharge, de réparation et d'élimination, au cours desquelles un réfrigérant inflammable peut éventuellement être rejeté dans l'espace environnant. Avant le début des travaux, la zone autour de l'appareil doit être inspectée pour s'assurer qu'il n'y a pas de danger d'incendie ou d'explosion. Des panneaux «Interdiction de fumer» doivent être affichés.

#### 7) zone ventilée

Avant d'intervenir sur le circuit frigorifique ou d'effectuer des travaux urgents assurez-vous que la zone est à l'air libre ou qu'elle est correctement ventilée. Une certaine ventilation doit être maintenue pendant la durée des travaux. La ventilation doit disperser en toute sécurité tout fluide réfrigérant libéré et de préférence l'évacuer de l'intérieur vers l'extérieur dans l'atmosphère.

#### 8) Contrôles du circuit de réfrigération

Lorsque des composants électriques sont remplacés, ils doivent être adaptés à l'usage prévu et aux spécifications appropriées. Respectez à tout moment les directives du fabricant en matière d'entretien et de maintenance. En cas de doute, consultez le service technique du fabricant. Les contrôles suivants doivent être appliqués aux installations utilisant des réfrigérants inflammables:

a) La charge de gaz doit être conforme à la taille de la pièce dans laquelle les appareils contenant le réfrigérant sont installés.

b) Les systèmes de ventilation et les sorties d'air doivent fonctionner de manière adéquate et ne sont pas obstrués.

c) Si un circuit de réfrigération secondaire est utilisé, le circuit secondaire doit être vérifié pour la présence de réfrigérant.

d) Le marquage sur l'appareil doit être visible et lisible. Les marquages et les signes illisibles doivent être remplacés.

e) Les liaisons frigorifiques ou les composants de réfrigération ne doivent être installés dans un endroit susceptible de ne pas être exposés à une substance corrosive, à moins que les composants ne soient fabriqués avec des matériaux intrinsèquement résistants à la corrosion ou suffisamment conçus pour les protéger. .

---

#### 9) Contrôles sur les appareils électriques

La réparation et la maintenance des composants électriques doivent inclure les contrôles de sécurité initiaux et les procédures d'inspection des composants. S'il existe un défaut susceptible de compromettre la sécurité, aucune alimentation électrique ne doit être branchée au circuit jusqu'à ce que le problème soit résolu de manière satisfaisante. Si le défaut ne peut pas être corrigé immédiatement mais qu'il est nécessaire de faire quand même fonctionner l'appareil, une solution temporaire adéquate doit être utilisée. Le propriétaire de l'appareil devra en être informé afin que toutes les parties soient au courant.

Les contrôles de sécurité initiaux doivent inclure:

- a) Que les condensateurs soient déchargés: ceci doit être fait de manière sûre pour éviter la possibilité d'étincelles.
- b) Qu'il n'y a pas de composants électriques et de câbles sous tension présents lors de la mise en charge, de la récupération ou de la purge du circuit.
- c) Qu'il existe une continuité de la mise à la terre.

## VII. GARANTIE

L'appareil est garanti 2 ans à compter de la date d'achat du produit. La garantie n'est valable que sur présentation d'un justificatif d'achat (facture, ticket de caisse...)

En ce qui concerne les demandes au titre de la garantie ou du service après-vente veuillez prendre contact avec votre revendeur.

## VIII. CARACTERISTIQUES TECHNIQUES

Capacité de refroidissement : 3.520 W

Puissance nominale : 1.350 W

Débit d'air : 420m<sup>3</sup>/h

Classe énergétique : A

Niveau sonore : 56 dB / 64dB(nouvelles normes)

Déshumidification : 33,6 L /24h

Timer 24 h

EER : 2,6

Longueur de la gaine : 1,50m

Diamètre de la gaine : 13mm

Gaz frigorigère : R290/260g

---

Dimensions : 850x471x355

Poids net: 33,4 kg

EAN : 7332857500819

### **EVACUATION DE DECHETS DE MATERIEL DANS L'UNION EUROPEENNE**



Ce symbole indique que le produit ne doit pas être évacué avec les déchets ménagers ordinaires. Ce produit doit être emmené dans une usine de recyclage conçue pour récupérer les déchets de matériel électrique et électronique. Pour repérer le lieu de recyclage le plus proche, communiquez avec votre mairie, point de vente ou usine d'évacuation des déchets ménagers. La récupération séparée des déchets de matériel contribuera à la protection de la santé humaine et de l'environnement et préservera les ressources naturelles.

---

# Wood's

🇸🇪 Premium Air Quality 🇸🇪

## MANUAL DE UTILIZARE

### Climatizare mobile

# Wood's CORTINA Silent G



Vă mulțumim pentru alegerea unui produs din Wood's gamă. Citiți cu atenție instrucțiunile de utilizare anexate înainte de a instala și utiliza produsul. Producătorul nu este responsabil pentru pagubele personale și materiale care apar datorită instalării sau utilizării incorecte. Salvați manualul de instrucțiuni pentru nevoile viitoare.

Vizitați [warranty-woods.com](http://warranty-woods.com) pentru mai multe informații și ghiduri de utilizare actualizate, informații despre înregistrarea produsului și știri. În funcție de linia de produse, oferim garanții. Citiți mai multe la [warranty-woods.com](http://warranty-woods.com)

---

## Manual de utilizare

### Aer condiționat mobil Cortina Silent G

Citiți cu atenție acest manual înainte de instalarea și utilizarea aparatului dumneavoastră de aer condiționat.

Păstrați manualul într-un loc sigur pentru referințe viitoare și garanție produs.

[www.tesscandinavia.se](http://www.tesscandinavia.se)

#### **Avertismente de securitate:**

Aparatul trebuie instalat în conformitate cu reglementările naționale privind cablarea.

Dacă cablul de alimentare este deteriorat, acesta trebuie înlocuit de personal calificat.

Copiii nu trebuie să se joace cu unitatea.

Unitatea este destinată numai utilizării în interior.

Nu opriți aparatul decuplând cablul de alimentare.

Nu introduceți obiecte în orificiul de intrare sau ieșire al unității.

Țineți aparatul la distanță de sursele de apă.

Așezați unitatea pe o suprafață plană și solidă.

Nu lăsați aparatul aproape de sursele de căldură și de produsele inflamabile.

Nu utilizați aparatul pe modul de răcire dacă temperatura ambiantă este peste + 35 ° C.

Lungimea maximă a furtunului de evacuare este de 1500 mm. Nu extindeți și nu folosiți un furtun mai lung, deoarece acest lucru ar putea deteriora aparatul de aer condiționat.

Nu îndoiți furtunul de evacuare mai mult de 45 ° pentru a asigura un debit suficient de aer.

Telecomanda utilizează baterii AAA. Utilizați numai baterii alcaline. Nu utilizați baterii reîncărcabile.

#### **Instalare**

Dacă unitatea a fost transportată orizontal, păstrați-o în poziție verticală timp de 2 ore înainte de a o folosi.

Așezați unitatea pe o suprafață plană și solidă.

Nu instalați unitatea în băi sau în alte medii umede.

Asigurați-vă că fluxul de aer nu este blocat - păstrați întotdeauna o distanță de cel puțin 50 cm față de obiectele înconjurătoare.

#### **Instalarea furtunului de evacuare**

Atașați adaptorul la un capăt al furtunului și conectați celălalt capăt în partea din spate a aparatului de aer condiționat.

---

Extindeți furtunul de evacuare și duceți-l afară printr-o ușă sau o fereastră.

### **Setul pentru ferestre**

Pentru a utiliza setul de ferestre, deschideți fereastra și amplasați setul de ferestre orizontal sau vertical, în funcție de fereastră.

Reglați lungimea setului de ferestre. Închideți fereastra și atașați adaptorul de pe furtunul de evacuare la setul de ferestre.

### **Funcții de protecție**

#### **Dezghețarea automată**

Aparatul se va dezgheța automat când este necesar. În modul dezghețare, displayul indică E4 și niciun buton înafara de PORNIRE nu este activ.

#### **Protecția compresorului**

Unitatea are o funcție de protecție a compresorului care determină o întârziere de pornire de 3 minute după reluarea unității.

#### **Alarmă rezervor plin**

Când rezervorul de apă este plin, unitatea se va opri din funcționare, va apărea o lumina și se va auzi un sunet. Goliți rezervorul de apă și reporniți aparatul.

### **Instrucțiuni de utilizare**

#### *1. Pornirea aparatului*

Apăsăți butonul POWER pentru a porni și opri aparatul.

#### *2. Selectați modul*

Unitatea are 4 moduri diferite: răcire, dezumidificare, mod economic, ventilație.

Apăsăți MODE de pe panoul de control sau de pe telecomandă pentru a selecta modul.

#### **Modul de răcire**

Setați temperatura dorită cu butoanele TEMP + și TEMP - de pe panoul de control sau de pe telecomandă. Setarea temperaturii este afișată pe ecran.

#### **Modul dezumidificare**

---

În modul dezumidificare, ventilatorul va funcționa cu o viteză mică. Temperatura nu poate fi setată.

### **Modul ventilație**

Compresorul se oprește, doar ventilatorul funcționează. Temperatura nu poate fi setată.

#### *3. Setări cronometrul*

Apăsați butonul TIMER o dată pentru a seta ora pentru oprirea automată.

Apăsați din nou pentru a seta ora pentru pornirea automată.

Setați ora cu butoanele TEMP + și TEMP - de pe panoul de control sau de pe telecomandă. Când cronometrul este activat, apare o lumină pe ecran.

#### *4. Setări viteza ventilatorului*

Apăsați butonul SPEED de pe panoul de control sau de pe telecomandă pentru a alege viteza ventilatorului.

#### *5. Celsius/ Fahrenheit*

De pe panoul de comandă, apăsați butoanele cu săgeta în sus și în jos pentru a schimba între Celsius și Fahrenheit.

### **Modul de noapte**

Folosiți acest mod când dormiți și nu o să fiți deranjat de funcționarea aparatului. Când este în modul de răcire, apăsați simultan TIMER și săgeata în sus pentru a intra în modul de noapte. Din telecomandă apăsați butonul SLEEP, iar pentru dezactivare apăsați din nou.

### **Oscilarea aerului evacuat**

Apăsați simultan butonul TIMER și SPEED pentru activarea acestei funcții, Apăsați din nou pentru dezactivare.

### **Curățare automată**

De pe telecomandă apăsați butonul curățare automată pentru o curățare internă a aparatului. Unitatea se va curăța cu 3 minute înainte de a se opri.

---

### **Drenarea apei**

Goliți rezervorul de apă

Scoateți dopul de apă

Goliți rezervorul de apă și puneți înapoi dopul de apă.

### **Conectarea unui furtun de apă pentru drenaj direct**

Deșurubați capacul de scurgere și scoateți dopul de apă. Atașați un furtun de apă de 12 mm la conducta de pe unitate. Introduceți celălalt capăt al furtunului de apă într-un canal de scurgere.

Asigurați-vă că apa poate fi drenată în jos (gravitațional).

### **Filtrele de aer**

Filtrele de aer împiedică praful și murdăria să pătrundă în aparatul de aer condiționat.

Este foarte important ca filtrele să fie curățate în mod regulat; în caz contrar, unitatea poate fi grav afectată. Prin urmare, curățați filtrele cel puțin o dată la două săptămâni.

### **Curățarea filtrului**

Scoateți filtrele din spate și laterale.

Curățați filtrele cu apă caldă și un detergent slab.

Asigurați-vă că filtrele sunt uscate complet înainte de a le reintroduce.

### **Întreținere și depozitare**

Curățați carcasa aparatului cu o cârpă moale. Nu utilizați solvenți puternici, deoarece aceasta ar putea deteriora suprafața aparatului.

Depozitați aparatul într-un mediu uscat, departe de lumina directă a soarelui. Scurgeți apa înainte de depozitare.

### **Garanție**

2 ani garanție pentru produs. Garanția este valabilă numai cu dovada achiziției.

Pentru toate solicitările de service și de garanție, trebuie mai întâi să contactați distribuitorul.

### **Probleme**

Dacă întâmpinați probleme cu unitatea dvs., vă rugăm să consultați secțiunea de probleme de mai jos.

În cazul în care tabelul de mai jos nu va ajuta, vă



rugăm să contactați distribuitorul dvs. pentru service-ul unității.

<b>Problemă</b>	<b>Cauză</b>	<b>Soluție</b>
Unitatea nu pornește	Cablul de alimentare este conectat? Rezervorul de apă este plin? Este temperatura camerei mai mare de 35 ° C sau sub 10 ° C? Temperatura camerei este mai mică decât temperatura setată?	Conectați cablul de alimentare Goliți rezervorul de apă Măriți sau micșorați temperatura camerei Schimbați temperatura setată
Unitatea nu racește aerul	Este unitatea plasată în lumina directă a soarelui? Sunt deschise ușile sau ferestrele? Filtrele sunt murdare? Este blocat orificiul de admisie sau evacuare a aerului?	Mutați unitatea sau trageți draperiile Închideți ușile și ferestrele Curățați filtrele Asigurați-vă că fluxul de aer nu este blocat
Nivel ridicat de zgomot	Unitatea este plasată pe un teren neuniform?	Așezați aparatul pe o suprafață plană și solidă
Compresorul nu funcționează	Protecția împotriva supraîncălzirii este activată	Așteptați până când temperatura scade, iar aparatul va reporni automat
Telecomanda nu funcționează	Distanță prea mare sau telecomanda nu funcționează? Bateriile trebuie înlocuite?	Aduceți telecomanda mai aproape și orientați-o spre unitate Înlocuiți bateriile
Codul de eroare EH01	Problema senzorului de temperatură	Contactați service-ul Soldec
Codul de eroare E2	Rezervorul de apă este plin	Goliți rezervorul de apă
Codul de eroare E4	Ciclul automat de dezghețare	Unitatea se va porni după dezghețarea completă



---

# Wood's

🇸🇪 Premium Air Quality 🇸🇪

**Mobile Klimaanlage Cortina  
Gebrauchs- und Pflegeanleitung**



Vielen Dank dass Sie sich für dieses mobile Klimagerät der Qualitätsmarke Wood's entschieden haben. Bitte lesen Sie diese Gebrauchs- und Pflegeanleitung sorgfältig durch bevor Sie es installieren und in Betrieb nehmen. Bewahren Sie dieses Manual an einem sicheren Ort auf, damit Sie es später im Falle einer Störung oder Service wieder auffinden.

**Um die aktuellsten Informationen zu Ihrem Gerät zu erhalten sowie über Tipps und Tricks zum effizientesten Gebrauch dieser Klimaanlage unterrichtet zu werden, registrieren Sie bestenfalls dieses Klimagerät unter:**  
**[warranty-woods.com](http://warranty-woods.com)**

---

## Inhalt

Sicherheitsinstruktionen.....	1
Features & Identifikation der Teile.....	3
Betriebsmodi und Einstellungen.....	5
Installation and Lieferumfang.....	9
Wasserausgabe Anleitung.....	12
Mehrfache Schutzfunktionen .....	13
Unterhalt und Service.....	14
Problembehebung.....	16
Anhang.....	22

Das in in diesem Klimagerät verwendete Kühlmittel R290 ist Umweltfreundlich und Co2 neutral.

Dieses Kühlmittel ist geruchsneutral und Im gegensatz zu den meistverwendeten Kühlmitteln ist das R290 ozonfrei. Bitte lesen sie die Instruktionen vor dem Einsatz oder Reparatur.

Die angefügten technischen Zeichnungen sind eventuell nicht mit der physischen Maschine kongurent.

Beziehen Sie sich immer auf die physische Maschine.

Model: Cortina G

---

## Sicherheitsinstruktionen

### Warnung

- Verwenden Sie keine anderen Hilfsmittel um den Enteisungsmodus zu beschleunigen oder zur Gerätereinigung als ausdrücklich vom Hersteller empfohlen.
- Dieses Klimagerät sollte nicht in Räumen mit permanent arbeitenden Wärmequellen wie offenen Flammen, Gasherd oder einem arbeitendem Heizgerät betrieben werden.
- Gerät nicht öffnen, zerstören oder verbrennen.
- Kühlmittel ist geruchslos und möglicherweise im Raum nicht wahrnehmbar.
- Diese Klimaanlage sollte in Räumen mit einer Bodenfläche von mehr als 12.5m<sup>2</sup> betrieben werden.
- Halten Sie alle Ventilationsöffnungen am Klimagerät frei von Gegenständen. Nicht abdecken.
- Wartungsarbeiten sind wie vom Hersteller vorgeschrieben zu erledigen.
- Das Gerät muss in einem belüfteten Raum gelagert werden. Die Raumgröße muss mit der vorgeschriebenen mindestraumgröße im Manual übereinstimmen.
- Personen welche am Kühlsystem arbeiten vornehmen müssen im Besitz eines gültigen Zertifikat bzw. eine Ausbildung in der Kältetechnik absolviert haben, die sie ermächtigen an solchen Kühlsystemen arbeiten vorzunehmen.
- Unterhalt und Service erfordern die Unterstützung von ausgebildeten Personen welche mit leicht entzündlichen Kühlmitteln umgehen können.
- Alle Arbeiten die die Geräte und Personensicherheit beeinflussen dürfen nur durch kompetente und geschulte Personen durchgeführt werden.
- Lassen Sie das Gerät beim Transport nicht fallen und vermeiden Sie harte Schläge um den Kältekreislauf nicht zu beschädigen.



**Entflammables Material.  
Gerät enthält R290/  
Propan ist ein leicht  
Entflammables Gas.**



**Lesen Sie die  
Bedienungsanleitung**



**Die maximale Kühlmittelfüllmenge ist 260g.**

### Anmerkungen:

- Diese Klimaanlage ist nur für Innenräume gemacht. Keine Anwendung im Freien.
- Beachten Sie die örtlichen Netzverbundregeln, während Sie die Klimaanlage installieren und sicherstellen, dass sie ordnungsgemäß geerdet ist. Wenn Sie Fragen zur elektrischen Installation haben, befolgen Sie die Anweisungen des Herstellers und bitten Sie gegebenenfalls einen Elektriker um die Installation.
- Stellen Sie das Gerät an einem flachen und trockenen Ort auf und halten Sie einen Abstand von mehr als 50

---

cm zwischen dem Gerät und den umgebenden Objekten oder Wänden.

- Vergewissern Sie sich nach der Installation der Klimaanlage, dass der Netzstecker intakt und fest an der Steckdose angeschlossen ist, und verlegen Sie das Netzkabel ordnungsgemäß, um zu verhindern, dass jemand stürzt oder den Stecker herauszieht.
- Legen Sie keine Gegenstände in den Lufteinlass und -auslass der Klimaanlage. Halten Sie den Lufteinlass und -auslass frei von Hindernissen.
- Wenn Abflussrohre installiert sind, stellen Sie sicher, dass die Abflussrohre ordnungsgemäß angeschlossen sind und nicht verzogen oder verbogen sind.
- Während Sie die oberen und unteren Windführungsstreifen des Luftauslasses einstellen, ziehen Sie ihn vorsichtig mit den Händen ab, um eine Beschädigung der Windführungsstreifen zu vermeiden
- Achten Sie beim Bewegen der Maschine darauf, dass sie sich in einer aufrechten Position befindet.
- Das Gerät sollte von Benzin, brennbaren Gasen, Öfen und anderen Wärmequellen ferngehalten werden.
- Bauen Sie das Gerät nicht willkürlich auseinander, tunen und modifizieren Sie es nicht, andernfalls kann es zu einer Fehlfunktion des Geräts oder sogar zu einer Verletzung von Personen und Eigenschaften kommen. Bitten Sie den Hersteller oder das Fachpersonal, das Gerät zu reparieren, um Gefahren zu vermeiden.
- Installieren und verwenden Sie die Klimaanlage nicht im Badezimmer oder in anderen feuchten Umgebungen.
- Ziehen Sie nicht am Stecker, um die Maschine auszuschalten.
- Stellen Sie keine Tassen oder andere Gegenstände auf die Klimaanlage, um zu verhindern, dass Wasser oder andere Flüssigkeiten in die Klimaanlage gelangen.
- Verwenden Sie keine Insektizidsprays oder andere brennbare Substanzen in der Nähe der Klimaanlage.
- Wischen oder waschen Sie die Klimaanlage nicht mit chemischen Lösungsmitteln wie Benzin und Alkohol. Wenn Sie die Klimaanlage reinigen müssen, müssen Sie die Stromversorgung trennen und sie mit einem halbflechten, weichen Tuch reinigen. Wenn das Gerät stark verschmutzt ist, reinigen Sie es mit einem milden Reinigungsmittel.
- Das Gerät kann von Kindern ab 8 Jahren und Personen mit eingeschränkten körperlichen, sensorischen oder geistigen Fähigkeiten verwendet werden, wenn sie beaufsichtigt oder instruiert wurden, um das Gerät sicher zu verwenden und die damit verbundenen Gefahren zu verstehen. Kinder dürfen nicht mit dem Gerät spielen. Reinigung und Wartung dürfen nicht von Kindern ohne Aufsicht durchgeführt werden.
- Wenn das Netzkabel beschädigt ist, muss es vom Hersteller, seinem Kundendienst oder ähnlich qualifizierten Personen ausgetauscht werden, um eine Gefahr zu vermeiden.
- Das Gerät muss gemäß den nationalen Verdrahtungsvorschriften installiert werden.

### **Transport, Kennzeichnung und Lagerung der Klimaanlagen**

6. Transport von Geräten, die brennbare Kältemittel enthalten verlangen die unbedingte Einhaltung der Transportvorschriften
7. Kennzeichnung von Geräten mit Schildern  
Einhaltung der örtlichen Vorschriften

---

8. Entsorgung der Ausrüstung mit brennbaren Kältemitteln

Einhaltung nationaler Vorschriften

9. Lagerung von Geräten / Geräten

Die Lagerung der Ausrüstung sollte den Anweisungen des Herstellers entsprechen.

10. Lagerung von verpackten (nicht verkauften) Geräten

Der Schutz der Aufbewahrungspakete sollte so konstruiert sein, dass ein mechanischer Schaden an der Ausrüstung in der Verpackung nicht zu einem Leck der Kältemittelfüllung führt.

Die maximale Anzahl von Geräten, die zusammen gelagert werden dürfen, wird durch örtliche Vorschriften festgelegt.

Das Gerät ist so zu lagern, dass keine mechanischen Schäden auftreten

Anmerkung:

Die beste Betriebsumgebungstemperatur zum Kühlen beträgt 17°C bis 35 °C und die optimale Umgebungstemperatur zum Erwärmen 8 bis 25 °C.

Sicherungsparameter: 5,0 × 20 mm, 3,15 A, 250 V AC.

Das Gerät ist mit brennbarem Gas R290 gefüllt und die maximale Kältemittelfüllung beträgt 260 g.

Der GWP-Wert von R290Kältemittel ist 3.

Wenn Sie Reparaturen benötigen, wenden Sie sich an das nächste autorisierte Service Center und befolgen Sie ausschließlich die Anweisungen des Herstellers.

### Features und Identifikation der Teile

4. Features

- Neues Erscheinungsbild mit kompaktem Design, mehr Luxus und gehobener Qualität.
- Fernbedienung und Bedienfeldsteuerung mit LCD-Display und Touchscreen machen die Bedienung leichter zugänglich.
- Das Gerät verfügt über Kühl-, Lüfter-, Entfeuchtungs- und Schlaffunktionen.
- Luftaustritt nach oben, automatische Schwingung der horizontalen Luftklappe und Abdeckung des Luftaustrittsfensters bei Stillstand, um Staub im Gerät zu vermeiden. Die vertikalen Luftklappen können manuell eingestellt werden.
- Anwenderfreundliches, eingebautes Fernbedienungsfach, einfache Aufbewahrung.
- Griffe mit Cut-Point-Design machen die gesamte Einheit sehr anwenderfreundlich.
- Netzkabelhalter und Universalsteckdose können das Netzkabel gut schützen.
- Höher positionierter Abluftauslass, einfache Montage und schnelle Entlüftung.
- Intelligent, umweltfreundlich und energiesparend mit selbstverdampfendem Kühlsystem.
- 24-Stunden-Timer-Funktion, einzigartiges Ein- / Ausschalten begleitet von Musik.
- Wiederanlaufschutz für den Kompressor von 3 Minuten und weitere mehrfache Schutzfunktionen. Für lange Lebenserwartung.

## 5. Teilidentifikation

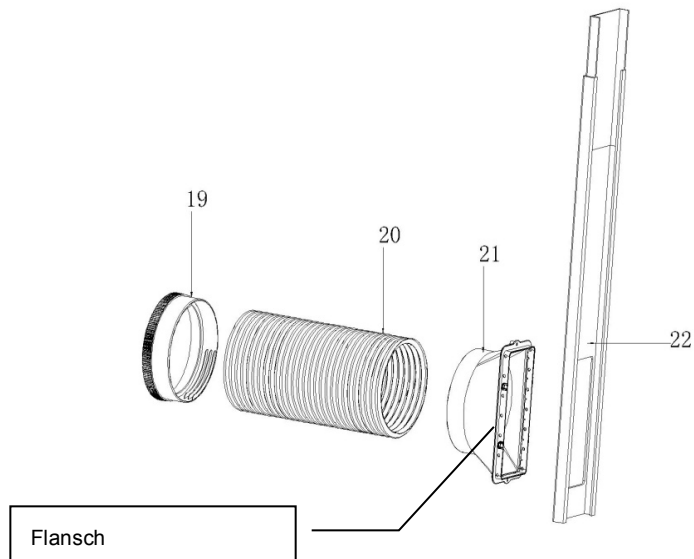
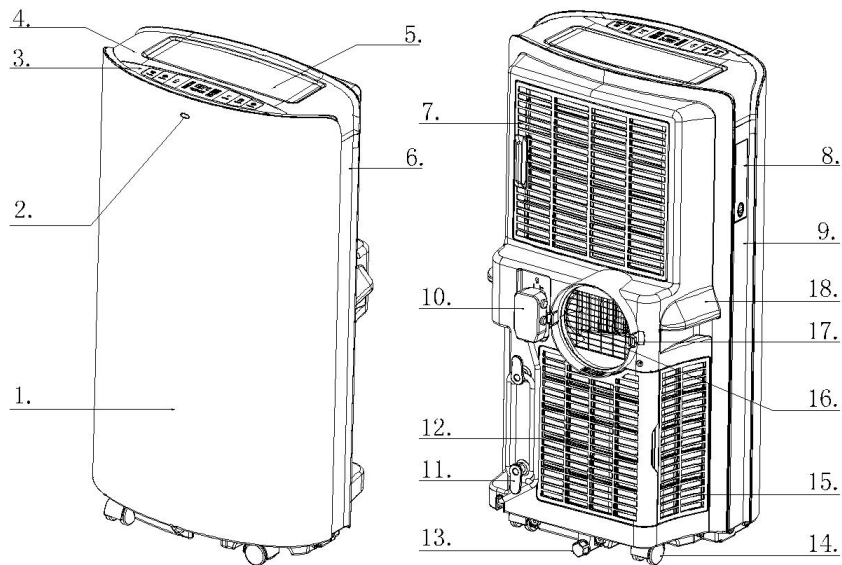

- |                                     |  |
|-------------------------------------|--|
| 23. Frontabdeckung                  | 34. Unterer Filter der Rückabdeckung     |
| 24. Fernbedienung Funkempfänger     | 35. Wasserausgussventil                  |
| 25. Bedienungsfläche                | 36. Universalrollen                      |
| 26. Topabdeckung                    | 37. Filterabdeckung der Seitenabdeckung  |
| 27. Luftauslass Jalousie            | 38. Schutzgitter                         |
| 28. Rechte Abdeckung                | 39. Einraster                            |
| 29. Oberer Filter der Rückabdeckung | 40. Handgriff                            |
| 30. Fernbedienungs Stauraum         | 41. Runder Anschlussstutzen für Schlauch |
| 31. Linke Abdeckung                 | 42. Abluftschlauch für heiße Luft        |
| 32. Stromkabel mit Stecker          | 43. Adapter für Abluftschlauch           |
| 33. Aufrollhaken für Stromkabel     | 44. Fensterkit                           |



## Betriebsmodi und Einstellungen

### 2. Bedienungsfeld

Dieser Abschnitt behandelt die Betriebseinstellungen und die korrekten Einstellungen.

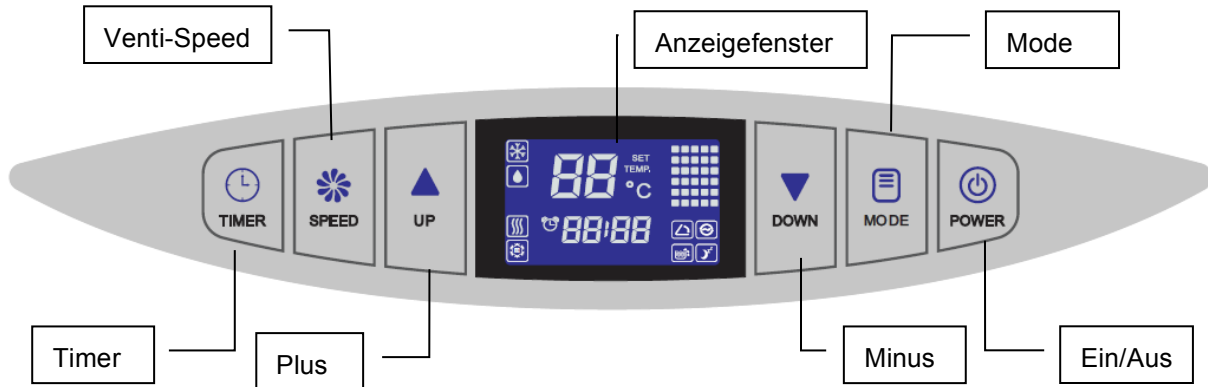

### 3. Funktionen auf dem Bedienfeld

Diese Edition kann Kühlen, Entfeuchten, Lüften und thermoelektrische Energieumwandlung und enthält einen 24h-Timer.

1) Start des Klimagerätes: Verbinden Sie die Klimaanlage mit der Stromquelle. Wenn Sie den Stecker einstecken, leuchten alle Symbole im LCD-Anzeigefenster für 2 Sekunden auf, und die Startmusik erklingt. Das LCD-Anzeigefenster zeigt die Umgebungstemperatur mit einem Bereich von 5 - 35 ° C (41-95 ° C) an.



2) **POWER** : Drücken Sie diese Taste, um das Gerät einzuschalten. Die Startmusik ertönt, und das Gerät läuft automatisch im Kühlmodus mit der eingestellten Temperatur von 22 ° C (72 F). Der Lüfter läuft auf mittlerer Geschwindigkeit. Drücken Sie diese Taste erneut, um das Gerät auszuschalten. Die Musik erklingt erneut.



A. Wenn das Gerät eingeschaltet ist, zeigt das LCD-Anzeigefenster die Umgebungstemperatur an, der Lüfter läuft an und das Luftauslassfenster öffnet sich automatisch.

B. Wenn das Gerät ausgeschaltet ist, funktionieren alle Teile nicht mehr. Das Luftauslassfenster wird automatisch geschlossen.



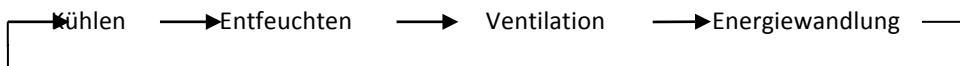

3) **MODE** : Drücken Sie diese Taste, um den gewünschten Arbeitsmodus des Geräts zu wählen. Alle Modi werden zur Bestätigung wie unten dargestellt angezeigt.







Arbeitsmodi	Kühlen		Temperatur Einstellungen	16°C--30°C (60°F--86°F)
	Entfeuchten		% Feuchte Einstellen	-----
	Lüften		Ventigeschwindigkeit	-----



	Energiewandler		Temperatur Einstellung	16°C--30°C (60°F--86°F)
--	----------------	---	---------------------------	----------------------------





4)  und :

A. Drücken Sie  oder  um die Temperatur um 1°C oder 1F zu senken oder erhöhen.

B. Halten Sie  oder  für über 2 sek. gedrückt um die Temperatur im 0.5 sek. Intervall kontinuierlich zu steigern oder zu senken. Die Temperatureinstellungen gehen von 16~30°C /60~86F.



C. Drücken Sie  und  gleichzeitig .um die Einstellung auf °C oder F Farenheit zu wechseln ( °C←→F transition ) .

D. Drücken Sie  oder  im Timer Status um die Timer Zeit zu erhöhen oder zu senken.

5)  **SPEED:** drücken Sie diesen Knopf um die Ventilationsgeschwindigkeit auf High speed 、Medium speed  oder Low speed.  zu regeln.

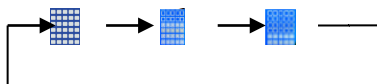
H. Im COOL  und FAN  Modus, kann die Ventilationsgeschwindigkeit wie unten eingestellt werden.



I. Im Trocknungsmodus , wird der Ventilator auf "low speed" , geschaltet. Die Temperature Kann nicht eingestellt werden.

J. Die Lüftergeschwindigkeit bleibt unverändert, wenn das Gerät zwischen den Modi COOL und Lüfter betrieben wird. Das heißt, wenn der Lüfter im FAN-Modus mit niedriger Geschwindigkeit läuft, bleibt die Lüftergeschwindigkeit gleich, wenn das Gerät in den COOL-Modus wechselt. Wenn der Lüfter im COOL-Modus mit hoher Geschwindigkeit läuft, bleibt er unverändert, wenn das Gerät in den FAN-Modus wechselt.

K. Der Lüfter wird im Entfeuchtungsmodus bei niedriger Geschwindigkeit zwangsweise in Betrieb gesetzt, und der Schlafmodus und die Lüftergeschwindigkeit können nicht eingestellt werden.

6)  **TIMER:** Berühren Sie diese Taste, um die automatische Ein- / Ausschaltzeit des Geräts einzustellen, um die Zeiteinstellung zu überprüfen oder abubrechen.









G. Dieses Gerät ist mit einem 24-Stunden-Timer ausgestattet,  Die ersten beiden Ziffern stehen für die Stunden 00-24 und die letzten zwei Ziffern für die Minuten 00-60. Sie können jeweils eine halbe Stunde



---







erhöhen oder verringern, indem Sie  oder  drücken, um die Stunden- und Minuteneinstellung abzuschließen.

H. Sie können die AUTO-OFF-Zeit des Geräts einstellen, wenn es läuft. Oder stellen Sie die AUTO ON-Zeit des Geräts ein, wenn sich das Gerät im Standby-Modus befindet. Sobald der Timer eingestellt ist, leuchtet die Anzeige, bis die von Ihnen eingestellte Zeit abgelaufen ist.

I. Sie können erneut berühren  um die Timerzeit neu einzustellen, selbst wenn die TIMER-Funktion aktiviert ist. Der TIMER unterliegt der endgültigen Zeiteinstellung. Der TIMER wäre unwirksam und wäre ausgeschaltet, wenn das Bedienfeld oder die Fernbedienung das Gerät ein- oder ausschaltet.

 +  : Start der SLEEP Funktion durch gleichzeitiges drücken von  +  im Kühl oder Heizmodus,  in LCD Display leuchtet auf; erneutes Drücken  +  um die SLEEP Funktion auszuschalten,  erlischt auf dem Display. Die Schlaffunktion ist im FAN- oder DEHUMIDIFY-Modus unwirksam.



7)  +  : Aktivieren oder deaktivieren Sie Auto-Swing durch Berühren von Horizontale Lamellen

schwingen automatisch, wenn das Gerät zu arbeiten beginnt. Berühren Sie  +  um die Swing Funktion auszuschalten,  im LCD Display verschwindet. Erneutes drücken von  +  um die Sing-Funktion einzuschalten,  erscheint erneut auf dem Display.

8) Andere Funktionen

E. Energie Sparen: Das Hintergrundlicht auf dem LCD-Bildschirm leuchtet 10 Sekunden lang auf und erlischt dann automatisch, wenn Sie eine Taste drücken, wenn das Gerät eingeschaltet ist oder das Hintergrundlicht ausgeschaltet ist.

F.

G. Auto-clean : Gerät startet  und dauert 3 Minuten bis zum automatischen Abschalten im Entfeuchtungs oder Kühlmodus.

H. Energieeinsparung: Gesetzlicher Energieverbrauch im Energiesparmodus.

### 3. Fernbedienungsanleitung



9. Power: Drücken Sie diese Taste, um das Gerät zu starten, wenn es mit Strom versorgt wird, oder zu stoppen, wenn das Gerät in Betrieb ist.
10. Mode Knopf: Drücken Sie diese Taste, um den Betriebsmodus auszuwählen.
11. ⬆️: Drücken Sie diese Taste, um die Raumtemperatur und die Timer-Einstellung zu erhöhen.
12. ⬇️: Drücken Sie diese Taste, um die Raumtemperatur und die Timer-Einstellung zu verringern.
13. Fan-speed Knopf Drücken Sie diese Taste, um die Lüftergeschwindigkeit nacheinander auszuwählen: Niedrig → Mittel → Hoch.
14. Schwing Funktion: Drücken Sie diese Taste, um die Auto-Swing-Funktion ein- oder auszuschalten.:
15. Sleep: Drücken Sie diese Taste, um den Sleep-Modus auszuwählen oder abubrechen (nur wirksam bei Kühlbetrieb oder Energiekonversationsmodus).
16. Timer Knopf: Drücken Sie diese Taste, um die AUTO-ON- und AUTO-OFF-Zeit einzustellen. Die Zeit kann zwischen 0,5 und 24 Stunden eingestellt werden. Es springt innerhalb von 5 Stunden um 0,5 Stunden und in 5 Stunden um 1 Stunde. Die eingestellte Zeit blinkt 5 Mal auf dem Bildschirm und bestätigt dann die Einstellung.

Legen Sie vor der Verwendung der Fernbedienung die AAA-Batterien in die Fernbedienung ein.

1) Drücken Sie die Batterieabdeckung auf der Rückseite der Fernbedienung und schieben Sie sie auf.

Anschließend können Sie die Abdeckung entfernen.

2) Legen Sie zwei neue AAA-Alkalibatterien in das Batteriefach ein. Achten Sie dabei auf die richtige Polarität.

Bringen Sie den Batteriefachdeckel wieder an und stellen Sie sicher, dass die Verriegelungslasche einrastet.

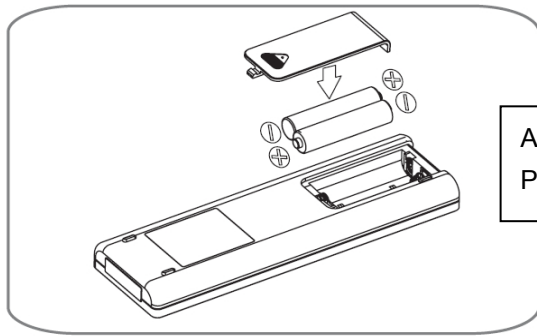

Achten Sie auf die richtige Polarisierung der Batterien

Achtung:

- Verwenden Sie nur Alkalibatterien. Verwenden Sie keine wiederaufladbaren Batterien.
- Ersetzen Sie beim Austauschen der Batterien immer beide Batterien durch neue Batterien. Mischen Sie keine alten und neuen Batterien.
- Wenn die Klimaanlage längere Zeit nicht benutzt wird, nehmen Sie die Batterien aus der Fernbedienung.

#### 4. Fernsteuerungsspeicher

1) Setzen Sie die Fernbedienung in das eingebaute Fach auf der linken Seite des Geräts ein und drücken Sie sie vorsichtig zum Schließen.

2) Drücken Sie leicht auf den unteren Teil des eingebauten Fachs, um es zu öffnen und die Fernbedienung herauszunehmen.

Hinweis: Damit die Fernbedienung nicht verloren geht, legen Sie die Fernbedienung in den Aufbewahrungsort, wenn Sie sie nicht verwenden



Wenn die Flüssigkeit aus den Batterien auf Ihre Haut oder Ihre Kleidung gelangt, spülen Sie sie gründlich mit klarem Wasser ab. Verwenden Sie die Fernbedienung nicht, wenn die Batterien auslaufen.

Wenn Sie die Flüssigkeit aus den Batterien essen, putzen Sie Ihre Zähne und suchen Sie einen Arzt auf. Die Chemikalien in den Batterien können Verbrennungen oder andere Gesundheitsgefahren verursachen.

#### Installation & Einstellung

##### Platzierung der Fernbedienung

1. Setzen Sie die Fernbedienung in das eingebaute Fach auf der linken Seite des Geräts ein und drücken Sie sie vorsichtig zum Schließen.

2. Drücken Sie leicht auf den unteren Teil des eingebauten Fachs, um es zu öffnen, und nehmen Sie die Fernbedienung.

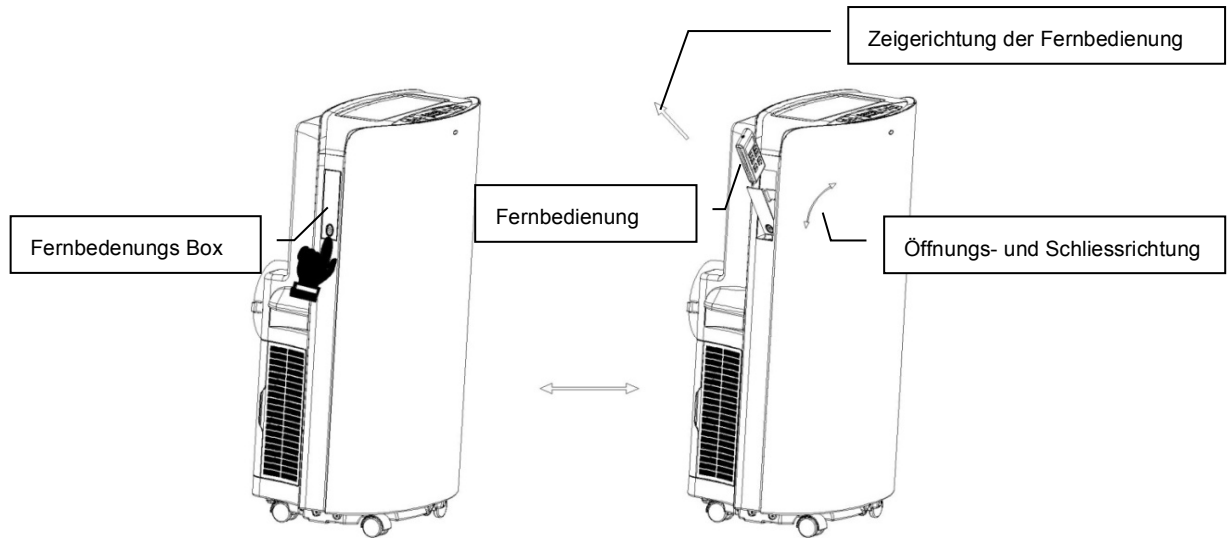

## 5. Installation

Anmerkung:

- Bewahren Sie dieses mobile Klimagerät mindestens 2 Stunden vor der ersten Installation in aufrechter Position auf.
- Diese Klimaanlage kann bequem in Innenräumen bewegt werden. Halten Sie das Gerät aufrecht, während Sie es bewegen. Die Klimaanlage muss auf einer ebenen Fläche aufgestellt werden.
- Installieren oder betreiben Sie dieses Klimagerät nicht in Badezimmer oder anderen nassen Umgebungen.

1) Installation der Abgasschlauchbaugruppe und ihres Adapters.

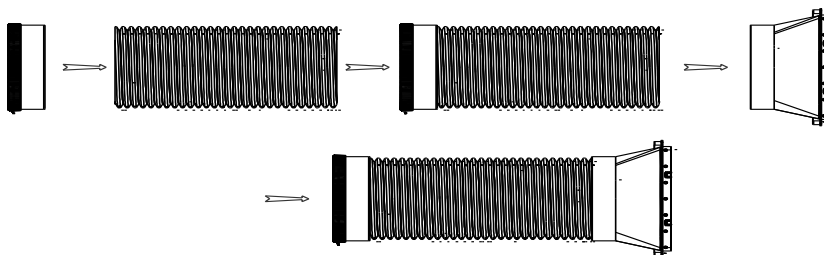

- D. Nehmen Sie den Abluftschlauch sowie dessen Anschluss und Adapter heraus, um die Plastiktüte zu entfernen.
- E. Ziehen Sie ein Ende des Abgasschlauchs heraus, und schrauben Sie das Ende ohne Schlitz des Rundsteckverbinders mindestens 3 Umdrehungen gegen den Uhrzeigersinn an.
- F. Ziehen Sie ein anderes Ende des Abgasschlauchs heraus, und schrauben Sie den Adapter mindestens 3 Umdrehungen gegen den Uhrzeigersinn fest.
- Hinweis: Drehen Sie den runden Stecker und den Adapter mindestens 3 Umdrehungen in die richtige

---

Position, um einen guten Anschluss der Abgasschlauch-Einheit zu gewährleisten.

2) Installation des Abluftschlauchzubehörs am Hauptgerät

3)

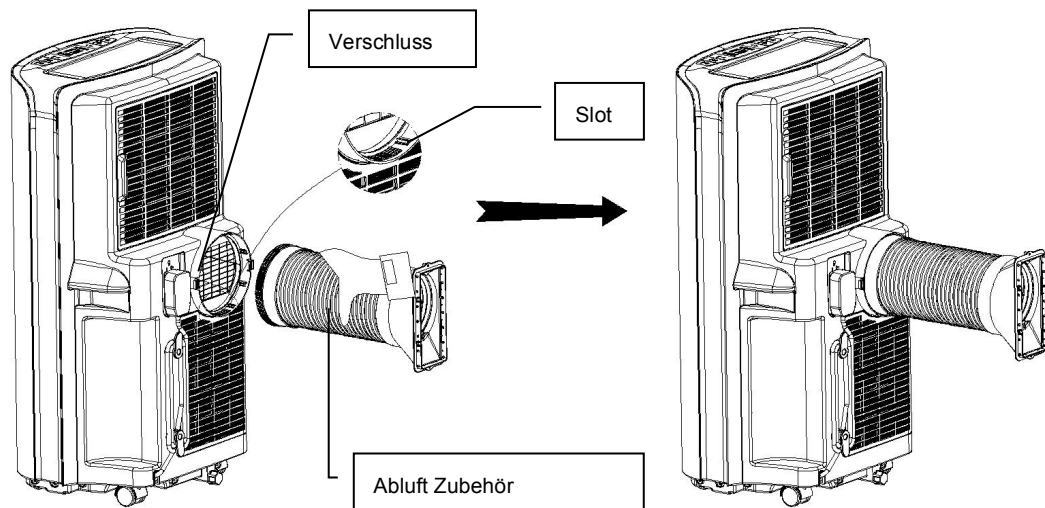

Setzen Sie das vordere Ende der Abgasschlauchbaugruppe auf die gewölbte Position des Abluftauslasses an der Rückwand. Die Befestigungselemente verriegeln die Abgasschlauchbaugruppe.

Hinweis:

- Den Abluftschlauch in gutem Zustand halten.

F. Bewegen Sie das Gerät so, dass der Abgasschlauch vor dem Fenster installiert ist, und halten Sie das Gerät mindestens 50 cm von den Wänden oder anderen Objekten entfernt..

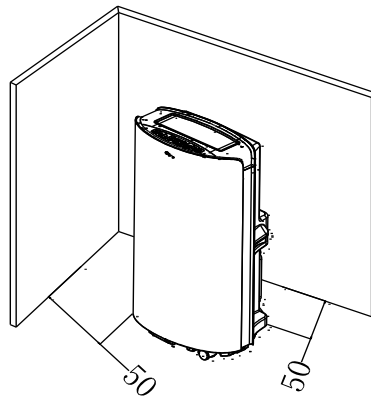

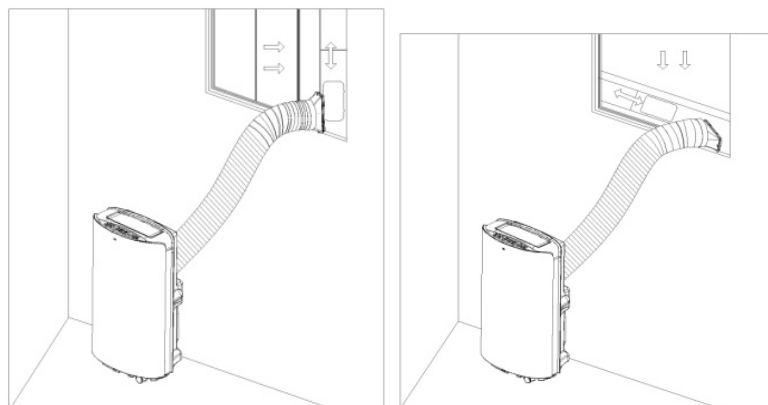

Note:

- Schieben Sie den Adapter nach unten und vergewissern Sie sich, dass der Adapter in einer guten Position installiert ist.
- Stellen Sie sicher, dass die Richtung der schrägen Platte mit der Richtung der Dichtungsplatte übereinstimmt.
- Der Abluftschlauch kann nicht gebogen werden oder eine Biegung von mehr als 45 ° aufweisen, um eine gute Belüftung des Abluftschlauchs zu gewährleisten.

Wichtige Anmerkung:

Der Abluftschlauch ist 280 mm - 1500 mm lang und diese Länge wird basierend auf den Spezifikationen der Klimaanlage (n) bestimmt. Verwenden Sie keinen längeren Schlauch oder ersetzen Sie ihn durch andere Schläuche, da dies die Funktionen der Klimaanlage beeinträchtigen kann. Der Abluftschlauch muss glatt sein, da sonst die Klimaanlage überhitzt und beschädigt werden kann.

### **Wasserausgabe Anleitung**

1. Manuelle Entleerung
- 8) Sobald sich das Gerät bei vollem Wasser abschaltet, schalten Sie es aus und ziehen Sie den Netzstecker heraus.
- 9) Stellen Sie das Tablett unter den Wasserauslass an der Rückseite des Geräts.
- 10) Schrauben Sie den Ablaufdeckel ab und ziehen Sie den Wasserstopfen für den Wasserfluss in das Fach.
- 11) Den Stopfen einstecken und den Ablaufdeckel nach dem Ablassen fest auf den Wasserauslass schrauben.

**Anmerkung:**

- Schützen Sie die Abflussabdeckung und den Wasserstopfen ordnungsgemäß.
- Bewegen Sie das Gerät vorsichtig, um das Auslaufen zu vermeiden.
- Kippen Sie das Gerät beim Entleeren leicht nach hinten.
- Blockieren Sie die Ablauföffnung so bald wie möglich, bevor das Tablett voll ist, wenn es nicht das gesamte Wasser im Gerät aufnehmen kann, um das Austreten von Wasser zu verhindern und den Boden oder Teppichboden zu benetzen.



- Wasserstopfen und Ablaufdeckel müssen fest installiert sein, um zu verhindern, dass der Boden oder Teppich mit neuem Kondensat benetzt wird, wenn das Gerät wieder arbeitet.

#### 6. Kontinuierliche Drainage

- 6) Schrauben Sie den Ablaufdeckel ab und ziehen Sie den Wasserstopfen heraus..
- 7) Verbinden Sie das Ablaufloch mit einem  $\phi 12\text{mm}$ -Ablaufschlauch so tief wie möglich, um ein Auslaufen zu vermeiden.
- 8) Ziehen Sie den Ablaufschlauch in Richtung Badezimmer oder im Freien.

#### Anmerkung:

- Der Ablaufschlauch muss installiert sein, wenn sich kein Wasser in der Ablage befindet.
- Es wird empfohlen, keine kontinuierliche Entwässerung zu verwenden, wenn sich das Gerät im COOL-Modus befindet, um sicherzustellen, dass im Gerät ausreichend Wasser zur Verfügung steht, um die Kühlwirkung des Systems zu verbessern.
- Bringen Sie den Ablaufschlauch an einer unzugänglichen Stelle an, nicht höher als das Ablaufloch, und halten Sie den Ablaufschlauch gerade und ohne Biegung.
- Bewahren Sie die Ablaufabdeckung und ihren Stopfen ordnungsgemäß auf, wenn eine kontinuierliche Drainage vorgenommen wird.

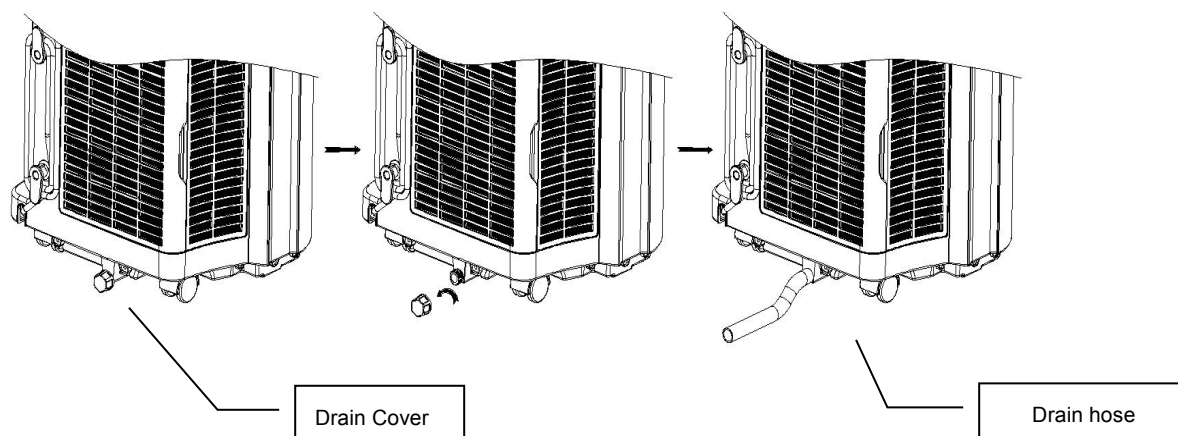

### Mehrere Schutzfunktionen

#### 1. Frostschutzfunktion

Wenn der Kompressor im COOL-Modus über 10 Minuten ununterbrochen läuft, ist die Frostschutzfunktion aktiviert, wenn die Rohrtemperatur 20 Sekunden lang  $\leq 2\text{ °C} / 36$  beträgt. E4 wird auf dem LCD-Display, dem Kompressor und dem Wasserradmotor angezeigt hört auf zu arbeiten, aber der obere Lüfter läuft weiter; Wenn die Rohrtemperatur  $\geq 8\text{ °C} / 46$  ist, stoppt das Gerät den Frostschutz und stellt den ursprünglichen Betriebszustand wieder her. Der Kompressor beginnt mit einer Verzögerung von 3 Minuten

---

wieder zu arbeiten.

## 2. Sicherheitsalarm mit Wasser und Abschaltfunktion

Wenn die Wasservolumenmenge den Alarmwert im Chassis überschreitet, ertönt automatisch eine

Warnung und das Symbol "Wasser voll"  Wenn das LCD-Display beleuchtet wird, müssen Sie das Kondensat ablassen und das Gerät erneut starten. (Weitere Informationen zum Ablassen finden Sie unter „Anweisungen zum Ablassen“). Wenn das Gerät nicht manuell heruntergefahren wird, kehrt das Gerät automatisch zum ursprünglichen Betriebsstatus zurück, sobald das Wasser vollständig abgelassen ist. Oder schließen Sie das Gerät an, um das Gerät erneut zu starten.

## 3. Verzögerungsschutzfunktion des Kompressors

Dieses Gerät bietet dem Kompressor einen Wiederanlaufschutz. Außer dass der Kompressor möglicherweise sofort startet, wenn das Gerät zum ersten Mal eingeschaltet wird, gibt es einen 3-minütigen Wiederanlaufschutz, nachdem der Kompressor abgeschaltet wurde.

## Unterhalt und Service

Hinweis: Schalten Sie das Gerät aus und ziehen Sie den Stecker aus der Steckdose, bevor Sie es warten oder an das Service Center senden..

### 5) Oberflächenreinigung

- 1) Reinigen Sie die Geräteoberfläche mit einem feuchten, weichen Tuch und verwenden Sie keine chemischen Lösungsmittel wie Alkohol oder Benzin, um Schäden am Gerät zu vermeiden.
- 2) Reinigen Sie den verschmutzten Luftauslass oder die Luftschlitze mit einem feuchten, weichen Tuch und Reinigungsmittel.
- 3) Die Verwendung von chemischen Lösungsmitteln zum Reinigen der Einheit ist verboten oder das Gerät für längere Zeit in die Nähe der Einheit gebracht.
- 4) Zur Reinigung der Einheit ist jeglicher Verdünner, Alkoholglasur oder andere ähnliche Lösungsmittel verboten.

### 6) Filterreinigung

Reinigen Sie den Filter alle zwei Wochen. Andernfalls kann die Funktion des Geräts beeinträchtigt werden, wenn der Filter mit Staub verstopft ist

#### 1) So reinigen Sie den Filter

- D. Fassen Sie den Filtergriff und ziehen Sie ihn vorsichtig in die richtige Richtung heraus..
- E. Reinigen Sie die Schmutzpartikel im Filter ggf. mit einem Reinigungsmittel.
- F. Tauchen Sie den Filter ein und waschen Sie ihn vorsichtig in warmes Wasser (ca. 40 ° C), gemischt mit einem neutralen Reiniger, und spülen Sie ihn anschließend gründlich im Schatten ab.

Anmerkungen:

- Ziehen Sie den Filter vorsichtig heraus.
- Das Entfernen des Filters an der Rückwand hat Vorrang vor dem Filter an der Seitenwand, um

Verdrehungen oder Beschädigungen des Filters zu vermeiden.

- Squ Quetschen Sie das Netz nicht.
- Schlagen Sie nicht mit scharfen Gegenständen oder Bürsten auf das Netz.

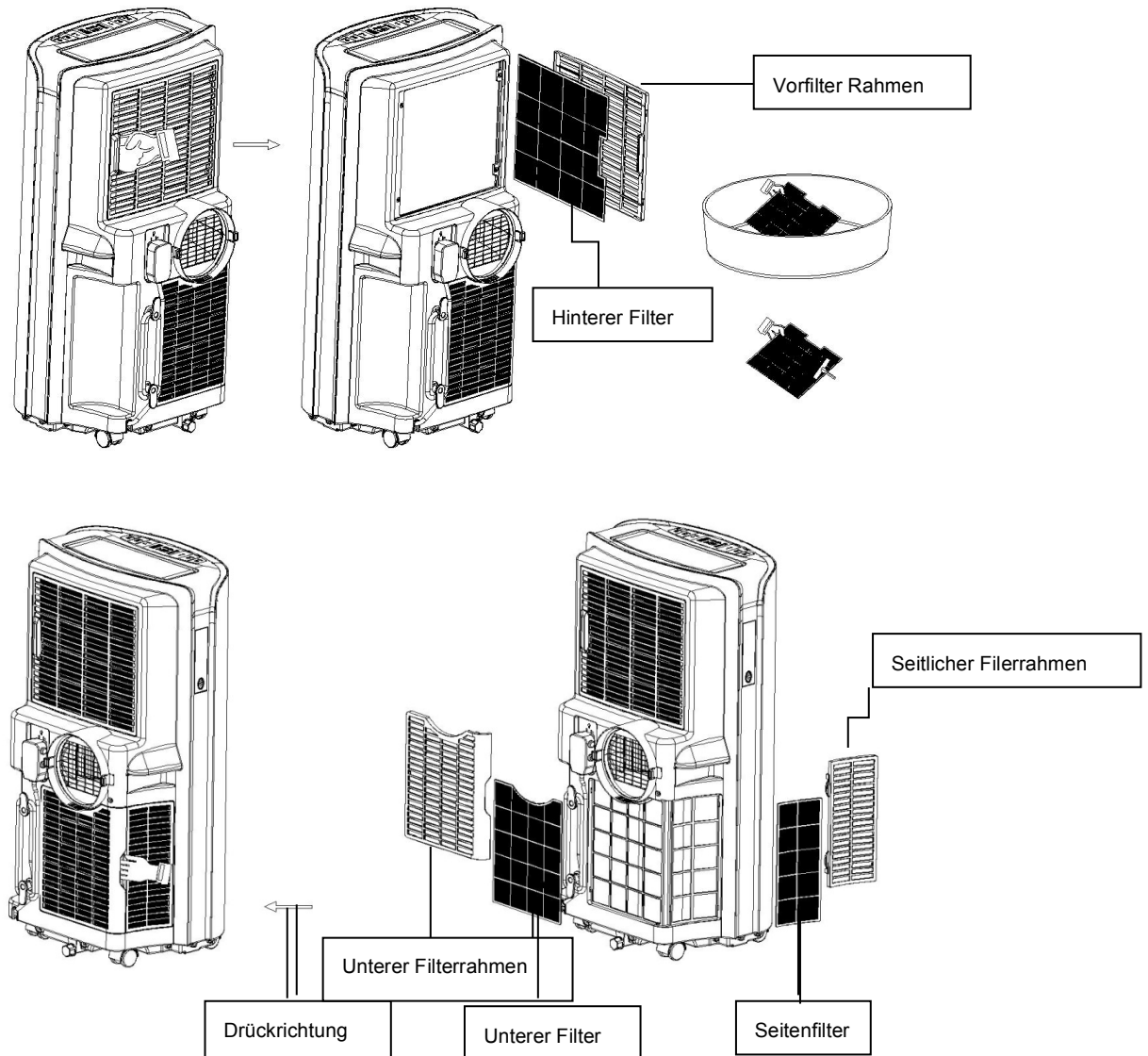

#### 7) Installation des Filters

Richten Sie das Ende des Filters auf den Schlitz aus und drücken Sie den Filter vorsichtig in den Schlitz.

Anmerkungen:

- Stellen Sie sicher, dass Sie den Filter an der Seitenwand und dann an der Rückseite des Filters anbringen.
- Installieren Sie den Filter in entgegengesetzter Entfernerungsrichtung.
- Setzen Sie den Filter vorsichtig ein, um Beschädigungen des Filters zu vermeiden.

#### 8) Lagerung am Ende der Saison

- 1) Schrauben Sie den Ablaufdeckel ab und ziehen Sie den Stopfen heraus, um das Kondenswasser vollständig

---

abzulassen. (Hinweis: Der Neigungswinkel des Geräts muss  $\leq 30$  sein).

- 2) Lassen Sie das Gerät einen halben Tag lang im Lüftermodus laufen, um es vollständig zu trocknen, um Schimmelbildung zu vermeiden.
- 3) Schalten Sie das Gerät aus, ziehen Sie den Stecker heraus, wickeln Sie das Netzkabel um die Drahtspule, stecken Sie den Stecker in das Universal-Befestigungsloch an der Rückseite des Geräts, installieren Sie den Wasserstopper und die Abdeckung für das Wasser.
- 4) Entfernen Sie die Wärmeabfuhrschlauchbaugruppe, reinigen Sie sie und bewahren Sie sie ordnungsgemäß auf.

Anmerkungen:

- Halten Sie den Abgasschlauch beim Entfernen mit beiden Händen fest.
  - Schieben Sie die Befestigungselemente mit den Daumen an den Abluftauslass, und ziehen Sie die Abluftschlaucheinheit heraus.
- 5) Verpacken Sie das Klimagerät ordnungsgemäß mit einem weichen Plastikbeutel und bewahren Sie es mit geeigneten staubsicheren Maßnahmen an einem trockenen Ort auf. Halten Sie das Gerät von Kindern fern.
  - 6) Nehmen Sie die Batterien aus der Fernbedienung heraus und bewahren Sie sie ordnungsgemäß auf. Note:

Hinweis:

Stellen Sie sicher, dass das Gerät an einem trockenen Ort gelagert wird. Alle Zubehörteile des Geräts müssen ordnungsgemäß geschützt sein.

### Fehlerbehebung

Bitte überprüfen Sie das Gerät und die Vorschläge, bevor Sie sich an einen professionellen Kundendienst wenden, aber zerlegen oder reparieren Sie das Gerät niemals selbst. Es kann zu Schäden an Ihnen und Ihrem Eigentum führen.

Wenn Probleme auftreten, die nicht in der Tabelle aufgeführt sind, oder empfohlene Lösungen nicht funktionieren, wenden Sie sich bitte an die Kundendienstorganisation.

Trouble	Cause	Remedy
Gerät startet nicht	Stromzufuhr unterbrochen	Verbinden Sie die Maschine mit dem Strom und starten Sie das Gerät.
	Wasser ist voll und das entsprechende Symbol leuchtet.	Entleeren Sie das Kondensat in der Maschine.
	Umgebungstemperatur ist zu hoch oder zu tief.	Maschine wird empfohlen bei Temperaturen zwischen 8-35°C
	Die Umgebungstemp. ist tiefer als die Einstellung im Kühlmodus oder die Raumtemp. ist höher als die Einstellung im Heizmodus	Wechseln Sie die eingestellte Temperatur

Schlechte Kühlleistung	Direkte Sonneneinstrahlung	Schliessen Sie die Vorhänge oder Jalousie
	Türe oder Fenster sind offen, Der Raum ist zu voll oder es befinden sich andere Wärmequellen im Raum.	Schliessen Sie Fenster und Türen, entfernen Sie Wärmequellen oder stellen Sie eine zusätzliche Kühlanlage in den Raum
	Dreckiger Filter	Reinigen oder ersetzen Sie das Filternetz
	Luftein- oder Auslass sind blockiert	Entfernen Sie die Hindernisse
Lautes Geräusch	Das Gerät wurde uneben aufgestellt	Platzieren Sie das Gerät auf einer flachen und ebenen Fläche
Der Kompressor läuft nicht	Überhitzungsschutz aktiv.	Warten Sie bis die Temperatur sinkt, der Kompressor startet selbstständig neu.
Fernbedienung funktioniert nicht.	Zu weite Distanz zum Gerät	Bringen Sie die Fernbedienung in die Nähe der Klimaanlage und sorgen Sie für Luft am Signalempfänger am Gerät
	Fernbedienung nicht mit dem Gerät konfiguriert	
	Die Batterien sind leer	Batteriewechseln
"CH01" code displays	Raumtemperatur Sensorfehler	Prüfen Sie den Raumtemperatursensor und deren Verläufe
"CH02" code displays	Temperatur Sensor am Schlauch	Prüfen Sie den Schlauchtemp. Sensor und dessen Verläufe.
"E4" code displays	Anti Frost-Funktion	Stellen Sie die Funktionen automatisch wieder her, wenn der Frostschutz beendet ist.
 Displays	Wassertank ist voll	Entleeren Sie das Kondensat und Starten Sie die Maschine neu.



**Richtige Entsorgung dieses Produkts:**

Diese Kennzeichnung bedeutet, dass das Produkt nicht mit dem Hausmüll entsorgt werden darf. Um mögliche Schäden für die Umwelt oder die menschliche Gesundheit durch unkontrollierte Entsorgung von Abfällen zu vermeiden, führen Sie eine verantwortungsbewusste Wiederverwertung aus, um die nachhaltige Wiederverwendung materieller Ressourcen zu fördern. Um Ihr gebrauchtes Gerät zurückzugeben, verwenden Sie bitte das Rückgabe- und Sammelsystem oder wenden Sie sich an den Händler, bei dem das Produkt gekauft wurde. Sie können dieses Produkt für ein umweltverträgliches Recycling verwenden.