

# Acti9 iID B-SI type - A9Z61●●● - A9Z63●●● - A9Z64●●● - A9Z65●●● - A9Z66●●●

en it da de no  
sv fr es zh nl



QGH86351-02

**en** Residual current device iID (type B) SI  
**de** iID-Fehlerstromschutzschalter (Typ B) SI  
**fr** Interrupteur différentiel iID (type B) SI  
**nl** iID differentieelchakelaar (type B) SI

**it** Interruttore differenziale iID (tipo B) SI  
**no** Jordfeilbryter iID (type B) SI  
**es** Interruptor diferencial iID (tipo B) SI

**da** iID fejlstrømsafbryder (type B) SI  
**sv** iID jordfelsbrytare (typ B) SI  
**zh** iID 剩余电流开关 (B型) SI

IEC/EN 61008-2-1, IEC/EN 62423



**Schneider Electric**

<p><b>PLEASE NOTE</b></p> <ul style="list-style-type: none"> <li>The installation, use, repair and maintenance of electrical equipment must only be carried out by qualified personnel.</li> <li>All applicable local, regional and national regulations must be complied with during the installation and use of this device.</li> <li>This device should not be installed if, when unpacking it, you observe that it is damaged.</li> <li>Schneider Electric cannot be held responsible in the event of non-compliance with the instructions in this document and in the documents to which it refers.</li> <li>The service guide must be observed throughout the product lifetime.</li> </ul>	<p><b>NOTA</b></p> <ul style="list-style-type: none"> <li>Le operazioni di installazione, utilizzo, riparazione e manutenzione del presente dispositivo elettrico devono essere eseguite esclusivamente da personale qualificato.</li> <li>Durante l'installazione e l'uso del presente dispositivo, è obbligatorio rispettare tutte le normative locali, regionali e nazionali applicabili.</li> <li>Non installare il dispositivo se durante le operazioni di disimballaggio si nota che è danneggiato.</li> <li>Schneider Electric non si assume alcuna responsabilità in caso di mancata osservanza delle istruzioni riportate nel presente documento e nei documenti a cui viene fatto riferimento.</li> <li>È necessario rispettare le istruzioni di servizio per tutta la durata di vita del prodotto.</li> </ul>	<p><b>VIGTIG BEMÆRKNING</b></p> <ul style="list-style-type: none"> <li>Installation, anvendelse, reparation og vedligeholdelse af det elektriske udstyr må udelukkende udføres af et kvalificeret personale.</li> <li>Alle gældende lokale, regionale og nationale forskrifter skal overholdes under installation og anvendelse af dette udstyr.</li> <li>Dette udstyr bør ikke installeres, hvis du efter udpakning konstaterer, at det er beskadiget.</li> <li>Schneider Electric kan ikke drages til ansvar i tilfælde af en manglende overholdelse af anvisningerne i dette dokument og i de dokumenter, som det henviser til.</li> <li>Driftsanvisningerne skal overholdes i hele produktets levetid.</li> </ul>	<p><b>BITTE BEACHTEN</b></p> <ul style="list-style-type: none"> <li>Das elektrische Gerät darf ausschließlich von einem qualifizierten Elektriker installiert, verwendet, repariert und gewartet werden.</li> <li>Bei der Installation und Verwendung dieses Geräts müssen sämtliche lokalen, regionalen und nationalen Vorschriften eingehalten werden.</li> <li>Dieses Gerät darf nicht installiert werden, wenn Sie beim Auspacken Beschädigungen feststellen.</li> <li>Schneider Electric kann keinesfalls für die Nichtbeachtung der Anweisungen in dieser Anleitung oder Anweisungen in Dokumenten, auf die sie Bezug nimmt, haftbar gemacht werden.</li> <li>Während der gesamten Produktlebensdauer müssen die Wartungsanweisungen befolgt werden.</li> </ul>
<p><b>MERK</b></p> <ul style="list-style-type: none"> <li>Installasjon, bruk, reparasjon og vedlikehold av det elektriske utstyret skal kun foretas av kvalifiserte elektrikere.</li> <li>Alle gjeldende lokale, regionale og nasjonale regler skal overholdes ved installasjon og bruk av dette apparatet.</li> <li>Dersom du konstaterer skader på apparatet ved åpning av emballasjen, skal det ikke brukes.</li> <li>Schneider Electric kan ikke holdes ansvarlig for eventuell uoverensstemmelse med instruksjonene i dette dokumentet og i de dokumentene det refereres til.</li> <li>Serviceinstruksjonene skal oppbevares for hele produktets levetid.</li> </ul>	<p><b>VIKTIGT!</b></p> <ul style="list-style-type: none"> <li>Den elektriska utrustningen ska installeras, användas, servas och underhållas endast av kvalificerad personal.</li> <li>Alla tillämpliga lokala, regionala och nationella bestämmelser måste iaktas då produkten installeras och används.</li> <li>Denna produkt ska inte installeras om det vid uppäckningen visar sig att den är skadad.</li> <li>Schneider Electric kan inte hållas ansvariga vid underlåtenhet att följa instruktionerna i detta dokument och i de dokument det hänvisar till.</li> <li>Underhållsanvisningarna måste följas under produktens hela livstid.</li> </ul>	<p><b>REMARQUE IMPORTANTE</b></p> <ul style="list-style-type: none"> <li>L'installation, l'utilisation, la réparation et l'entretien du matériel électrique doivent être effectués uniquement par un personnel qualifié.</li> <li>Toutes les réglementations locales, régionales et nationales applicables doivent être respectées lors de l'installation et de l'utilisation de cet appareil.</li> <li>Cet appareil ne doit pas être installé si, lors du déballage, vous observez qu'il est endommagé.</li> <li>Schneider Electric ne peut être tenu responsable en cas de non-respect des instructions contenues dans ce document et dans les documents auxquels il se réfère.</li> <li>Les instructions de service doivent être respectées tout au long de la durée de vie du produit.</li> </ul>	<p><b>NOTA IMPORTANTE</b></p> <ul style="list-style-type: none"> <li>La instalación, el uso, la reparación y el mantenimiento del equipo eléctrico solo se debe realizar por personal cualificado.</li> <li>Durante la instalación y el uso de este dispositivo, se deben cumplir todas las normativas locales, regionales y nacionales aplicables.</li> <li>Este dispositivo no debe instalarse si, al desembalarlo, se observa que está dañado.</li> <li>Schneider Electric no se hace responsable en caso de incumplimiento de las instrucciones de este documento y de los documentos a los que se refiere.</li> <li>Las instrucciones de uso se deben respetar durante toda la vida útil del producto.</li> </ul>
<p><b>请注意</b></p> <ul style="list-style-type: none"> <li>电气设备的安装、使用、维修和维护仅限具备资质的专业人员操作完成。</li> <li>本设备的安装和使用必须遵守所有适用的当地、地区和国家标准。</li> <li>若在打开包装时发现设备已损坏，请勿安装。</li> <li>对未遵守本说明及其相关文件而引起的任何后果，施耐德电气概不承担任何责任。</li> <li>本维护说明适用于产品的整个生命周期。</li> </ul>	<p><b>BELANGRIJKE OPMERKING</b></p> <ul style="list-style-type: none"> <li>De installatie, het gebruik, de reparatie en het onderhoud van de elektrische apparatuur mag uitsluitend uitgevoerd worden door vakbekwaam personeel.</li> <li>Alle lokale, regionale en nationale voorschriften dienen nageleefd te worden tijdens de installatie en het gebruik van dit toestel.</li> <li>Dit toestel mag niet geïnstalleerd worden als tijdens het uitpakken blijkt dat het beschadigd is.</li> <li>Schneider Electric kan niet aansprakelijk gesteld worden in geval van niet-naleving van de instructies die vermeld worden in dit document of in de documenten waarnaar verwezen wordt.</li> <li>De gebruiksinstructies dienen tijdens de gehele levensduur van het product nageleefd te worden.</li> </ul>		

## 1 Description / Descrizione / Beskrivelse / Beschreibung / Beskrivelse / Beskrivningkretsarna / Description / Descripción / 描述 / Beschrijving

	<p><b>en</b></p> <p><b>A</b> Large circuit identification area <b>B</b> Test button <b>C</b> Isolated terminals IP20 <b>D</b> VISI-TRIP window <b>E</b> Rocker with VISI-SAFE <b>F</b> Voltage presence LED <b>G</b> Dual lock <b>H</b> Do not use this terminal for the wires or comb connection bar <b>I</b> Terminal for wire</p>	<p><b>it</b></p> <p><b>A</b> Grande spazio di identificazione dei circuiti <b>B</b> Pulsante di prova <b>C</b> Terminali isolati IP20 <b>D</b> Finestrella VISI-TRIP <b>E</b> Scatto con VISI-SAFE <b>F</b> LED - presenza di tensione <b>G</b> Doppio interblocco <b>H</b> Non utilizzare questo terminale per i cavi né per la barra di distribuzione a pettine <b>I</b> Terminale per cavi</p>	<p><b>da</b></p> <p><b>A</b> Stort område til identificering af kredsløb <b>B</b> Test knap <b>C</b> IP20 isolerede terminaler <b>D</b> VISI-TRIP vindue <b>E</b> Toggle med VISI-SAFE <b>F</b> LED - tilstedeværelse af spænding <b>G</b> Dobbelt spærring <b>H</b> Terminal til sløfeskinne <b>I</b> Terminal til kabel</p>
	<p><b>de</b></p> <p><b>A</b> Großer Kennzeichnungsbereich <b>B</b> Testtaste <b>C</b> Isolierte Schraub-Anschlussklemme nach IP20 <b>D</b> VISI-TRIP-Anzeige <b>E</b> Betätigungshebel mit VISI-SAFE <b>F</b> LED - Spannungsanzeige <b>G</b> Verriegelungselement <b>H</b> Anschlussklemme für Steg-Phasenschiene <b>I</b> Kabel-Anschlussklemme</p>	<p><b>no</b></p> <p><b>A</b> Plass for komponentmerking <b>B</b> Testknapp <b>C</b> IP20 tilkoblingsskruer <b>D</b> VISI-TRIP vindu <b>E</b> Kipp håndtak med VISI-SAFE <b>F</b> LED - spenning til stede <b>G</b> 2 stk DIN-skinne fester oppe og nede <b>H</b> Klemme for bruk med samleskinne <b>I</b> Klemme for bruk med leder</p>	<p><b>sv</b></p> <p><b>A</b> Stort utrymme för märkning av kretsarna <b>B</b> Testknapp <b>C</b> IP20 isolerade klämmor <b>D</b> VISI-TRIP fönster <b>E</b> Vippa med VISI-SAFE <b>F</b> LED - närvaro av spänning <b>G</b> Dubbla låsningar <b>H</b> Klämma för fasskena <b>I</b> Klämma för fasskena</p>
	<p><b>fr</b></p> <p><b>A</b> Grand espace de repérage des circuits <b>B</b> Bouton de test <b>C</b> Bornes isolées IP20 <b>D</b> Fenêtre VISI-TRIP <b>E</b> Bascule avec VISI-SAFE <b>F</b> LED - présence de tension <b>G</b> Double verrouillage <b>H</b> Ne pas utiliser cette borne pour les câbles ni peine de connexion <b>I</b> Borne pour câble</p>	<p><b>es</b></p> <p><b>A</b> Amplio espacio de identificación del circuito <b>B</b> Botón de prueba <b>C</b> Terminales aislados IP20 <b>D</b> Ventana VISI-TRIP <b>E</b> Conmutar con VISI-SAFE <b>F</b> LED - presencia de tensión <b>G</b> Interbloqueo doble <b>H</b> No usar este terminal para cables ni peine de conexión <b>I</b> Terminal de cables</p>	<p><b>zh</b></p> <p><b>A</b> 大型电路识别空间 <b>B</b> 测试按钮 <b>C</b> IP20绝缘端子 <b>D</b> VISI-TRIP窗口 <b>E</b> 使用VISI-SAFE切换 <b>F</b> 电压LED提示 <b>G</b> 双联锁装置 <b>H</b> 请勿将此端子用于电线或树状母排 <b>I</b> 电线端子</p>
	<p><b>nl</b></p> <p><b>A</b> Grote ruimte voor kringidentificatie <b>B</b> Testknop <b>C</b> IP20 geïsoleerde klemmen <b>D</b> VISI-TRIP venster <b>E</b> Hendel met VISI-SAFE <b>F</b> LED - spanningsdetector <b>G</b> Dubbele vergrendeling <b>H</b> Deze klem niet gebruiken voor kabels en aansluitrails <b>I</b> Kabelklem</p>		

# 2 Installation / Installazione / Installation / Installation / Installasjon / Installation / Installation / Instalación / 安装 / Installatie

## ⚠️ DANGER / PERICOLO / FARE! / GEFAHR / FARE / FARA / DANGER / PELIGRO / 危險 / GEVAAR

<p><b>HAZARD OF ELECTRIC SHOCK, EXPLOSION, OR ARC FLASH</b></p> <ul style="list-style-type: none"> <li>Shut down the equipment before starting work.</li> <li>Use a voltage tester with a suitable rated voltage.</li> <li>Do not consider the Voltage Presence LED as a substitute for the voltage test.</li> </ul> <p><b>Failure to follow these instructions will result in death or serious injury.</b></p>	<p><b>PERICOLO DI SCOSSE ELETTRICHE, ESPLOSIONI O ARCO ELETTRICO</b></p> <ul style="list-style-type: none"> <li>Prima di eseguire qualsiasi operazione sul dispositivo, disattivare tutte le fonti di alimentazione.</li> <li>Utilizzare un tester di tensione con una tensione nominale idonea.</li> <li>Non considerare il LED presenza di tensione come sostituto del test di tensione.</li> </ul> <p><b>Il mancato rispetto di queste istruzioni provocherà morte o gravi infortuni.</b></p>	<p><b>RISIKO FOR ELEKTRISK STØD, EKSPLOSION ELLER LYSBUE</b></p> <ul style="list-style-type: none"> <li>Slå enhver spændingsforsyning til dette udstyr fra, før du arbejder på det.</li> <li>Brug en spændingstester med en egnet mærkespænding.</li> <li>LED for tilstedeværelse af spænding må ikke anses for at erstatte en spændingstest.</li> </ul> <p><b>Manglende overholdelse af disse instruktioner kan medføre død eller alvorlig personskade.</b></p>	<p><b>GEFAHR EINES ELEKTRISCHEN SCHLAGS, EINER EXPLOSION ODER EINES LICHTBOGENS</b></p> <ul style="list-style-type: none"> <li>Schalten Sie vor dem Arbeiten an dem Gerät dieses unbedingt Spannungsfrei.</li> <li>Verwenden Sie zum Prüfen der Spannungsfreiheit einen geeigneten Spannungsprüfer.</li> <li>Betrachten Sie die LED zur Spannungsanzeige keinesfalls als Ersatz für die Durchführung einer Spannungsprüfung.</li> </ul> <p><b>Die Nichtbeachtung dieser Anweisungen führt zu Tod oder schwereren Verletzungen.</b></p>
<p><b>FARE FOR ELEKTRISK STØT, EKSPLOSION ELLER LYSBUE</b></p> <ul style="list-style-type: none"> <li>Slå av all strømtilførsel til denne enheten før du utfører arbeid på denne.</li> <li>Bruk en spenningstester med tilpasset nominell spenning.</li> <li>LED-en som indikerer forekomst av spenning kan ikke erstatte spenningstesten.</li> </ul> <p><b>Hvis disse instruksjonene ikke følges, kan det medføre dødsfall eller alvorlig personskade.</b></p>	<p><b>RISK FÖR ELSTÖTAR, EXPLOSION ELLER ÖVERSLAG</b></p> <ul style="list-style-type: none"> <li>Slägg av strömförsörjningen till anordningen före arbete på den.</li> <li>Använd en spänningsmätare med en lämplig spänning.</li> <li>LED för närvaro av spänning ska inte anses ersätta spänningstestet.</li> </ul> <p><b>Om inte anvisningarna följs kan livsfara eller risk för allvariga personskador uppstå.</b></p>	<p><b>RISQUE DE CHOC ELECTRIQUE, D'EXPLOSION OU D'ARC ELECTRIQUE</b></p> <ul style="list-style-type: none"> <li>Arrêtez l'équipement avant de travailler dessus.</li> <li>Utiliser un testeur de tension avec une tension nominale appropriée.</li> <li>Ne considérez pas la LED présence de tension comme un substitut du test de présence tension.</li> </ul> <p><b>Le non-respect de ces instructions provoquera la mort ou des blessures graves.</b></p>	<p><b>RIESGO DE DESCARGA ELÉCTRICA, EXPLOSIÓN O ARCO ELÉCTRICO</b></p> <ul style="list-style-type: none"> <li>Desconecte la alimentación de este dispositivo antes de su manipulación.</li> <li>Use un comprobador de tensión con una tensión nominal apropiada.</li> <li>No considere el LED de presencia de tensión como sustituto para la prueba de tensión.</li> </ul> <p><b>Si no se siguen estas instrucciones provocará lesiones graves o incluso la muerte.</b></p>
<p>可能有触电、爆炸或者电弧灼伤的危險</p> <ul style="list-style-type: none"> <li>在操作设备之前，必须切断此设备的全部电源。</li> <li>使用额定电压合适的电压测试仪。</li> <li>LED电压指示灯是否点亮不能代替电压测试。</li> </ul> <p><b>不遵循上述说明将导致人员伤亡。</b></p>	<p><b>GEVAAR VAN ELEKTRISCHE SCHOKKEN, ONTPLOFFING EN VLAMBOGEN</b></p> <ul style="list-style-type: none"> <li>Schakel de voeding uit van het toestel alvorens daar werkzaamheden aan te verrichten.</li> <li>Gebruik een spanningsmeter met de juiste nominale spanning.</li> <li>De spanningsindicator LED mag niet beschouwd worden als een vervanging van de spanningstest.</li> </ul> <p><b>Het niet opvolgen van deze instructies kan leiden tot ernstig letsel of de dood.</b></p>		

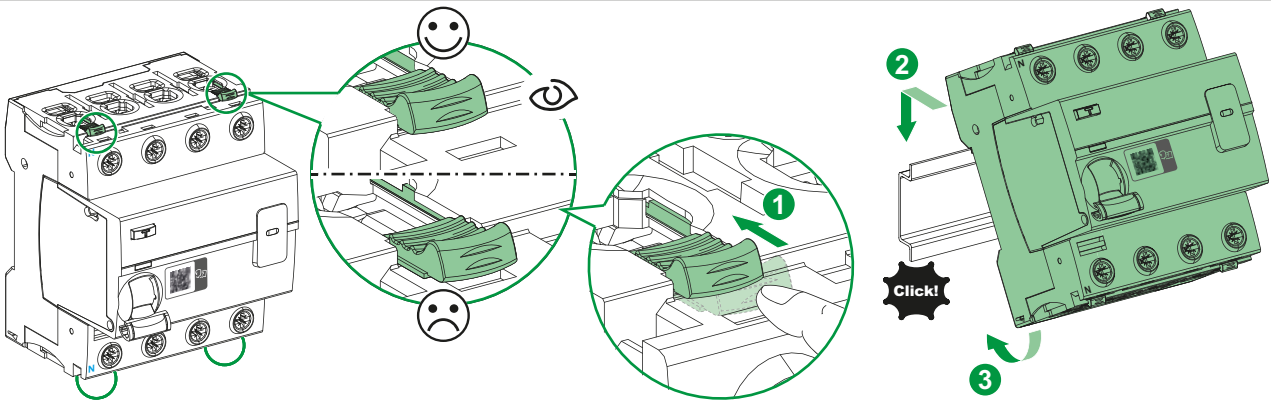

# 3 Wiring / Collegamento / Tilknytning / Verkabelung / Tilkobling / Kabling / Connexion / Cableado / 接线 / Bedrading

<p><b>en</b> Electrical wiring</p> <ul style="list-style-type: none"> <li>Guide all active conductors and external cables (L1, L2, L3 and the neutral conductor N) to the device, paying attention to the current flow direction, namely that the input terminals are <b>N 1 3 5</b> and the consumer system side is <b>N 2 4 6</b>.</li> <li>Remember to test your product after installation (see section 5 Test).</li> </ul>	<p><b>it</b> Collegamento elettrico</p> <ul style="list-style-type: none"> <li>Guidare tutti i conduttori attivi e i cavi esterni (L1, L2, L3 e il conduttore di neutro N) attraverso l'interruttore. Durante l'operazione, prestare attenzione alla direzione del flusso energetico, cioè i terminali di ingresso sono <b>N 1 3 5</b> e il lato del sistema di consumo è <b>N 2 4 6</b>.</li> <li>Ricordarsi di testare il prodotto dopo l'installazione (vedere il Capitolo 5 Prova).</li> </ul>	<p><b>da</b> Elektrisk tilslutning</p> <ul style="list-style-type: none"> <li>Før alle aktive ledere og udvendige kabler (L1, L2, L3 og den neutrale leder N) gennem afbryderen. Når du gør det, skal du være opmærksom på energiflowets retning, dvs. at de øverste terminaler er <b>N 1 3 5</b> bunden/afgangssiden side er <b>N 2 4 6</b>.</li> <li>Glem ikke at teste produktet efter installation, (se afsnit 5 Test).</li> </ul>	<p><b>de</b> Elektrischer Anschluss</p> <ul style="list-style-type: none"> <li>Installieren Sie alle aktiven Leiter und N-Leiter (L1, L2, L3 und Neutralleiter N) durch den Fehlerstromschutzschalter. Achten Sie dabei auf die Stromrichtung, z. B. sind die Eingangsklemmen <b>N 1 3 5</b> und die Abgangseite ist <b>N 2 4 6</b>.</li> <li>Vergessen Sie nicht, Ihr Produkt nach der Installation zu testen (siehe Kapitel 5 Test).</li> </ul>
<p><b>no</b> Elektrisk tilkobling</p> <ul style="list-style-type: none"> <li>Før alle aktive ledere (L1, L2, L3 og den nøytrale lederen N) gjennom bryteren. Når du gjør dette, må du være oppmerksom på retningen for energiflyten, dvs. at inngangsklemmer er <b>N 1 3 5</b> og utgangssiden er <b>N 2 4 6</b>.</li> <li>Glem ikke å teste produktet etter installasjon, (se Kapittel 5 Test).</li> </ul>	<p><b>sv</b> Elektrisk inkoppling</p> <ul style="list-style-type: none"> <li>Koppla in ledarna (L1, L2, L3 och nolledaren N) genom brytaren. När detta görs ge akt på strömmens riktning, t.ex. ingångsklammorna är <b>N 1 3 5</b> utgångsklammornas sida är <b>N 2 4 6</b>.</li> <li>Göm inte att testa produkten efter installationen, (se kapitel 5 Test).</li> </ul>	<p><b>fr</b> Connexion électrique</p> <ul style="list-style-type: none"> <li>Guidez tous les conducteurs actifs et les câbles externes (L1, L2, L3 et le conducteur neutre N) dans l'interrupteur en faisant attention à la direction du flux énergétique, à savoir que les bornes d'entrée sont <b>N 1 3 5</b> et le côté système consommateur est <b>N 2 4 6</b>.</li> <li>N'oubliez pas de tester votre produit après installation (voir chapitre 5 Test).</li> </ul>	<p><b>es</b> Conexión eléctrica</p> <ul style="list-style-type: none"> <li>Introduzca todos los conductores activos y cables externos (L1, L2, L3 y el conductor neutro N) a través del interruptor. Al hacerlo, preste atención a la dirección del flujo de energía, es decir, los terminales de entrada son <b>N 1 3 5</b> el lado de consumo es <b>N 2 4 6</b>.</li> <li>No olvide probar su producto tras la instalación, (consulte el Capítulo 5 Prueba).</li> </ul>
<p><b>zh</b> 电气连接</p> <ul style="list-style-type: none"> <li>在将所有导体和外部电缆接入开关时，要注意电流方向。比如，输入端顺序是 <b>N 1 3 5</b>，负载输出端顺序是 <b>N 2 4 6</b>。</li> <li>请勿忘记在安装后测试您的产品，参阅第5章测试。</li> </ul>	<p><b>nl</b> Elektrische aansluiting</p> <ul style="list-style-type: none"> <li>Geleid alle spanningsgeleiders en uitwendige kabels (L1, L2, L3 en nulleider N) in de klemmen van de schakelaar. Let daarbij op de richting van de energiestroom, d.w.z. de inputklemmen zijn <b>N 1 3 5</b> en de kant van verbruikstest zijn <b>N 2 4 6</b>.</li> <li>Vergeet niet uw product na de installatie te testen (zie Hoofdstuk 5 Test).</li> </ul>		

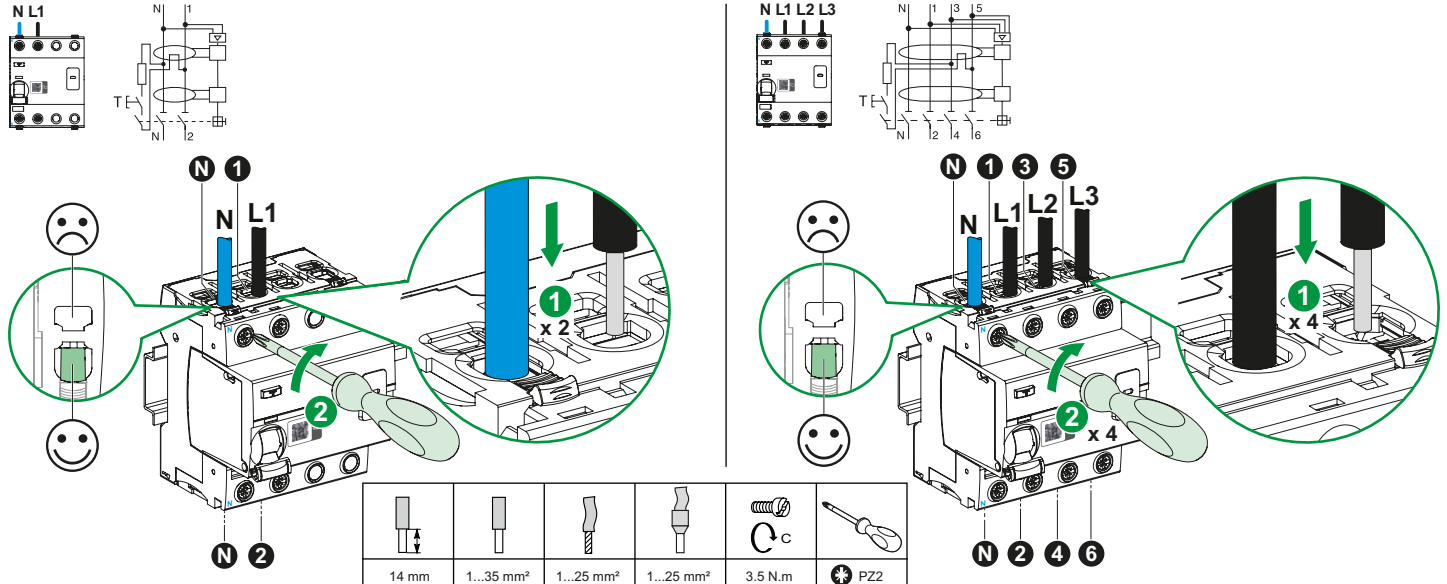

# 4 Voltage presence LED / LED - presenza di tensione / LED - tilstedeværelse af spænding / LED – Spannungsanzeige / LED - spenning tilstede / LED - Spänningsindikering / LED - présence de tension / LED - presencia de tensión / LED电压指示灯 / LED - spanningsdetectie

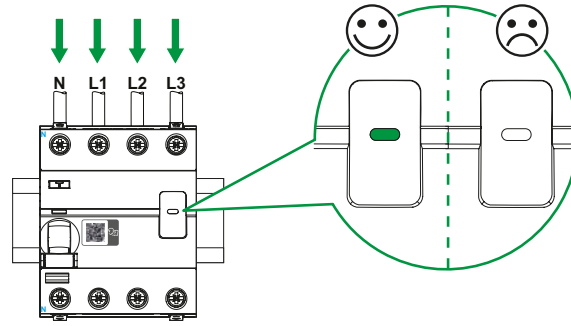

# 5 Operating test / Funzione di prova / Test knap / Testfunktion / Testfunksjon / Testfunktion / Test de fonctionnement / Función de prueba / 运行测试 / Testfunctie

## ⚠️ DANGER / PERICOLO / FARE! / GEFAHR / FARE / FARA / DANGER / PELIGRO / 危險 / GEVAAR

<p><b>HAZARD OF ELECTRIC SHOCK, EXPLOSION, OR ARC FLASH</b> Run a self-diagnosis test of the Acti9 iID after installation, and then repeat regularly, by pressing the TEST button (Mark T) for 1 second (see diagram below). <b>Failure to follow these instructions will result in death or serious injury.</b></p>	<p><b>PERICOLO DI SCOSSE ELETTRICHE, ESPLOSIONI O ARCO ELETTRICO</b> Eseguire un test autodiagnostico dell'Acti9 iID dopo l'installazione, quindi ripeterlo a intervalli regolari premendo il pulsante di prova (contrassegnato con T) per 1 secondo (vedere il disegno sotto). <b>Il mancato rispetto di queste istruzioni provocherà morte o gravi infortuni.</b></p>	<p><b>RISIKO FOR ELEKTRISK STØD, EKSPLOSION ELLER LYSBUE</b> Kør en test med selvdiggnose af Acti9 iID efter installation, og dernæst med jævne mellemrum ved at trykke på Test knappen (mrk.: T) i 1 sekund (se tegningen nedenfor). <b>Manglende overholdelse af disse instruktioner kan medføre død eller alvorlig personskade.</b></p>	<p><b>GEFAHR EINES ELEKTRISCHEN SCHLAGS, EINER EXPLOSION ODER EINES LICHTBOGENS</b> Führen Sie einen Selbstdiagnosetest nach der Installation von Acti9 iID durch, sowie nach nationalen Anforderungen auch in regelmäßigen Abständen, indem Sie die Testtaste (Kennzeichnung T) 1 Sekunde lang gedrückt halten (siehe Abbildung unten). <b>Die Nichtbeachtung dieser Anweisungen führt zu Tod oder schwereren Verletzungen.</b></p>
<p><b>FARE FOR ELEKTRISK STØT, EKSPLOSION ELLER LYSBUE</b> Foretå en selvdiggnosestest av Acti9 iID etter installering, og deretter regelmessig ved å trykke på testknappen (merket T) i 1 sekund (se tegning under). <b>Hvis disse instruksjonene ikke følges, kan det medføre dødsfall eller alvorlig personskade.</b></p>	<p><b>RISK FÖR ELSTÖTAR, EXPLOSION ELLER ÖVERSLAG</b> Kör ett självdiagnostiskt av Acti9 iID efter installationen, och sedan med regelbundna intervaller genom att trycka på Testknappen (märkt T) i 1 sekund (se ritning nedan). <b>Om inte anvisningarna följs kan livsfara eller risk för allvarliga personskador uppstå.</b></p>	<p><b>RISQUE DE CHOC ELECTRIQUE, D'EXPLOSION OU D'ARC ELECTRIQUE</b> Exécutez un test d'auto-diagnostic de l'Acti9 iID après installation, puis régulièrement en appuyant sur le bouton Test (repère T) pendant 1 seconde (voir schéma ci-dessous). <b>Le non-respect de ces instructions provoquera la mort ou des blessures graves.</b></p>	<p><b>RIESGO DE DESCARGA ELÉCTRICA, EXPLOSIÓN O ARCO ELÉCTRICO</b> Realice una prueba de autodiagnóstico del interruptor Acti9 iID después de instalarlo y de manera regular pulsando el botón de prueba (identificado con T) durante 1 segundo (consulte el siguiente esquema). <b>Si no se siguen estas instrucciones provocará lesiones graves o incluso la muerte.</b></p>
<p>可能有触电、爆炸或者电弧灼伤的危险 安装Acti9 iID后，运行自我诊断测试，然后每隔一段时间按下测试按钮（标记为T）1秒钟。（见下图）。 不遵循上述说明将导致人员伤亡。</p>	<p><b>GEVAAR VAN ELEKTRISCHE SHOKKEN, ONTPLOFFING EN VLAMBOGEN</b> Voer na de installatie een zelfdiagnostisetest van de Acti9 iID en daarna op regelmatige tijdstippen door 1 seconde te drukken op de Testknop (aangeduid met T, zie onderstaande schema). <b>Het niet opvolgen van deze instructies kan leiden tot ernstig letsel of de dood.</b></p>		

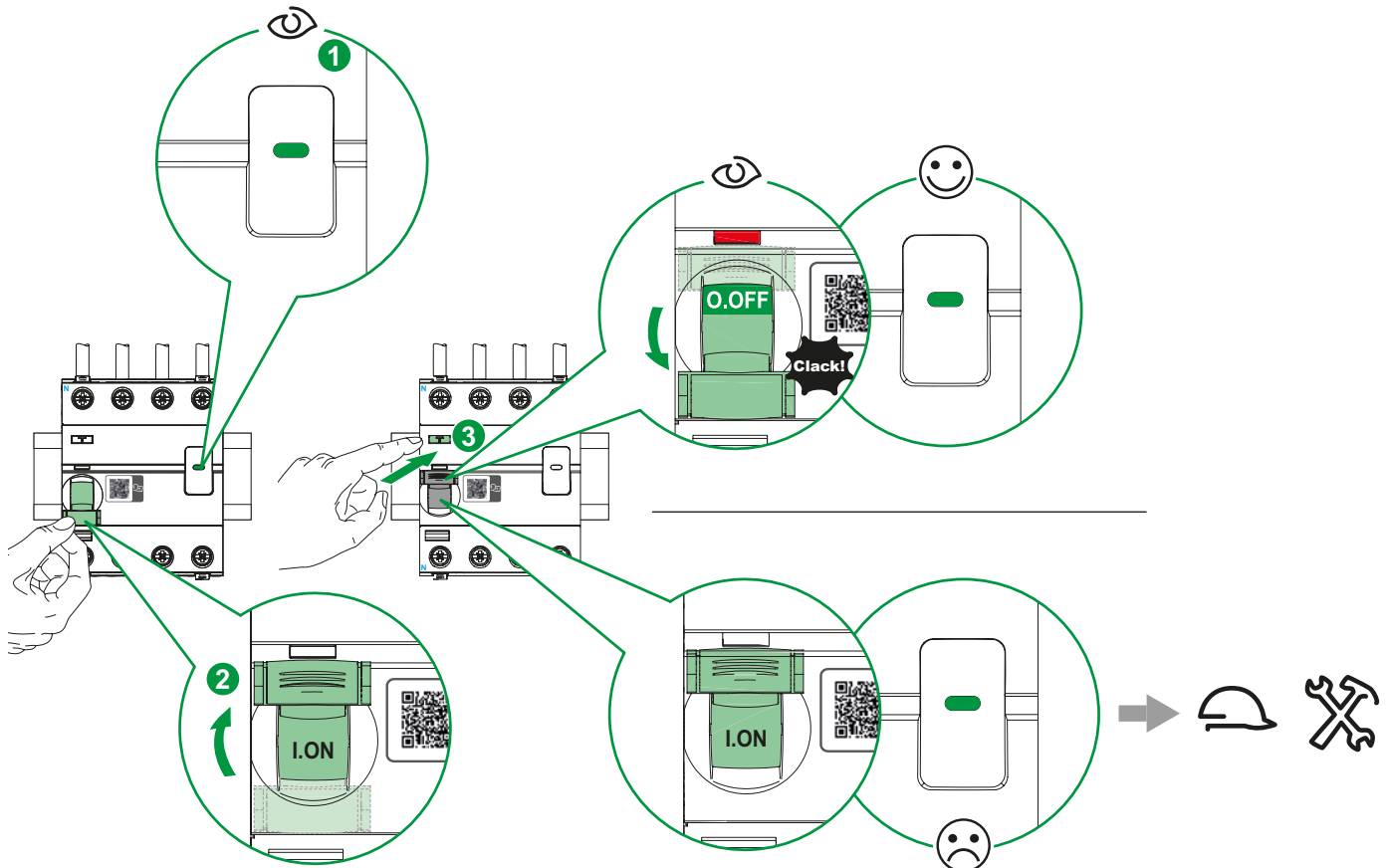

# 6

## Dielectric test / Test dielettrico / Dielektrisk test / Dielektrische Prüfung / Dielektrisk test / Isolationstest / Test dielectrique / Prueba dieléctrica / 介电测试 / Diëlektrische test

### NOTICE / AVISO / BEMÆRK / HINWEIS / LES DETTE / OBS / AVIS / AVISO / 注意 / OPMERKING

<p><b>RISK OF DAMAGE TO THE EQUIPMENT ACT19 IID</b> Disconnect all input and output wires from the Act19 IID device before running an insulation resistance test (dielectric test). <b>Failure to follow these instructions can result in equipment damage.</b></p>	<p><b>RISCHIO DI DANNEGGIAMENTO DEL DISPOSITIVO ACT19 IID</b> Scollegare tutti i fili in ingresso e in uscita del dispositivo Act19 IID prima di eseguire una prova della resistenza di isolamento (prova dielettrica). <b>Il mancato rispetto di queste istruzioni può provocare danni alle apparecchiature.</b></p>	<p><b>RISIKO FOR BESKADIGELSE AF ACT19 IID UDSTYRET</b> Afmontér/fjern alle indgangs- og udgangskabler til Act19 IID enheden, før udførelse af en test af isolationsmodstand (dielektrisk test). <b>Hvis disse anvisninger ikke følges, kan det medføre beskadigelse af udstyret.</b></p>	<p><b>GEFAHR EINER BESCHÄDIGUNG DES ACT19 IID-GERÄTS</b> Trennen Sie vor der Durchführung von Isolationswiderstandsprüfungen (dielektrische Prüfungen) alle Eingangs- und Ausgangsleitungen des Act19 IID-Geräts. <b>Die Nichtbeachtung dieser Anweisungen kann Sachschäden zur Folge haben.</b></p>
<p><b>RISIKO FOR SKADE PÅ ACT19 IID-ENHETEN</b> Koble fra alle inngang- og utgangsledninger til Act19 IID-enheten før du foretar en isolasjonsresistanstest (dielektrisk test). <b>Hvis disse instruksjonene ikke følges, kan det medføre utstyrsskade.</b></p>	<p><b>RISK FÖR SKADA PÅ ACT19 IID-ENHETEN</b> Koppla ur alla ingångs- och utgångskablar till Act19 IID innan ett dielektrisk test utförs för att kontrollera isolationsmotståndet. <b>Om inte anvisningarna följs kan materialskador uppstå.</b></p>	<p><b>RISQUED'ENDOMMAGEMENTDEL'EQUIPEMENTACT19IID</b> Déconnectez tous les fils d'entrée et de sortie sur l'appareil Act19 IID avant d'effectuer un test de résistance d'isolement (test diélectrique). <b>Le non-respect de ces instructions peut provoquer des dommages matériels.</b></p>	<p><b>RIESGO DE DAÑOS EN EL DISPOSITIVO ACT19 IID</b> Desconecte todos los cables de entrada y salida del dispositivo Act19 IID antes de realizar una prueba de resistencia de aislamiento (ensayo dieléctrico). <b>Si no se siguen estas instrucciones pueden producirse daños en el equipo.</b></p>
<p><b>ACT19 IID 设备的损坏风险</b> 进行绝缘电阻测试（介电测试）前，请断开Act19 IID装置的所有输入和输出线路。 <b>不遵循上述说明可能导致设备损坏。</b></p>	<p><b>RISICO OP BESCHADIGING VAN DE ACT19 IID</b> Koppel alle input- en outputkabels van de Act19 IID af alvorens een isolatieweerstandstest (dielektrische test) uit te voeren. <b>Het niet opvolgen van deze instructies kan leiden tot beschadiging van de apparatuur.</b></p>		

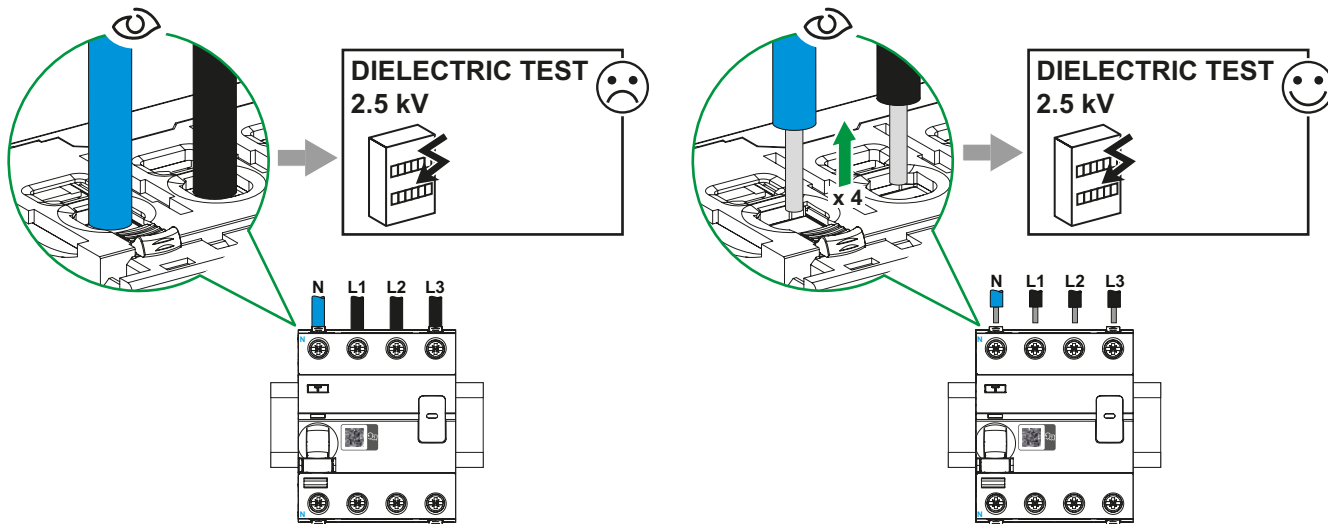

# 7

## Maintenance / Manutenzione / Vedligeholdelse / Wartung / Vedlikehold / Underhåll / Maintenance / Mantenimiento / 维护 / Onderhoud

