



KARTELL LAUFEN

Håndvask, hylde til venstre, med specielt skjult afløb

MÅL

Bredde	900 mm
Dybde	460 mm
Højde	120 mm

FARVE OG FINISH

<input type="checkbox"/>	400 Hvid med LCC
--------------------------	------------------

MULIGHEDER

112 - uden hanehul, uden overløb

Antal fæstningspunkter : 3

Asymmetrisk

Bundventil : Medfølger

Form : Rektangulær

Glaseret bund

Hanehulskonfiguration : Ingen hanehuller

Indvendig form : 6 – Rektangulær

Installationstype : Toiletbord, Væghængt

Integreret hylde

Kummebredde (mm) : 315

Kummedybde (mm) : 95

Kummelængde (mm) : 580

Materiale : Saphirkeramik

Nettovægt (kg) : 20,5

Placering af hylde : Venstre

Placering af kumme : Højre

Vaskkapacitet (l) : 6,2

TEKNISKE TEGNINGER

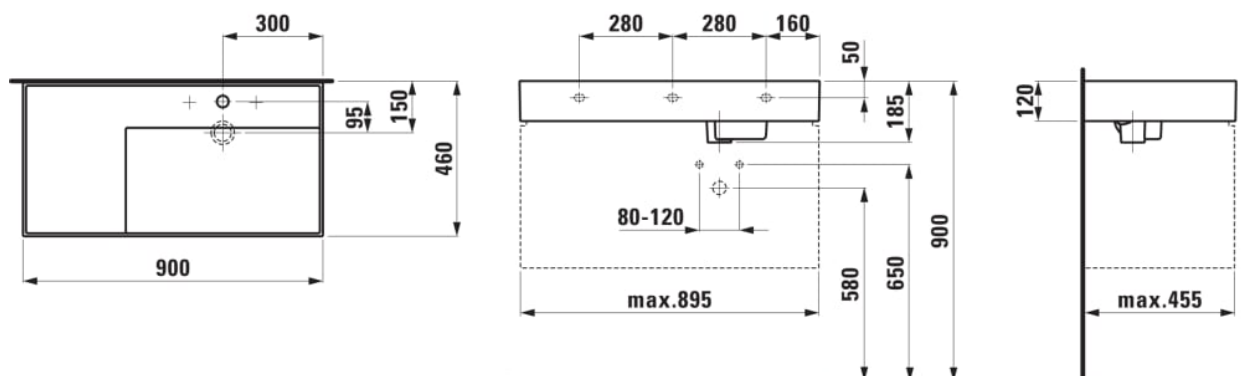

KOMPATIBEL MED



Valgfri fodsæt (2 stk)

H4076200330041



Shelf for basin

H385331...0001



3-huls håndvaskarmatur,
drejetud 166 mm, uden
pop-up vaskeprop

H3123330042201



3-huls håndvaskarmatur,
drejetud 166 mm, med
pop-up vaskeprop

H3123330042211



Underskab, med 1 skuffe,
med udskæring i midten

H409003150...1



Underskab, med 1 skuffe,
med udskæring i midten

H409013150...1



Underskab, med 1 skuffe,
med udskæring til venstre

H409031150...1



Underskab, med 1 skuffe,
med udskæring til højre

H409032150...1



Underskab, med 1 skuffe,
med udskæring i midten

H409033150...1



Underskab, med 1 skuffe,
med udskæring til venstre

H409051150...1



Underskab, med 1 skuffe,
med udskæring til højre

H409052150...1



Underskab, med 1 skuffe,
med udskæring i midten

H409053150...1



Kartell LAUFEN

Et komplet badeværelse inspireret af det ikoniske Kartell design kombineret med Laufens høje kvalitet. På den ene side Kartell: italiensk, kreativ, farverig og ikonisk. Familievirksomheden, der gennem mere end 60 år har sat sit præg på den moderne designhistorie og revolutioneret indretningsarkitekturen ved at anvende plastmaterialer. På den anden side Laufen: schweizisk, stringent og pålidelig. I 125 år har de været stærkt optaget af at skabe kultur i badeværelset og innovation i produktionen af keramiske sanitetsprodukter. Der er tale om et fælles innovationsprojekt, som det har taget mere end tre år at udvikle, og som er resultatet af den konstante forskning, der er en del af begge selskabernes DNA. De prisbelønnede designere Ludovica+Roberto Palomba, der selv er førende inden for design til badeværelser, fungerer som et bindeled mellem disse to spillere.

