

Produkttegenskaber

- I lukket tilstand medieberørte metaldele i afzinkningsfrit og korrosionsbestandigt rødgods, modstandsdygtige over for aggressivt vand
- Kan anvendes i drikkevandsinstallationer iht. DIN 1988 / EN 806 og til brandhane type S iht. DIN 14461-1
- Udløbshastighed maks. 24 l/min ved 2 bar
- vedligeholdelsesfri EPDM-spindeltætning
- EPDM-sædepakning
- Integreret tilbagestrømssikring og rørlufter som sikringskombination HD
- Indgang omløbermøtrik, udgang slangeforskrining

Standarder og godkendelser

- iht. UBA-vurderingsgrundlag
- DIN 14461-1 / DIN 14461-3
- EN ISO 228

Tekniske data

- Trykklasse PN 16

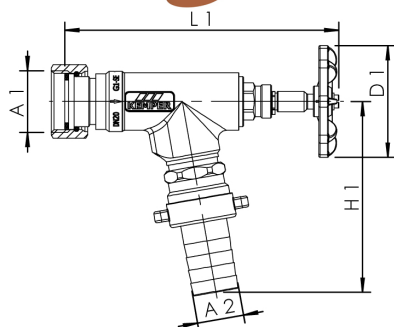

Ordrenummer	DN	A1	A2 (mm)	D1 (mm)	H1 (mm)	L1 (mm)	kg
1190002000	20	G 1	25	60	103	148	0,784