

ARGUS Standard

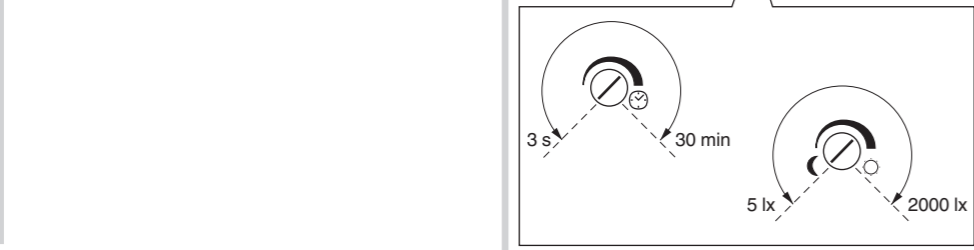

CCTR1P004 / CCTR1PA04 / CCTR1PB04 / CCT56P004

2

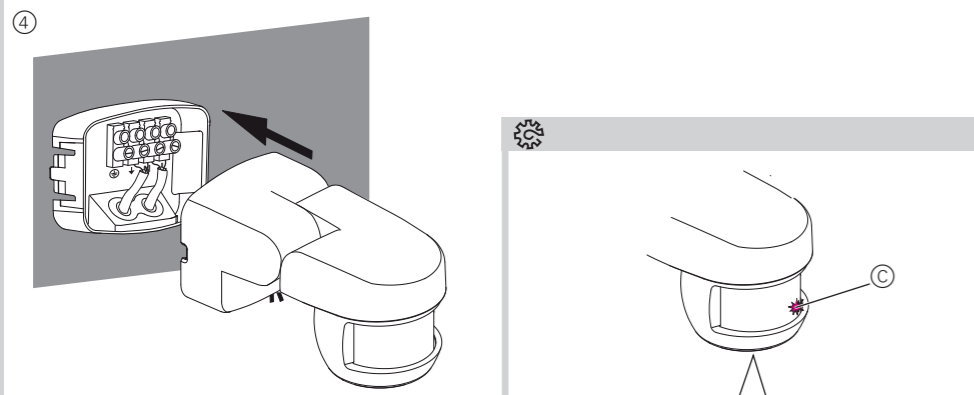
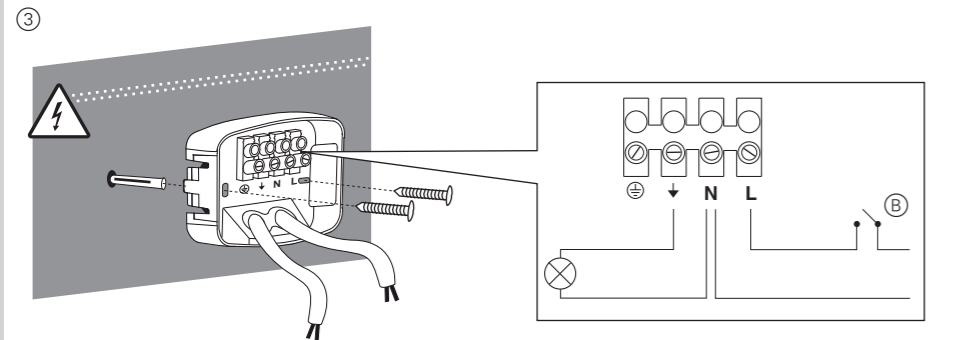
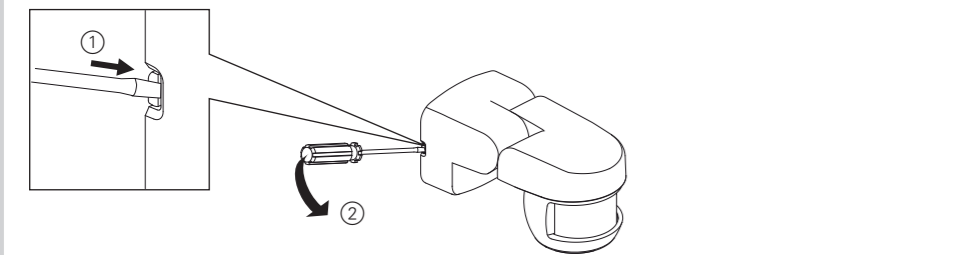
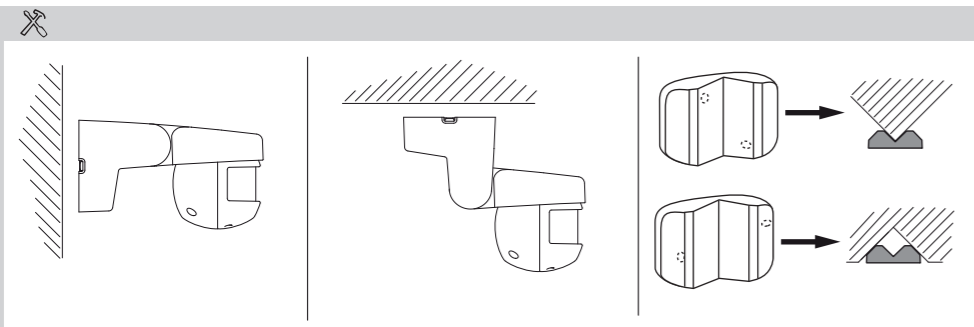
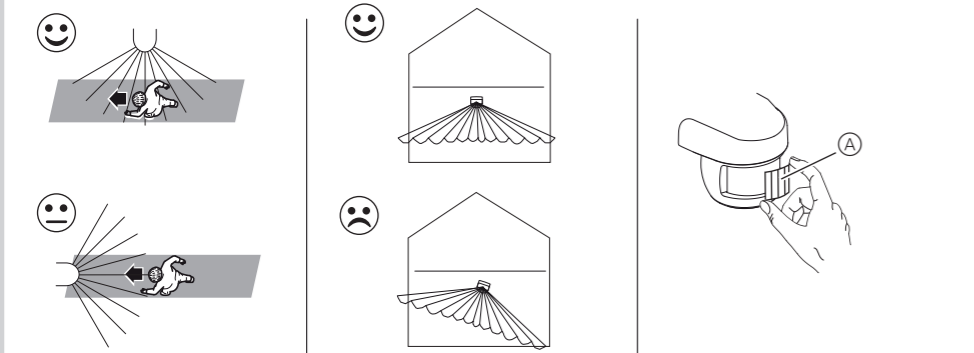
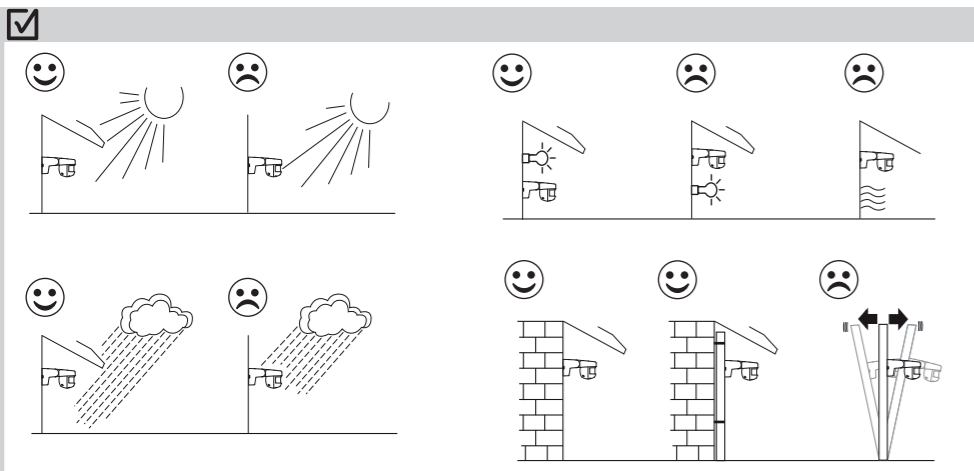
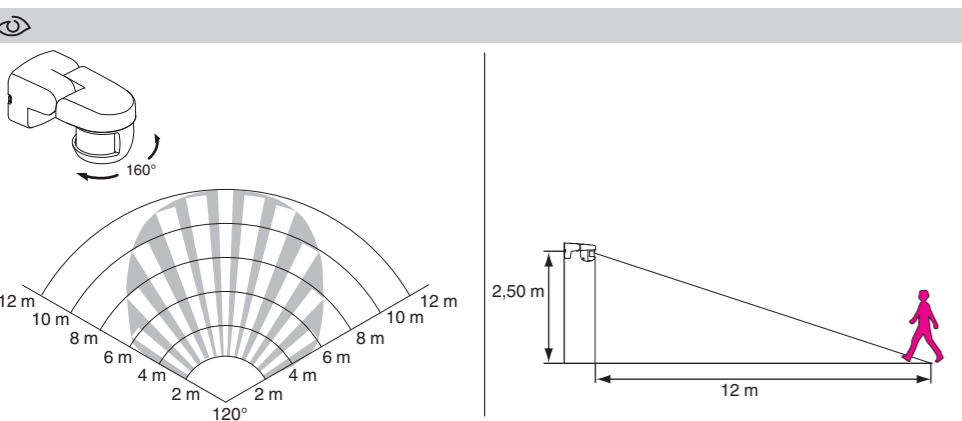

För din säkerhet

- FARA**
Risk för allvariga egendoms- och personskador, till exempel på grund av brand eller elstötar som uppstår genom felaktig elinstallation. En säker elinstallation kan endast genomföras om personen i fråga har grundläggande kunskap inom följande områden:
- anslutning till installationsnätverket
 - anslutning till flera elektriska apparater
 - dragnig av elkablar
 - elinstallation utomhus
- Denna kunskap och erfarenhet innehas vanligtvis endast av personer med utbildning inom området elinstallation. Om dessa minimikrav inte uppfylls eller på något sätt inte beaktas ansvarar du ensam för eventuella egendoms- eller personskador.

Beskrivning av rörelsedetektor

Standardrörelsedetektorn ARGUS 120° för utomhusbruk (kallas nedan för **rörelsedetektor**) detekterar värmekällor som rör sig inom övervakningsområdet (passiv infraröd teknik) och kan till exempel tända en lampa under en viss tidsperiod. Tidsperioden startar på nytt varje gång en rörelse detekteras (aktiveringsfunktion). Rörelsedetektor har en justerbar ljusnivåröskel, vilket innebär att den endast aktiveras när omgivningsljuset understiger en viss inställd nivå. Information om övervakningsområdet finns under

Val av monteringsplats

Rörelsedetektor är avsedd att monteras i tak eller på väggar inom- och utomhus. Välj monteringsplatsen så att påverkan från yttre faktorer kan undvikas.

Ljusstrålar från reflekterande ytor kan också uppfattas som rörelser.

Detekteringen fungerar bäst om rörelsedetektor installeras i sidled i förhållande till rörelsenktingen. Information om installationsplatsen finns under

Använd de medföljande segmenten för att skärma av enskilda linsområden om yttre påverkan inte kan uteslutas på grund av monteringsplatsen.

Installation av rörelsedetektor

Information om installation finns under

Efter att försörjningsspänningen har slagits på tar det cirka 60 s (initiering) innan rörelsedetektorn är klar för användning. Den anslutna lampan är tänd under denna period.

Testning och inställning av rörelsedetektorn

Information om manöverelementen finns under

Test

- Ställ in ljusnivåröskeln på 2000 lux.
- Ställ in varaktigheten på 3 s.
- Gå omkring i övervakningsområdet och kontrollera att rörelsedetektorn reagerar som önskat.
- Justera placeringen av rörelsedetektor/linsen vid behov.

Inställning

- Ställ in önskad ljusnivåröskel:
5 lux = mörkt; 2000 lux = dagsljus
- Ställ in önskad varaktighet.

Rörelsedetektorn i drift

Rörelsedetektor har två driftlägen:

- Automatik-läge
- Manuell drift

Automatik-läge

Rörelsedetektor är i automatik-läge efter uppvärmningsfasen.

En röd lysdiode inom rörelsedetektorns sensorräckvidd indikerar statusen.

- Av:** Det omgivande ljuset är för starkt eller inga rörelser detekterades.
- På:** Rörelser detekterades.

Manuell drift

Vid manuell drift förblir den anslutna lampan tänd under 6 timmar (=partykoppling). Efter den här tiden växlar rörelsedetektor sedan tillbaka till automatiskt läge.

Aktiviera manuell drift i 6 timmar via strömställaren ?:

- stäng AV i 1 sekund
- slå PÅ i 1 sekund
- stäng AV i 1 sekund
- slå PÅ igen.

Inaktivera manuell drift i 6 timmar via strömställaren ?:

- stäng AV i 1 sekund
- slå PÅ igen.

Om tryck- och väntetider inte är 1 sekund (mindre eller mer) kan aktivering eller inaktivering av manuell drift inte utföras. Inställningarna görs på samma sätt vid användning av en strömställare istället för en normalt stängd tryckknapp.

Tekniska data

Max. kopplingsström: 10 A, cos ϕ = 0,6
Nätspänning: 220-240 V AC, 50 Hz

Belastning

Glödlampa: max. 1 000 W
Halogenlampor (230 V): max. 900 W
Lågspännings halogenlampor med

Transformator med järnkärna: max. 500 VA
Elektronisk transformator: max. 250 VA

Lysrör: max. 200 VA
Kompakta lysrör: 3x 23 W (max.)
LED-ljuskällor: max. 200 W

Övervakningsområde: 120°
Ljusnivåröskel: 5–2000 lux
Varaktighet: 3 s till 30 min

Omgivningstemperatur
Drift: -15 °C till +40 °C
Skydd: 10A automatsäkring
Skyddsklass: IP 55

EU-direktiv: Lågspänningsdirektiv 2006/95/EG
EMC-direktiv 2004/108/EG

Schneider Electric Industries SAS

Kontakta kundservicecentret i ditt land om du har några tekniska frågor.
www.schneider-electric.com

For din sikkerhet

- FARE**
Fare for alvorlig personskade og skade på eiendom, f.eks. på grunn av brann eller elektrisk støt som følge av feil elektrisk installasjon. Sikker elektrisk installasjon kan kun garanteres hvis ansvarlig person kan dokumentere grunnleggende kunnskap på følgende områder:
- Tilkobling til strømnett
 - Tilkoble flere elektriske enheter
 - Legge elektriske kabler
 - Utendørs elektrisk installasjon

Disse ferdighetene og erfaringene kan vanligvis kun fremvises av autoriserte installatører, montørgruppe L eller liknende. Hvis disse minstekravene ikke er oppfylt eller er ignorert på et område, er du selv ansvarlig for eventuelle personskader eller skader på eiendom.

Bli kjent med bevegelsesdetektoren

ARGUS standard utendørs bevegelsesdetektor 120° (heretter kalt **bevegelsesdetektor**) registrerer varmekilder som beveger seg i overvakingsområdet (passiv infrarød teknologi), og kobler for eksempel inn en lampe i en angitt periode. Den angitte perioden startes på nytt hver gang en bevegelse registreres (triggerfunksjon). Bevegelsesdetektoren har en justerbar lysstyrketerskel, slik at den bare er aktiv når lysstyrken i omgivelsene er under et visst nivå. For informasjon om overvakingsområdet se

Velg installasjonssted

Bevegelsesdetektoren er beregnet på tak- eller veggmontering innendørs og utendørs.

Velg et installasjonssted som er beskyttet fra miljømessige påvirkninger.

Reflekterte lysstråler fra reflekterende overflater kan også bli tolket som bevegelser.

Installer bevegelsesdetektoren sideveis i forhold til bevegelsesretning for å sikre optimal overvåking. For informasjon om installasjonsstedet se

Bruk de medfølgende segmentene til å avskjerm individuelle linsområder hvis forstyrrende innvirkninger på installasjonsstedet ikke kan unngås.

Installere bevegelsesdetektoren

For informasjon om installasjon se

Når du slår på forsyningsspenningen, tar det ca. 60 sek (initialisering) før bevegelsesdetektoren er klar til bruk. Den tilkoblede lampan er slått på under denne perioden.

Teste og stille inn bevegelsesdetektoren

For informasjon om betjeningselementene se

Testing

- Still lysstyrketerskelen til 2000 lx.
- Still begrensningstiden til 3 sek.
- Gå rundt overvakingsområdet og kontroller om bevegelsesdetektoren kobles inn som ønsket.
- Juster om nødvendig bevegelsesdetektoren.

Innstilling

- Still inn ønsket lysstyrketerskel:
5 lx = mørke; 2000 lx = dagslys
- Still inn ønsket begrensningstid.

Bevegelsesdetektor i drift

Bevegelsesdetektoren har to driftsmoduser:

- Automatisk modus
- Manuell betjening

Automatisk modus

Rörelsedetektoren er i automatisk modus etter oppvarmingsfasen.

En rød LED i sensorområdet til bevegelsesdetektoren indikerer statusen.

- Av:** Lysstyrken i omgivelsene er for høy eller bevegelse ble ikke registrert.
- På:** Bevegelse registrert.

Manuell betjening

Ved manuell betjening forblir den tilkoblede lampan på slått i 6 timer (= gruppekobling). Etter dette tidsrommet går bevegelsesdetektoren automatisk tilbake til automatisk modus.

Aktivere manuell betjening (6 timer) med bryteren :

- slå AV i 1 sek
- slå PÅ i 1 sek
- slå AV i 1 sek
- slå PÅ igjen

Deaktivere manuell betjening (6 timer) med bryteren :

- slå AV i 1 sek
- slå PÅ igjen

Hvis du trykker og venter i mindre enn eller mer enn 1 sekund, er det ikke sikkert aktiveringen eller deaktiveringen av manuell betjening har blitt utført. Innstillingene gjøres på samme måte ved bruk av en bryter i stedet for en normalt lukket tryckknapp.

Tekniske data

Maks. koblingsstrøm: 10 A, cos. ϕ = 0,6
Nettspenning: AC 220–240 V, 50 Hz

Last

Glødelampe: maks. 1000 W
Halogenlamper (230 V): maks. 900 W
Lavspennings halogenlamper med

Jernkjerne-transformator: maks. 500 VA
Elektronisk transformator: maks. 250 VA

Lysstoffrør: maks. 200 VA
Kompakte lysstoffrør: 3 x 23 W (maks.)
LED-lamper: maks. 200 W

Overvakingsområde: 120°
Lysstyrketerskel: 5 lux til 2000 lux
Begrensningstid: 3 sek til 30 min

Omgivelsestemperatur
Drift: -15 °C til +40 °C

Beskyttelse: 10 A effektbryter
Beskyttelsesklasse: IP 55

EU-direktiv: Lavspenningsdirektiv 2006/95/EG
EMC-direktiv 2004/108/EF

Schneider Electric Industries SAS

Ta kontakt med kundesenteret i ditt land hvis du har tekniske spørsmål.
www.schneider-electric.com

Käyttäjän turvallisuus

- VAARA**
Vakavien aineellisten vahinkojen ja henkilövahinkojen vaara, esim. tulipalon tai sähköiskön aiheuttamana, jos sähköasennus tehdään epäasianmukaisesti. Turvallisen sähköasennuksen voi suorittaa vain henkilö, jolla on perustiedot seuraavilta aloilta:
- kiinteään sähköverkkoon kytkeminen
 - sähkölaiteasennukset
 - sähkökaapeleiden asentaminen
 - sähköasennukset ulkoiltoissa
- Nämä taidot ja kokemus ovat yleensä vain pätevä ammattilaisilla, joilla on kokemusta sähköasennustekniikasta. Jos nämä vähimmäisvaatimukset eivät täyty tai niitä ei joltakin osalta oletu huomioon, vastaan yksin kaikista aineellisista vahingoista ja henkilövahingoista.

Liiketunnistimeen tutustuminen

ARGUS Standard -liiketunnistin 120° ulkoiloihin (jäljempänä **liiketunnistin**) havaitsee liikuvat lämpölähteet tunnistusalueella (passiivinen infrapunateknikka) ja kytkee lampan päälle esimerkiksi tietyksi ajaksi, joka voidaan asettaa. Asetusaika alkaa aina alusta, kun liike havaitaan (laukaisu).

Liiketunnistimella on säädettävissä oleva kirkkauden raja-arvo, jolloin tunnistin toimii vain silloin, kun ympäristön kirkkaus on alle tietyt tason. Tunnistusalueita koskevat tiedot, ks.

Asennuspaikan valinta

Liiketunnistin on tarkoitettu katto- tai seinäasennukseen sisä- ja ulkoiloihin.

Valitse asennuspaikka niin, että ympäristövaikutusten aiheuttamat häiriöt vältetään.

Laite saattaa tunnistaa myös heijastavilta pinnoilta heijastuneet valonsäteet liikkeiksi.

Optimaalinen tunnistus saavutetaan, kun tunnistin asennetaan sivuttain liikesuuntaan nähden. Asennuspaikkaa koskevat tiedot, ks.

Käytä tunnistimen mukana toimitettuja segmenttejä linsin toiminta-alueen peittämiseen tarvittavalla tavalla, jos asennuspaikasta johtuvia häiriötekijöitä ei voida poistaa.

Liiketunnistimen asentaminen

Asennusta koskevat tiedot, ks.

Kun verkkovirta on kytketty, liiketunnistin tarvitsee noin 60 s (alustus), kunnes se on valmis toimimaan. Kytketty lamppu palaa tänä aikana.

Liiketunnistimen testaaminen ja asetusten suorittaminen

Käyttölaitteita koskevat tiedot, ks.

Testaus

- Aseta kirkkauden raja-arvoksi 2 000 lx.
- Aseta kytkentäajaksi 3 s.
- Kulje tunnistusalueen ympäri ja tarkasta, kytkettykö liiketunnistin kuten sen pitäisi.
- Korjaa liiketunnistimen sijaintia tarpeen vaatiessa.

Asetukset

- Kirkkauden raja-arvon asetus:
5 lx = pimeä; 2 000 lx = päivänvalo
- Aseta haluamasi kytkentäaika.

Liiketunnistin toiminnassa

Liiketunnistimella on kaksi käyttötilaa:

- Automaattinen tila
- Käsi käyttö

Automaattinen tila

Liiketunnistin on automaattitilassa lämpiämävaiheen jälkeen.

Punainen LED liiketunnistimen tunnistusalueella osoittaa tilan.

- Ei pala:** Ympäristön kirkkaus on liian suuri tai liikettä ei havaittu.
- Palaa:** Liike havaittu.

käsi käyttö

Kun käytetään käsi käyttöä, kytketty lamppu palaa noin 6 tuntia (= juhlatyöntö). Tämän ajan jälkeen liiketunnistin kytketty automaattisesti takaisin automaattitilaan.

Aktiivointi käsi käyttöle 6 tunniksi tapahtuu kytkimellä :

- Kytkie POIS 1 sekunniksi
- Kytkie PÄÄLLE 1 sekunniksi
- Kytkie POIS 1 sekunniksi
- Kytkie taas PÄÄLLE.

Deaktiivointi käsi käyttöle 6 tunniksi tapahtuu kytkimellä :

- Kytkie POIS 1 sekunniksi
- Kytkie taas PÄÄLLE.

Jos kytkemis- ja odotusajat eivät ole 1 sekunti (vähemmän tai enemmän) käsi käytön aktiivointia tai deaktiivointia ei ehkä suoriteta. Asetukset tehdään samalla tavalla kytkimellä, kuin käytettäessä normaalisti suljettua painiketta.

Tekniset tiedot

Nimellisvirta: 10 A, cos. ϕ = 0,6
Verkköjännite: AC 220–240 V, 50 Hz

Kuorma

Hehkulamppu: enint. 1000 W
Halogeenilamput (230 V): enint. 900 W

Pienjännitehalogeenilamput
Rautasydänmuuntaja: enint. 500 VA
Elektroninen muuntaja: enint. 250 VA

Loistelamput: enint. 200 VA
Pieniloistelamput: 3x 23 W (enint.)
LED-valot: enint. 200 W

Tunnistusalue: 120°
Kirkkauden raja-arvo: 5 lx - 2000 lx
Kytkentäaika: 3 s - 30 min

Ympäristön lämpötila
Käyttö: -15 °C... +40 °C

Suojaus: 10 A katkaisin
Kotelointiluokka: IP 55

EU-direktiivit: Pienjännitedirektiivi 2006/95/EY
EMC-direktiivi 2004/108/EY

Af hensyn til din sikkerhed

- FARE**
Fare for alvorlige skader på udstyret og fysiske kvæstelser, f.eks. fra brand eller elektrisk stød, pga. ukorrekt elektrisk installation. En sikker elektrisk installation kan kun garanteres, hvis den ansvarlige har den grundlæggende viden på følgende områder:
- Tilslutning til installationsnetværker
 - Tilslutning af forskellige elektriske apparater
 - Trækning af elektriske kabler
 - Udendørs elektrisk installation
- Det er normalt kun kvalificerede fagfolk, som er uddannede inden for elektrisk installationsteknologi, der har disse kvalifikationer og denne erfaring. Hvis disse minimumskrav ikke overholdes eller på nogen som helst måde ikke respekteres, vil I/du som de/den eneste blive holdt ansvarlig(e) for alle skader på udstyret eller fysiske kvæstelser, som måtte resultere heraf.

Information om bevægelsesdetektoren

ARGUS Standard udendørs bevægelsesdetektor 120° (efterfølgende kaldet **bevægelsesdetektoren**), registrerer varmekilder i bevægelse inden for detektorens område (passiv infrarød teknologi) og tænder en lampe i en indstillet periode. Den indstillede periode genstartes hver gang en bevægelse registreres (triggerfunktion). Bevægelsesdetektorens lysstyrketærskel kan justeres, så detektoren kun er aktiv, når lysforholdene i omgivelserne er under et vist niveau. For information om det overvågede område, se

Valg af installationssted

Bevægelsesdetektoren er beregnet til loft- eller vægmontering inden- og udendørs.

Vælg installationsstedet således, at der undgås interferenser som resultat af påvirkninger fra omgivelserne.

Reflekterede lysstråler fra reflekterende overflader kan også for tolkes som bevægelser.

Installer bevægelsesdetektoren på tværs i forhold til bevægelsesretningen, for at sikre optimal registrering. For information om installationsstedet, se

Benyt de vedlagte segmenter til at afskærme enkelte linsarekiver, hvis interfererende påvirkninger, der skyldes installationen, ikke kan udelukkes.

Installering af bevægelsesdetektoren

For information om installation, se

Når der tændes for forsyningsspændingen, går der ca. 60 sek. (initialisering), før bevægelsesdetektoren er klar til brug. Den forbundne lampe er i denne periode tændt.

Test og indstilling af bevægelsesdetektoren

ARGUS Standard

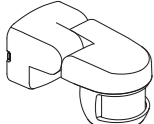

CCTR1P004 / CCTR1PA04 / CCTR1PB04 / CCT56P004

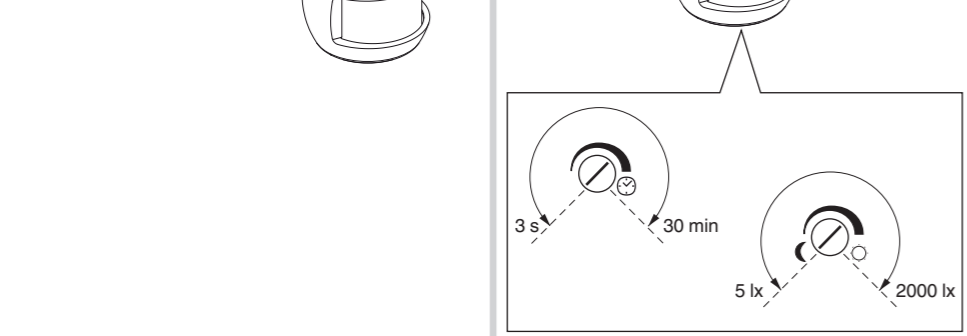
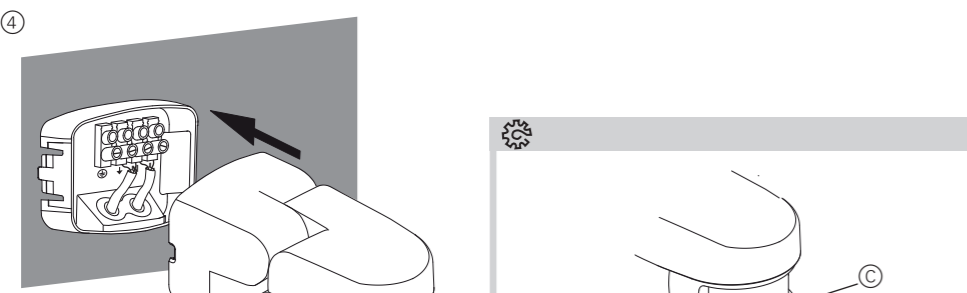
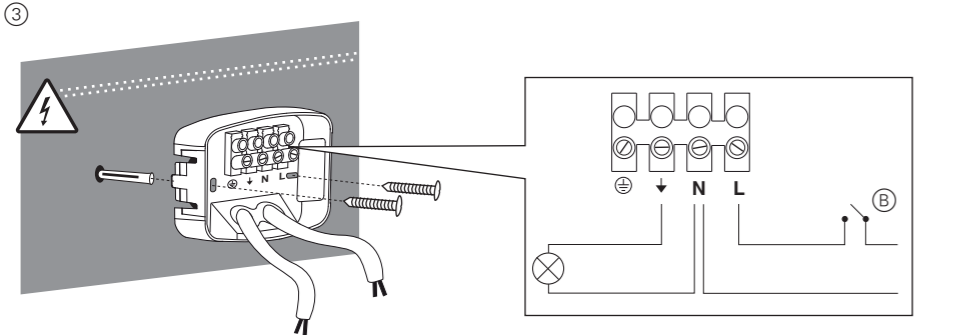
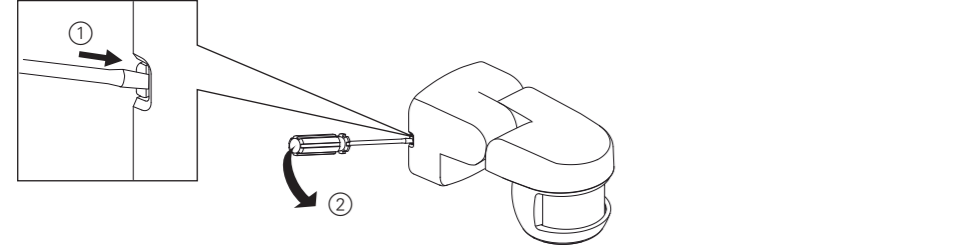
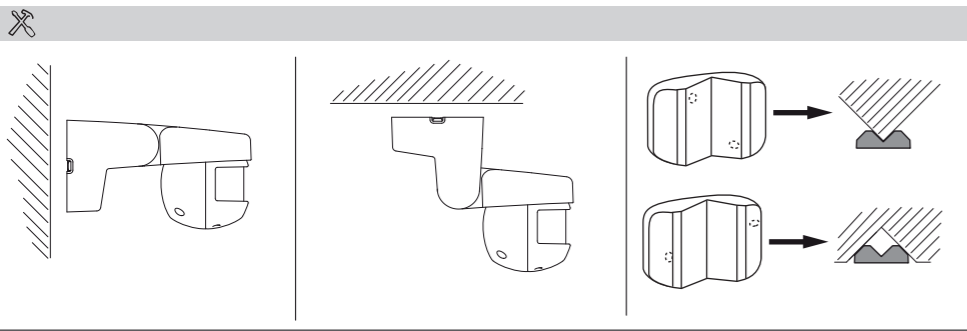
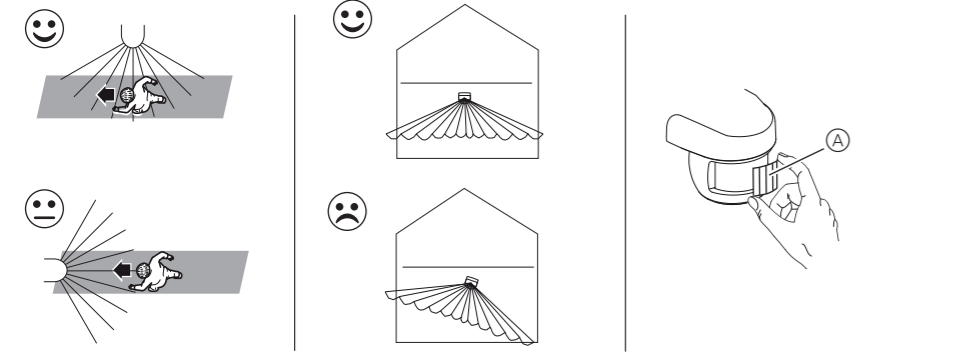
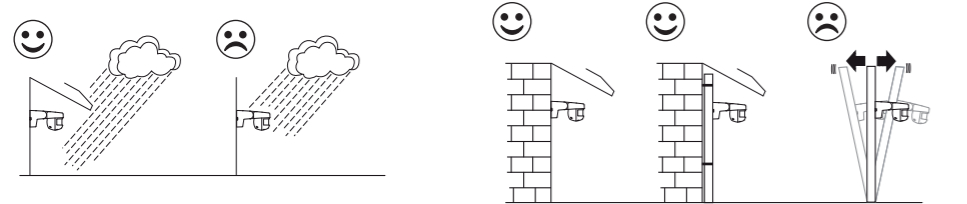
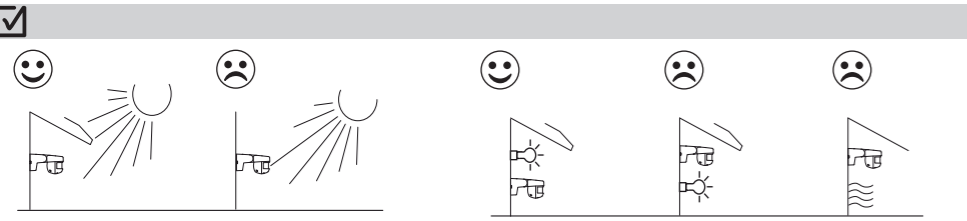
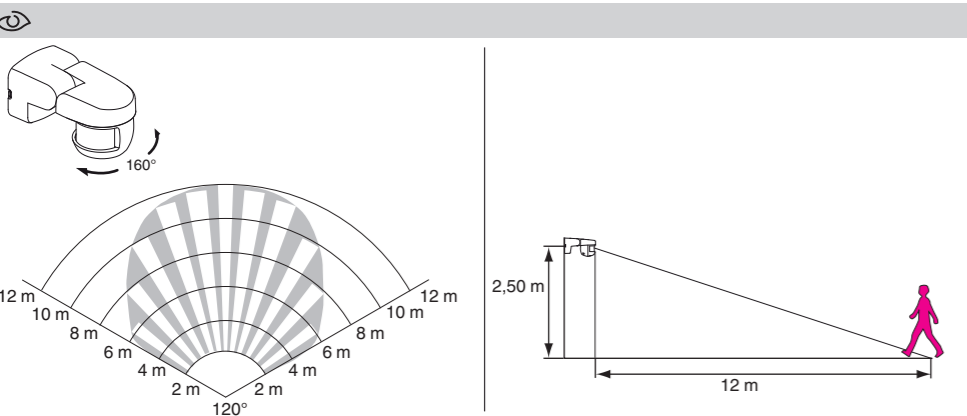

ru Руководство по эксплуатации
Наружный датчик движения с углом охвата 120°

Техника безопасности

ОПАСНО
Риск нанесения существенного ущерба имуществу и получения травм, например, из-за возгорания или поражения электрическим током вследствие неправильного электромонтажа.
Выполнение надежного электромонтажа может обеспечить только персонал, обладающий базовыми знаниями в следующих областях:
• подключение к инсталляционным сетям;
• подключение нескольких электрических приборов;
• прокладка электрических кабелей;
• наружный электромонтаж.
Данными навыками, как правило, обладают опытные специалисты, обученные технологии электромонтажных работ. В случае несоблюдения указанных минимальных требований или их частичного игнорирования Вы несете полную ответственность за нанесение какого-либо ущерба имуществу или получение травм персоналом.

Ознакомление с датчиком движения

Наружный датчик движения ARGUS Standard с углом охвата 120° (далее называемый **датчиком движения**) обнаруживает движущиеся в зоне охвата источники тепла (по технологии пассивного обнаружения инфракрасного излучения) и, например, включает лампу на установленное время. Отсчет установленного времени перезапускается при каждом обнаружении движения (спусковое действие). Порог яркости датчика движения свободно регулируется, благодаря чему он активен только при интенсивности фонового освещения ниже определенного уровня.
Информацию о зоне охвата см. в разделе

Выбор места монтажа

Датчик движения предназначен для монтажа на потолке или стене внутри или снаружи помещений. Выбирайте такое место монтажа, где можно избежать возникновения помех от фоновых воздействий.

i Лучи света, отраженные от отражающих поверхностей, могут также распознаваться как движение.

Для обеспечения оптимального обнаружения устанавливайте датчик движения сбоку по направлению к движению.
Информацию о месте монтажа см. в разделе

i Используйте сегменты , поставляемые для защиты отдельных диапазонов линз, если нельзя избежать помех, возникающих в месте монтажа.

Монтаж датчика движения

Информацию о монтаже см. в разделе

i После подачи питающего напряжения, датчику движения требуется около 60 с (на инициализацию) до готовности к работе. Подсоединенная лампа горит в течение этого времени.

Проверка и настройка датчика движения

Информацию об элементах управления см. в разделе

Проверка

- Установите порог яркости в 2000 люкс.
- Установите продолжительность ограничения в 3 с.
- Походите в пределах зоны охвата и проверьте, срабатывает ли датчик движения надлежащим образом.
- При необходимости скорректируйте положение датчика движения.

Настройка

- Установите требуемый порог яркости: 5 люкс = темнота; 2000 люкс = дневной свет
- Установите требуемую продолжительность ограничения.

Эксплуатация датчика движения

Датчик движения может работать в двух режимах:
• Автоматический режим
• Ручной режим

Автоматический режим

После этапа прогрева датчик движения переходит в автоматический режим.

- Красный светодиодный индикатор возле сенсора датчика движения указывает состояние.
- Не горит:** слишком высокая интенсивность фонового освещения или движение не обнаружено.
- Горит:** обнаружено движение.

Ручной режим

В ручном режиме подсоединенная лампа остается включенной в течение 6 часов (=режим вечеринки). По истечении этого времени датчик движения автоматически переключается обратно в автоматический режим.

Включение ручного режима на 6 часов переключателем :

- отключить на 1 с
- включить на 1 с
- отключить на 1 с
- снова включить.

Отключение ручного режима на 6 часов переключателем :

- отключить на 1 с
- снова включить.

i Если время нажатия или ожидания отличается от 1 секунды (меньше или больше), включение или отключение ручного режима может не произойти. При использовании переключателя вместо кнопки с нормально закрытым контактом настройки выполняются аналогично.

Технические характеристики

Макс. ток переключения:	10 А, cos φ = 0,6
Напряжение сети:	пер. ток 220–240 В, 50 Гц
Нагрузка	
Лампа накаливания:	макс. 1000 Вт
Галогенные лампы (230 В):	макс. 900 Вт
Низковольтные галогенные лампы с трансформатором с железным сердечником:	макс. 500 ВА
Флуоресцентные лампы:	макс. 250 ВА
Компактные люминесцентные лампы:	макс. 200 ВА
Компактные люминесцентные лампы:	3 шт. по 23 Вт (макс.)
Светодиодные лампы:	макс. 200 Вт
Угол охвата:	120°
Порог яркости:	от 5 до 2000 люкс
Предельная длительность:	от 3 с до 30 мин
Температура окружающей среды	
Эксплуатация:	от -15 до +40 °C
Защита:	автоматический выключатель 10 А IP 55
Тип защиты:	IP 55
Директивы ЕС:	Директива по низковольтному оборудованию 2006/95/EC Директива по ЭМС 2004/108/EC

Schneider Electric Industries SAS

Если у вас есть технические вопросы, обратитесь в Центр обслуживания клиентов в вашей стране.
www.schneider-electric.com

et Tõõjuhised
Liikumisandur välitingimustesse 120°

Teie turvalisuse huvides

OH!
Oskamatu elektrinstallatsiooniga kaasneb suurte varaliste kahjude ja tõsiste vigastuste oht, nt tulekahju või elektrilöögi elektrilööki tõttu.
Ohutu elektrinstallatsiooni tagamine on võimalik ainult juhul, kui vastav isik suudab tõendada, et tal on põhiteadmised järgmistes valdkondades:
• ühendamine magistraalvõrkudesse
• mitme elektriseadmete ühendamine
• erinevate elektriseadmete ühendamine
• elektriabiilte paigaldamine

Sellised oskused ja kogemused on tavaliselt üksnes pädevustunnistust omavatel spetsialistidel, kes on läbinud elektrinstallatsiooni tehnoloogiale alased koolitused. Kui nimetatud minimaalsed nõudeid ei suudeta täita või neid eiratakse, siis vastutatakse kõikide varaliste või isikukahjude põhjustamise eest ainuiskuliselt.

Liikumisanduriga tutvumine

ARGUS Standard liikumisandur välitingimustesse 120° (alpool **liikumisandur**) tuvastab tuvastusala piires liikuvaid soojusallikaid (passiivne infrapunane tehnoloogia) ja lülitab nt seadistatud ajaks sisse lambi. Seadistatud ajavahemik algab pärast liikumise tuvastamist uuesti nullist (päästiku funktsioon).

Liikumisanduril on reguleeritav ereduse piirmäär, mis tähendab, et see on aktiivne ainult siis, kui valguse eredus on alla teatud taseme.
Teavet tuvastusala kohta vt

Paigalduskoha valimine

Liikumisandur on nähtud ette paigaldamiseks lakke või seinale siseruimides või välitingimustes.

Pidada paigalduskoha valimisel silmas, et keskkonnamojuld seadme tööd ei häiriks.

i Ka valguskiirte peegeldumist peegeldavatelt pindadelt võib seade tõlgendada liikumisenähtudeks.

Optimaalse tuvastamise tagamiseks paigaldada liikumisandur liikumissuunaga ristis.
Teavet paigalduskoha kohta vt

i Kui paigalduskoha tõttu ei ole võimalik häiretegurid välistada, kasutada kaasasolevaid detaile , et varjata teatud läätsevahemikke.

Liikumisanduri paigaldamine

Teavet paigaldamise kohta vt

i Pärast vooluvarustuse sisselülitamist on liikumisandur töövalmis ligikaudu 60 s pärast (kui toimumud on alglaadimine). Ühendatud lamp on selle aja vältel sisse lülitatud.

Liikumisanduri katsetamine ja seadistamine

Teavet seadistuselementide kohta vt

Katsetamine

- Seadistada ereduse piirmääraks 2000 lx.
- Seadistada lülitusajaks 3 s.
- Kõndida tuvastusala ja kontrollida, kas liikumisandur lülitab nagu vaja.
- Muuta vajaduse korral liikumisanduri asendit.

Seadistamine

- Seadistada soovitud ereduse piirmäär: 5 lx = pimedus; 2000 lx = päevavalgus
- Seadistada soovitud lülitusaeg.

Liikumisanduri töötamine

- Automaatrežiim
- Käsijuhtimine

Automaatrežiim

Liikumisandur töötab pärast soojenemisetappi automaatrežiimis.

- Punane LED sensori liikumisvahemikus näitab olekut.
- Väljas:** valgus on liiga ere või ei ole liikumist tuvastatud.
- Sees:** tuvastatud on liikumine.

Käsijuhtimine

Käsijuhtimise korral jääb ühendatud lamp 6 tunniks sisse lülitatuks (=peolülitus). Seejärel lülitub liikumisandur automaatselt uuesti automaatrežiimile.

Käsijuhtimise **sisselülitamine** 6 tunniks lülitiga :

- lülitage 1 s VÄLJA,
- lülitage 1 s SISSE,
- lülitage 1 s VÄLJA,
- lülitage uuesti SISSE.

Käsijuhtimise **väljalülitamine** 6 tunniks lülitiga :

- lülitage 1 s VÄLJA,
- lülitage uuesti SISSE.

i Kui lülitit vajutamise ja ooteaeg ei ole 1 sekund (aeg on lühem või pikem), ei pruugi käsijuhtimise sisse- või väljalülitamine õnnestuda. Kui tavaliselt suletud vajutusnupu asemel kasutatakse lülitit, siis toimub seadistuste tegemine sama moodi.

Tehnilised andmed

Max lülitusvool:	10 A, cos. φ = 0,6
Võrgupinge:	Vahelduvvool 220–240 V, 50 Hz
Koormus	
Hööglamp:	max 1000 W
Halogenlambid (230 V):	max 900 W
Madalpingelised halogenlambid, millel on raudsüdamikuga trafo:	kuni 500 VA
Elektroniline trafo:	kuni 250 VA
Luminofoorlambid:	kuni 200 VA
Kompaktsed luminofoorlambid:	3x 23 W (max)
LED-lambid:	max 200 W
Tuvastusala:	120°
Valgustihedusläävi:	5 lx kuni 2000 lx
Lülitusaeg:	3 s kuni 30 min
Ümbritseva keskkonna temperatuur	
Töötamine:	-15 °C kuni +40 °C
Kaitse:	10 A kaitselüliti
Kaitseaste:	IP 55
Euroopa direktiivid:	madalpingedirektiiv 2006/95/EC elektromagnetilise ühilduvuse direktiiv 2004/108/EÜ

Schneider Electric Industries SAS

Kui teil peaks tekkinud tehnilisi küsimusi, palume pöörduda oma riigi klientidekeskusesse.
www.schneider-electric.com

lv Eksploataācijas instrukcija
Ārpustelņu kustību detektors 120°

Jūsu drošībai

ĪSTAMI
Īpašuma bojājumu un traumas risks, piemēram, nepareizi izveidotas elektroinstalācijas izraisītais aizdegšanās vai elektrotrieciena dēļ, izveidoti droši elektroinstalāciju var tikai persona, kas var apliecināt pamatzināšanas šādās jomās:
• pieslēgšana instalācijās tieklēm;
• vairāku elektroierīču pieslēgšana;
• elektrības kabelu liksšana;
• āra elektroinstalācijas.
Šādas prasmes un pieredze parasti ir tikai kvalificētiem profesionāļiem ar izglītību elektroinstalāciju tehnoloģiju jomā. Ja šis minimālās prasības kādā aspektā nav izpildītas vai netiek ņemtas vērā, par jebkādu īpašuma bojājumu vai traumu esat atbildīgs tikai jūs pats.

Pamatinformācija par kustību detektoru

ARGUS Standard ārpustelņu kustību detektors 120° (turpmāk tekstā — **kustību detektors**) uzveršanas zonā uzver kustīgus siltuma avotus (pasīvu infrasarkano staru tehnoloģija) un, piemēram, ieslēdz lampu uz iestatītu laika posmu. Iestatītais laika posms tiek atsāks kreiz, kad tiek noteikta kustība (palaišanas funkcija).
Kustību detektoram ir regulējams spilgtuma līmenis, lai tas būtu aktīvs tikai tad, kad apkārtnes spilgtums ir mazāks par noteiktu līmeni.
Informācija par uzveršanas zonu atrodama

Uzstādīšanas vietas izvēle

Kustību detektoru paredzēts uzstādīt pie griestiem vai sienām iekšelpās un ārpus telpām.
Izvēlieties uzstādīšanas vietu tā, lai izvairītos no apkārtnes faktoru radītiem traucējumiem.

i Detektors kā kustības var arī uzvert no atstarojošām virsmām atstarotus gaismas starus.

Lai nodrošinātu optimālu uzveršanu, uzstādiet kustību detektoru sāniski attiecībā pret kustības virzienu.
Informācija par uzstādīšanas vietu atrodama

i Izmantojiet komplektācijā iekļautos ēnošanas elementus , lai ēnotu atsevišķus lēcu diapazonus, ja uzstādīšanas vietas dēļ nevar novērst traucējumu faktorus.

Kustību detektora uzstādīšana

Informācija par uzstādīšanu atrodama

i Pēc barošanas sprieguma ieslēgšanas ir nepieciešamas aptuveni 60 sekundes (inicializācija), līdz kustību detektors ir gatavs darbam. Šajā laikā posmā ir ieslēgta pievienotā lampa.

Kustību detektora pārbaude un iestatīšana

Informācija par darbības elementiem atrodama

Pārbaude

- Iestatiet spilgtuma līmeni 2000 lx.
- Iestatiet ierobežojuma ilgumu 3 s.
- Ejiet ap uzveršanas zonu un pārbaudiet, vai kustību detektors ieslēdzās kā vajadzīgs.
- Ja nepieciešams, atkārtoti pielāgojiet kustību detektoru.

Iestatīšana

- Iestatiet vēlamu spilgtuma līmeni: 5 lx = tumsa; 2000 lx = dienasgaissma
- Iestatiet vēlamu ierobežojuma ilgumu.

Kustību detektora darbība

Kustību detektoram ir divi darbības režīmi:

- Automātiskais režīms
- Manuāla darbība

Automātiskais režīms

Kustību detektors pēc iesildīšanas ir automātiskajā režīmā. Sarkana gaismas diode norāda statusu kustību detektora sensora diapazonā.

- Izslēgta:** apkārtnes spilgtums ir pārāk liels vai kustība nav noteikta.
- Ieslēgta:** noteikta kustība.

Manuāla darbība

Manuālas darbības režīmā pievienotā lampa paliek ieslēgta 6 stundas (=balliņu režīms). Pēc šī laika kustību detektors automātiski pārslēdzas atpakaļ automātiskajā režīmā.

Manuālas darbības **ieslēgšana** uz 6 stundām ar slēdzi :

- IZSLĒGT uz 1 s;
- IESLĒGT uz 1 s;
- IZSLĒGT uz 1 s;
- atkal IESLĒGT.

Manuālas darbības **izslēgšana** uz 6 stundām ar slēdzi :

- IZSLĒGT uz 1 s;
- atkal IESLĒGT.

i Ja piespiešanas un gaidīšanas laiks nav 1 s (īsāks vai ilgāks), var netikt veikta manuālas darbības ieslēgšana vai izslēgšana. Iestatījumi tiek iestatīti līdzīgi, kad parasti noslēgtas spiedpogas vietā izmantots slēdzis.

Tehniskie parametri

Maks. ieslēgšanas strāva:	10 A, cos φ = 0,6
Energoapgādes spriegums:	220–240 V mainstrāva, 50 Hz
Slodze	
Kvēlspuldze:	maks. 1000 W
Halogēnlampas (230 V):	maks. 900 W
Zemsprieguma halogēnlampas ar Terauda serdes transformators:	maks. 500 VA
Elektroniskais transformators:	maks. 250 VA
Luminiscējošas spuldzes:	maks. 200 VA
Kompakts dienasgaismas lampas:	3x 23 W (maks.)
LED spuldzes:	maks. 200 W
Uzveršanas zona:	120°
Spilgtuma līmenis:	5 luksi līdz 2000 luksiem
Ierobežojuma ilgums:	no 3 sek. līdz 30 min.
Apkārtējās vides temperatūra	
Darbība:	no -15 °C līdz +40 °C
Aizsardzība:	10 A automatiskais atdalītājs
Aizsardzības tips:	IP 55
Eiropas Savienības direktīvas:	Zemsprieguma direktīva 2006/95/EC Elektromagnētiskās savietojamības direktīva 2004/108/EC

Schneider Electric Industries SAS

Ja jums rodas tehniski jautājumi, lūdz, sazinieties ar Klientu apkalpošanas centru savā valstī.
www.schneider-electric.com

lt Naudojimo nurodymai
Išorės 120° judesio detektorius

Jūsų saugumui

PAVOJUS
Rizika rimtai sugadinti turta ir susizeisti, pvz., dėl gaisro ar elektros šoko, neteisingai įrengus elektros įrenginius.
Elektros įrenginio sauga gali būti užtikrinta, jeigu atitinkamas asmuo gali įrodyti, kad turi pagrindinių žinių šiose srityse:
• prisijungimas prie įrenginių tinklu,
• kelių elektros prietaisų sujungimas,
• elektros kabelių tiesimas,
• lauke esantys elektros įrenginiai.
Šiuos gebėjimus ir patirį paprastai turi tik kvalifikuoti specialistai, parengti dirbti elektros įrenginių technologijų srityje. Jeigu šių būtiniausių reikalavimų nesilaikoma ar kaip nors nepaisoma, jūs vieninteliai būsite atsakingi už bet kokią žalą turčiai ar susižeidimą.

Susipažinimas su judesio detektoriumi

„ARGUS Standard“ išorės 360° judesio detektorius (to liau vadinamas **judesio detektoriumi**) aptikimo plote aplinka įspindulys šilumos šaltiniu (pasyviaji infraraudonių spindulių technologija) ir, pvz., įjungia lampą tam tikram laikotarpiui. Šis nustatytas laikotarpis atnaujinamas kas kartą aptikus judesį (aktyvavimo funkcija).
Judesio detektorius turi suderinamą šviesos ryškumo slenkstį, kad jis būtų aktyvus tik kai aplinkos šviesos ryškumas nesiekia tam tikro lygio.
Norėdami informacijos apie aptikimo plotą, žr.

Įrengimo vietos pasirinkimas

Judesio detektorius skirtas įrengti ant lubų ar sienų patalpose ar lauke.

Pasirinkite įrengimo vietą taip, kad būtų išvengiama trukdžių dėl aplinkos poveikio.

i Atsipindintus šviesos spindulys nuo atspindinčio paviršiaus taip pat gali būti laikomas judesiu.

Norėdami užtikrinti optimalų aptikimą, įrenkite judesio detektorių šonu judėjimo kryptimi.
Norėdami informacijos apie įrengimo vietą, žr.

i Panaudokite segmentus , pateiktus tam, kad būtų galima paslėpti atskirtus lęšio nuožus, jei negalima atmesti įrengimo vietoje esančių trukdžių.

Judesio detektoriaus įrengimas

Dėl informacijos apie įrengimą žr.

<