

NEWFORM X-TREND

Køkken armatur, Antracit
Varenummer: 63420,43,238
VVS-nummer: 706064102

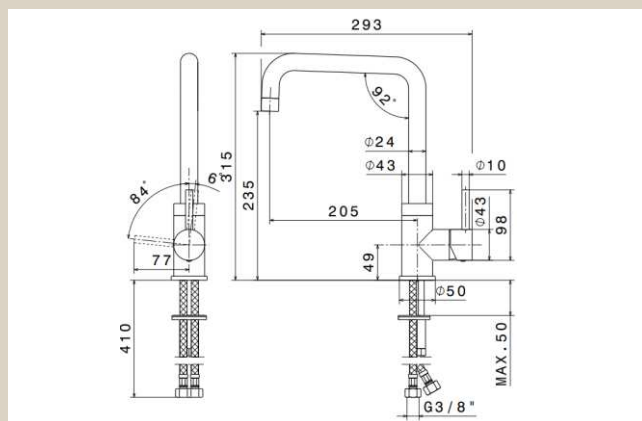

Data/vedligehold

- Flexible godkendte tilslutningsslanger med 3/8" omløb.
- Rengøring foretages med mild sæbeblanding påført klud. Armaturet bør ikke efterlades fugtig, og aftørres med blød klud efter endt rengøring.
- Klorholdige, slibende eller ætsende rengøringsmidler må ikke benyttes.
- Mild eddikeopløsning, 1 del eddike og 5 dele vand, kan benyttes til at fjerne kalk. Skylles efter med rigeligt vand.

OPRINDELSESLAND	Italien
VÆGT	2 KG
GODKENDELSER:	
-SINTEF	3145
-KIWA	1471
-BELGAQUA	16/306/27
DATO FOR OPDATERING	18.08.2021 - Revision 01

Der tages forbehold for trykfejl og tekniske ændringer.