

Krympemuffesæt SVMS, max. 1 kV

GPH/Nexans

MONTAGEVEJLEDNING

BASERET PÅ NEXANS VERSION IS55618-DAN - NV-1137-2







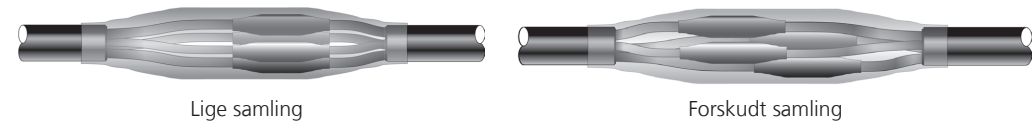

DESITEK A/S

- Komplet krympemuffesæt type SVMS iht. DIN 47640
- Kan anvendes på Al og Cu – også Cu klasse 5
- Incl. skrueforbindere med skillevæg
- Max. 1 kV
- Producent: GPH/Nexans
- Egnet til lige eller forskudt samling af 4(5)-leder plastkabler og 3-leder kabler med koncentrisk skærm som vist i figur 1.

Figur 1:



Tabel 1: Tilordning af muffestørrelser til tværsnit, ledermateriale og lederform iht. EN 60228
Typer og varenumre for godkendte terminalrør til Cu klasse 5

SVMS Type	Vejl. interval [mm²]	Aluminium [mm²]				Kobber [mm²]				Klasse 5 med terminalrør	Klasse 5 uden terminalrør	Terminalrør [Type/Varenr.]
		Rund flertrådet	Sektorformet flertrådet	Rund massiv	Sektorformet massiv	Rund flertrådet	Sektorformet flertrådet	Rund massiv				
												
1	4 x 4-16	10-16	-	10-16	-	4-16	-	4-16	-	4-16		
1B	5 x 4-16	10-16	-	10-16	-	4-16	-	4-16	-	4-16		
2	4 x (16*)25-35	(16*)25-35	35	(16*)25-35	25-35	(16*)25-35	35	(16*)25-35	-	(16*)25-35		
3	4 x 25-50	25-50	35-50	25-50	25-50	25-50	35-50	25-35	25-35	50	35-18/G9917-01-10	
4	4 x 35-95	35-95	35-95	35-95	35-95	35-95	35-95	35	35-70	95	70-25/G9917-01-11	
5	4 x 35-150	35-150	35-150	35-150	35-150	35-150	35-150	35	35-95	120-150	95-32/G9917-01-13	
6	4 x 95-150	95-150	95-150	95-150	95-150	95-150	95-150	-	95	120-150	95-32/G9917-01-13	
7	4 x (95*)120-240	(95*)120-240	(95*)120-240	(95*)120-240	(95*)120-240	(95*)120-240	(95*)120-240	-	(95*)120-185	240	185-56/G9917-01-17	









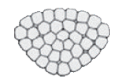

*Gælder kun hvis kabel er med PVC-isolation iht. DIN VDE 0267-603

Tabel 2: Afisoleringsmål, værktøj og tværsnitsintervaller for alle størrelser
Typer og varenumre for skrueforbindere.

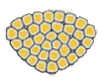
SVMS Type	Vejl. interval [mm ²]	a-mål [mm]	b-mål [mm]	c-mål [mm]	Værktøj		Skrueforbinder som reservedel	
					 Min 19 mm Max 25 mm UN [mm]	Top [mm]	Type	Varenr.
1	4 x 4-16	150	80	15		8	D1,5-16 SV-T-V-K	G6603-01-01
1B	5 x 4-16	150	80	15		8	D1,5-16 SV-T-V-K	G6603-01-01
2	4 x (16*)25-35	160	80	18		8	D10-35 SV-T-V-K	G6602-17-01
3	4 x 25-50	200	95	18		8	D25-50 SV-T-V-K	G6602-17-07
4	4 x 35-95	240	130	28		10	D16-95 SV-T-V-K	G6602-17-11
5	4 x 35-150	350	155	35	6		D25-150 SV-T-V-K	G6602-17-15
6	4 x 95-150	350	155	35		13	D35-150 SV-T-V-K	G6602-17-17
7	4 x (95*)120-240	450	210	60	8		D50-240 SV-T-V-K	G6602-17-27

*Gælder kun hvis kabel er med PVC-isolation iht. DIN VDE 0267-603

Tabel 3: Specifikation af dobbelt knæpunkt for unbraco-skruer i størrelse 5 og 7

SVMS Type	Vejl. interval [mm ²]	Knæpunkt	Aluminium [mm ²]				Kobber [mm ²]				
			Rund flertrådet	Sektorformet flertrådet	Rund massiv	Sektorformet massiv	Rund flertrå- det	Sektorformet flertrådet	Rund massiv	Klasse 5 med terminalrør	Klasse 5 uden terminalrør
											
5	4 x 35-150		35-95	35-120	35-70	35-95	35-70	35-95	35	35-95	120
			120-150	150	95-150	120-150	95-150	120-150	-	-	150
7	4 x (95*)120-240		(95*)-150	(95*)-150	(95*)-120	(95*)-120	(95*)-150	(95*)-120	-	(95*)120-185	-
			185-240	185-240	150-240	150-240	185-240	150-240	-	-	240

*Gælder kun hvis kabel er med PVC-isolation iht. DIN VDE 0267-603

VIGTIGT

Husk de 5 sikkerhedsregler i DS/EN 50110:

Mens der arbejdes, skal kabler og anlæg være udkoblede, spændingsløse, sikret mod indkobling og jordede.

Kabelmontage bør kun udføres af passende uddannet personale med det fornødne kendskab til relevante sikkerhedsforskrifter.

Gennemlæs hele vejledningen og kontrollér sættets indhold inden montagen påbegyndes.

Anvend kun godkendt værktøj og undgå overdreven brug af rensevæsker.

Brug en blød propan- (foretrukket) eller butangasflamme. Justér flammen, så den er blå med gul spids. Overgangen mellem blå og gul har den rigtige temperatur til krympning. Krymp materialet ensartet og undgå rynker langs overfladen. Hold flammen i bevægelse og undgå overophedning.

Kontakt DESITEK A/S ved spørgsmål og for information om

- terminalrør til Cu klasse 5
- holdeværktøj til skrueforbindere
- værktøj/skruemaskiner, der er godkendt af Nexans

Kontrollér, at sættet er komplet iht. figur 2:

- 4 x skrueforbinder til ledersamling (5 x i SVMS-1B)
- 4 x krympeslange til faseisolation (5 x i SVMS-1B)
- 1 x krympeslange til gendannelse af yderkappe
- 1 x slibepapir
- 1 x montagevejledning

Figur 2:



eller



Montagevejledning

1. Ret kablerne ud og placér dem som ved færdig installation. Kablernes yderkapper og fyldmateriale fjernes på strækningen (a+b) som angivet i tabel 2 og figur 3.

Pas på, at leder-isolationen ikke beskadiges.

2. **a) Forskudt samling:** Faselederne afkortes på a-mål og b-mål iht. tabel 2 og figur 4.

3. **b) Lige samling:** Faselederne afkortes på a-mål og b-mål iht. tabel 2 og figur 5.

4. **Gælder kun for kabler med koncentrisk skærm:**

Skærmtrådene bøjes forsigtigt tilbage over kabelkappekanten, mens fyldmateriale mellem skærmtråde og ledere fjernes.

Derefter føres skærmtrådene tilbage henover faselederne og snoes sammen i en afstand af 30-40 mm fra kabelkappekanten. Se figur 6.

Figur 3:

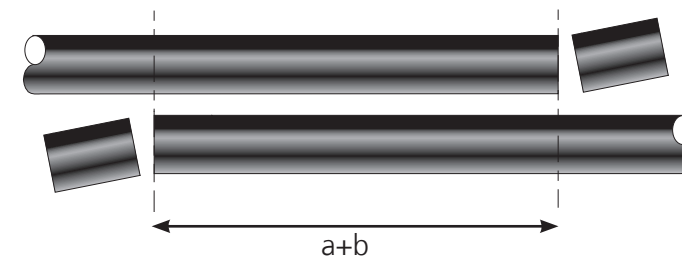

Figur 4:

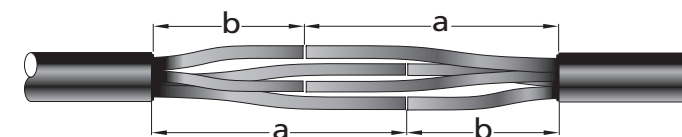

Figur 5:

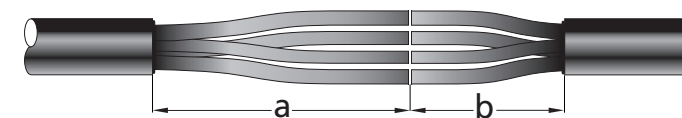

Figur 6:

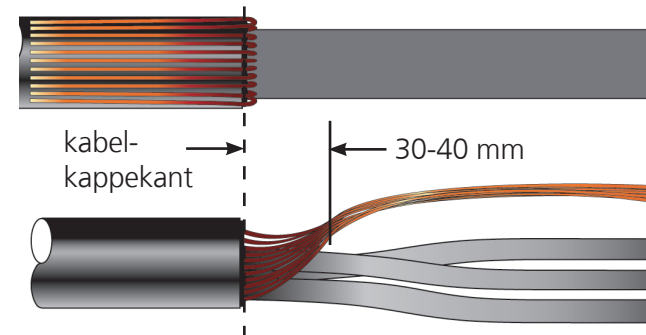

5. Isolationen rengøres med et egnet fedtopløsende rensmiddel på alle lederender.
6. Leder-enderne afisoleres på c-mål iht. tabel 2 og figur 7.
7. Som beskyttelse mod snavs trækkes plastposen fra muffens indpakning hen over én af kabelenderne. Slangen til gendannelse af yderkappen anbringes her til "parkering".
8. Slangerne til faseisolation (og evt. koncentrisk skærm) "parkeres" på enderne med a-mål iht. figur 7.

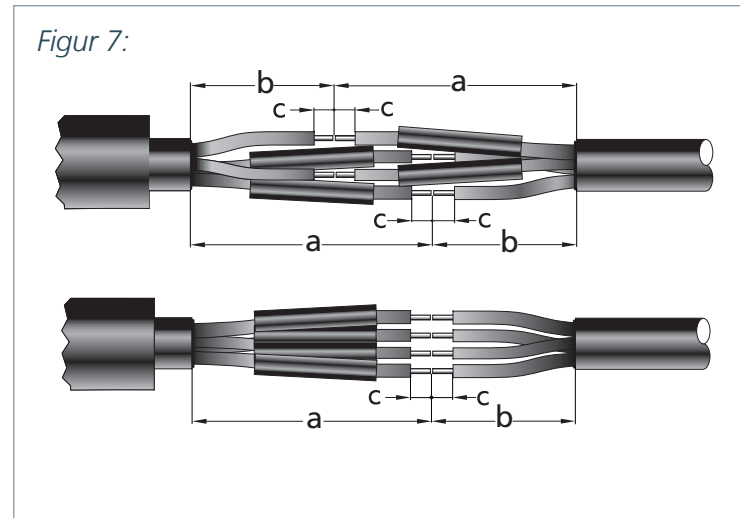

9. Al-ledere børstes for at bryde oxidlaget, og forbinderne placeres herefter straks på lederne. Sektorformede ledere orienteres som vist i figur 8. Undgå at skrue skrueene helt ud.

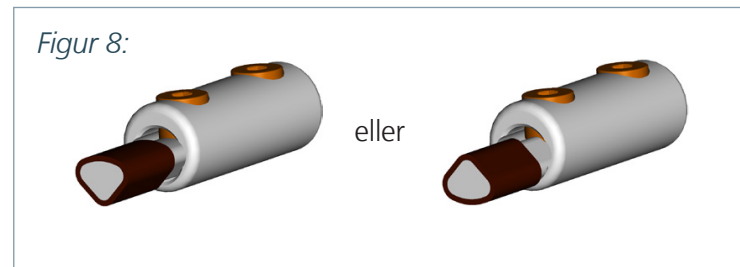

10. Værktøj vælges iht. tabel 2, og forbinderne monteres. Først strammes skrueene til med fingrene. Derefter spændes de med værktøj iht. rækkefølgen i figur 9, til de knækker. Montér først den ene side færdig, før der begyndes på den anden side.

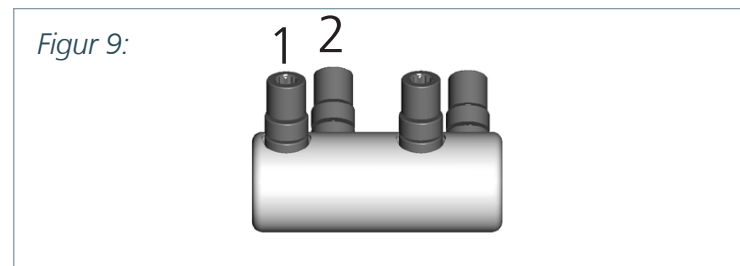

Værktøjet skal holdes helt i bund i lovet over skrueene, holdes lige og må ikke vrides. Brug holdeværktøj til at fastholde skrueforbinderne, mens skrueene spændes og knækkes.

11. Kun for SVMS-5 og SVMS-7:

Tabel 3 viser for de forskellige tværsnit og ledertyper, om værktøjet skal gendindsættes og spændes igen, så unbrakoskruerne knækker i 2. knæpunkt.

12. Ved kabel med koncentrisk skærm samles også denne med skrueforbinder.

13. Slangerne til faseisolation (og koncentriske skærmtråde) anbringes midt over skrueforbinderne som vist i figur 10 og krympes.

Begynd krympningen på midten som vist i figur 11 og derefter ud mod enderne.

Pas på, at faseisolationen ikke beskadiges af varmen.

14. TIP:

Mens punkt 15 og 16 udføres, skal slangerne til faseisolation køle af, så limen når at binde. Ellers kan der ske utilsigtet forskubning af dem, når slangen til gendannelse af yderkappen trækkes hen over dem i punkt 17.

15. De 150 mm nærmest kabelkappekanten på hvert kabel, som det er vist på figur 11, rengøres med et egnet fedtopløsende rensmiddel.

16. PVC-kappe:

For kabler med PVC-kappe slibes de rengjorte områder med sandpapir.

PE-kappe:

For kabler med PE-kappe forvarmes de rengjorte områder, til overfladen er let skinnende. Derefter slibes med sandpapir.

17. Krympeslangen til gendannelse af kablets yderkappe anbringes midt over samlingen. Begynd krympningen på midten og derefter ud mod enderne som vist i figur 12.

Krympningen er færdig, når krympeslangen er jævn og rynkefri, og der flyder lim ud i begge ender.

18. Muffen er færdig, og når den er afkølet til håndlun, må den dækkes til og spændingssættes.

Figur 10:

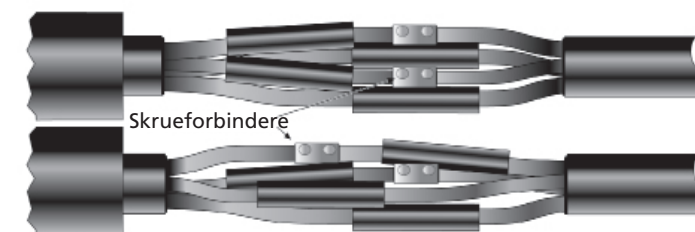

Figur 11:

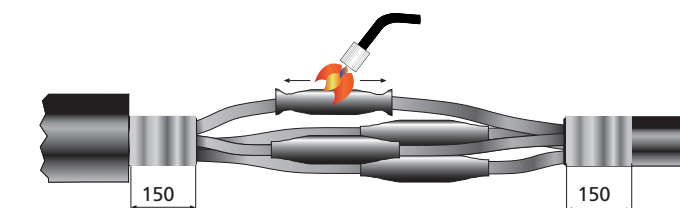

Figur 12:

