



## AVK SUPA PLUS™ SKYDEVENTIL, PN16

01/70-018

Med trækfaste koblinger til PE- og uPVC-rør, med spindelovergang, DN40-300



AVK skydeventiler er designet med indbygget sikkerhed i alle detaljer. Skyderen er fuldvulkaniseret med AVKs egen EPDM gummi med drikkevandsgodkendelse. Skyderen har en meget lang holdbarhed takket være gummiets evne til at genvinde sin oprindelige form, den dobbelte vedhæftningsproces og det robuste skyderdesign. Den tredobbelte spindeltætning, spindelens høje styrke og den grundige korrosionsbeskyttelse sikrer en unik driftsikkerhed.



### Produktbeskrivelse:

Supa Plus™ skydeventil med spindelovergang til drikkevand og neutrale væsker til max. 70° C

### Standarder:

- Designet iht. EN 1074 del 1 & 2, Designet iht. EN 1171

### Test/godkendelser:

- Hydraulisk test iht. EN 1074-1 & 2 / EN 12266
- Sæde: 1,1 x PN (i bar). Åben ventil: 1,5 x PN (i bar). Test af løsgangs- og lukkemoment.
- Godkendt iht. ÖVGW Certificate W 1.417



### Fordele:

- Fast, integreret skydermøtrik forhindrer korrosion forårsaget af vibration og sikrer lang levetid
- Fuldvulkaniseret skyder med drikkevandsgodkendt EPDM gummi, udstyret med skydersko for problemfri drift
- Stort konisk drænhul i skyderen forhindrer opsamling af urenheder
- Skyderspor på skyder og ventilhus sikrer stabil drift
- Spindel af rustfrit stål med skyderstop og rullet gevind for høj styrke
- Den fuldrunde kamring sikrer fiksering af spindlen og lave løsgangsmomenter
- Tredobbelte spindeltætning med en NBR afstrygerring, et polyamid plastleje med fire NBR O-ringe og en EPDM læbetætningsring
- Rund EPDM toppakning holdes på plads i en reces i ventiltoppen
- Undersænkede og forseglede topbolte af rustfrit stål er omsluttet af toppakningen
- Fuldt gennemløb
- Lavt betjeningsmoment
- Fusion bonded epoxycoating iht. DIN 30677-2, GSK godkendt
- Supa Plus™ trækfaste koblingsender til PE- og PVC-rør er designet med en pakning af drikkevandsgodkendt EPDM gummi og gribetænder af RG5 bronze, og tillader afvinkling på  $\pm 3,5^\circ$ . Kompressionspakningen gør det let at indføre rørenden, selv i store dimensioner

### Tilbehør:

Håndhjul, garniture, gadedæksler, flangeadaptor og combi-flange

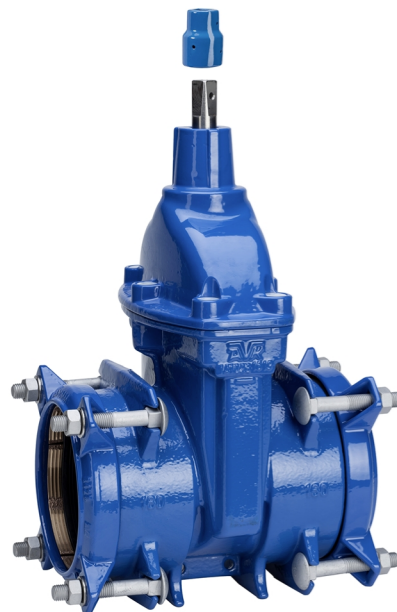

Expect ... **AVR**

Som følge af en løbende produktudvikling, forbeholder AVK sig retten til at ændre design, materialer og specifikation uden varsel.

COPYRIGHT©AVK GROUP 2017

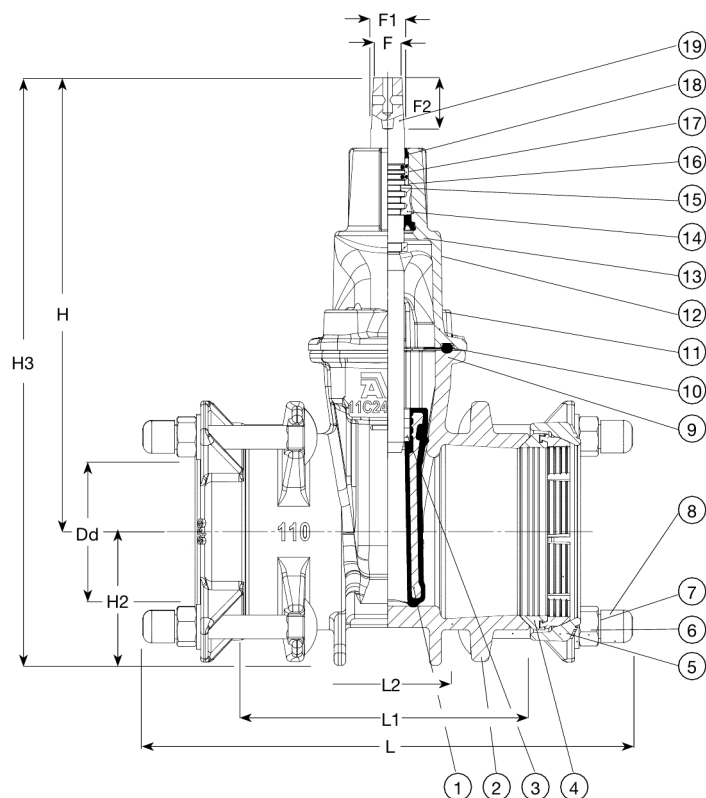
**Komponentliste:**

|                        |                                      |                      |                                      |
|------------------------|--------------------------------------|----------------------|--------------------------------------|
| 1. Skyder              | Duktiljern med EPDM gummi            | 11. Forsegling       | Smeltetmasse                         |
| 2. Ventilhus           | Duktiljern, GJS-500 (GGG-50)         | 12. Ventiltop        | Duktiljern, GJS-500 (GGG-50)         |
| 3. Skydermøtrik        | Afzinkningsbestandig messing, CW626N | 13. Læbetætningsring | EPDM gummi                           |
| 4. Kombinationspakning | RG5 bronze / EPDM                    | 14. Kamring          | Afzinkningsbestandig messing, CW602N |
| 5. Løsflange           | Duktiljern, GJS-500 (GGG-50)         | 15. O-ring           | NBR gummi                            |
| 6. Møtrik              | Rustfrit stål A4 antifriktion        | 16. Leje             | Polyamid                             |
| 7. Bolt                | Rustfrit stål A2, antifriktion       | 17. O-ring           | NBR gummi                            |
| 8. Beskyttelseskappe   | Plastik                              | 18. Afstrygerring    | NBR gummi                            |
| 9. Topbolt             | Rustfrit stål A2                     | 19. Spindel          | Rustfrit stål 1.4104 (430F)          |
| 10. Toppakning         | EPDM gummi                           |                      |                                      |

Komponenter kan erstattes af lignende eller højere materialeklasse uden forudgående meddelelse.

**Referencenumre og dimensioner:**

| AVK nr.           | VVS nr    | DN  | Dd  | H   | H2  | H3  | L   | L1  | L2  | F  | F1 | F2 | Teoretisk vægt / kg |
|-------------------|-----------|-----|-----|-----|-----|-----|-----|-----|-----|----|----|----|---------------------|
|                   |           | mm  | mm  | mm  | mm  | mm  | mm  | mm  | mm  | mm | mm | mm |                     |
| 01-050-70-814     | 141451050 | 40  | 50  | 236 | 44  | 280 | 312 | 182 | 64  | 14 | 17 | 29 | 11                  |
| 01-063-70-814     | 141451063 | 50  | 63  | 241 | 52  | 293 | 312 | 182 | 68  | 14 | 17 | 29 | 12                  |
| 01-075-70-814     | 141451075 | 65  | 75  | 271 | 58  | 329 | 312 | 182 | 70  | 17 | 20 | 34 | 13                  |
| 01-090-70-8146499 | 141451090 | 80  | 90  | 282 | 66  | 348 | 330 | 190 | 66  | 17 | 20 | 34 | 15                  |
| 01-110-70-8146499 | 141451110 | 80  | 110 | 305 | 90  | 395 | 330 | 191 | 72  | 19 | 22 | 34 | 19                  |
| 01-125-70-8146499 | 141451125 | 125 | 125 | 352 | 100 | 452 | 337 | 200 | 80  | 19 | 22 | 34 | 24                  |
| 01-140-70-8146499 | 141451140 | 125 | 140 | 352 | 106 | 458 | 356 | 216 | 80  | 19 | 22 | 34 | 26                  |
| 01-160-70-8146499 | 141451160 | 150 | 160 | 400 | 117 | 517 | 371 | 232 | 99  | 19 | 22 | 34 | 33                  |
| 01-180-70-8146499 | 141451180 | 150 | 180 | 400 | 125 | 525 | 399 | 238 | 99  | 19 | 22 | 34 | 36                  |
| 01-200-70-8146499 | 141451200 | 200 | 200 | 495 | 158 | 653 | 426 | 286 | 120 | 24 | 27 | 34 | 53                  |
| 01-225-70-8146499 | 141451225 | 225 | 225 | 495 | 165 | 660 | 483 | 284 | 110 | 24 | 27 | 34 | 61                  |
| 01-250-70-814     | 141451250 | 250 | 250 | 664 | 174 | 838 | 529 | 339 | 143 | 27 | 31 | 47 | 103                 |
| 01-280-70-814     | 141451280 | 250 | 280 | 664 | 184 | 848 | 529 | 339 | 155 | 27 | 31 | 47 | 106                 |
| 01-315-70-814     | 141451315 | 300 | 315 | 740 | 208 | 948 | 570 | 380 | 184 | 27 | 31 | 47 | 143                 |

Som følge af en løbende produktudvikling, forbeholder AVK sig retten til at ændre design, materialer og specifikation uden varsel.