

SCHNITT A-A

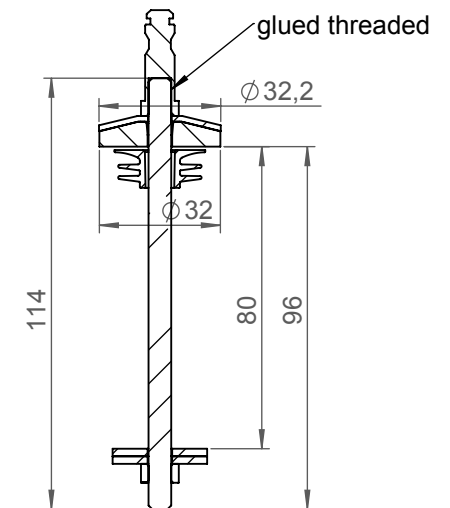

POS-NR.	Bezeichnung	Artikelnummer	Stk
1	Auflagescheibe (ohne M6) Top-washer (no thread)		2
2	Pin PBS-24 (Push button hinge)		2
3	TPE-Beilagscheibe 25x2		2
4	Sechskantmutter M6 DIN 934 Niro A2-70	315017	2
5	Karoseriescheibe ø25x2mm Niro A2	313014	2
6	Gewindestange M6x114 Niro A2		2
7	Keilunterlagsscheibe Skandi-sign	B98600099	2
8	Reduktionsstück M6/M8	300231	2
9	Gabelschlüssel SW10 (open end wrench)		1
10	Mutterschlüssel M6	Y023-0099	1

Schutzvermerk nach DIN 34 beachten

Freimasztol. nach ISO 2768 fein
 Freimasztol. nach DIN 16901

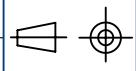

	Datum	Name
Bearb.	13.05.2015	H.Hofer
Gepr.		

MKW[®]
 MKW Kunststofftechnik GmbH
 4675 Weibern, Jutogasse 3, Postfach 10 Austria
www.mkw.at

Maßstab: 1:2	Sichtfläche: -----
Werkstoff:	Volumen: 33868.23 mm ³
Farbe:	Gewicht: 125.35 g
Oberfläche:	Art.Nr.: B9AB-0399 (300375)
Schwindung:	WZG Nr.:
Kunde: MKW-Kunststofftechnik GmbH	
Projekt: Scharniertechnik (mounting kit)	
Bezeichnung: XXXXXXXXXXXXXXXXXXXX	
Zeichnungsnummer: KU#0B9AB-0399	
Ersatz für: X	Ersetzt durch: X

A4