

5

6

7

8

9

5

6

7

8

9

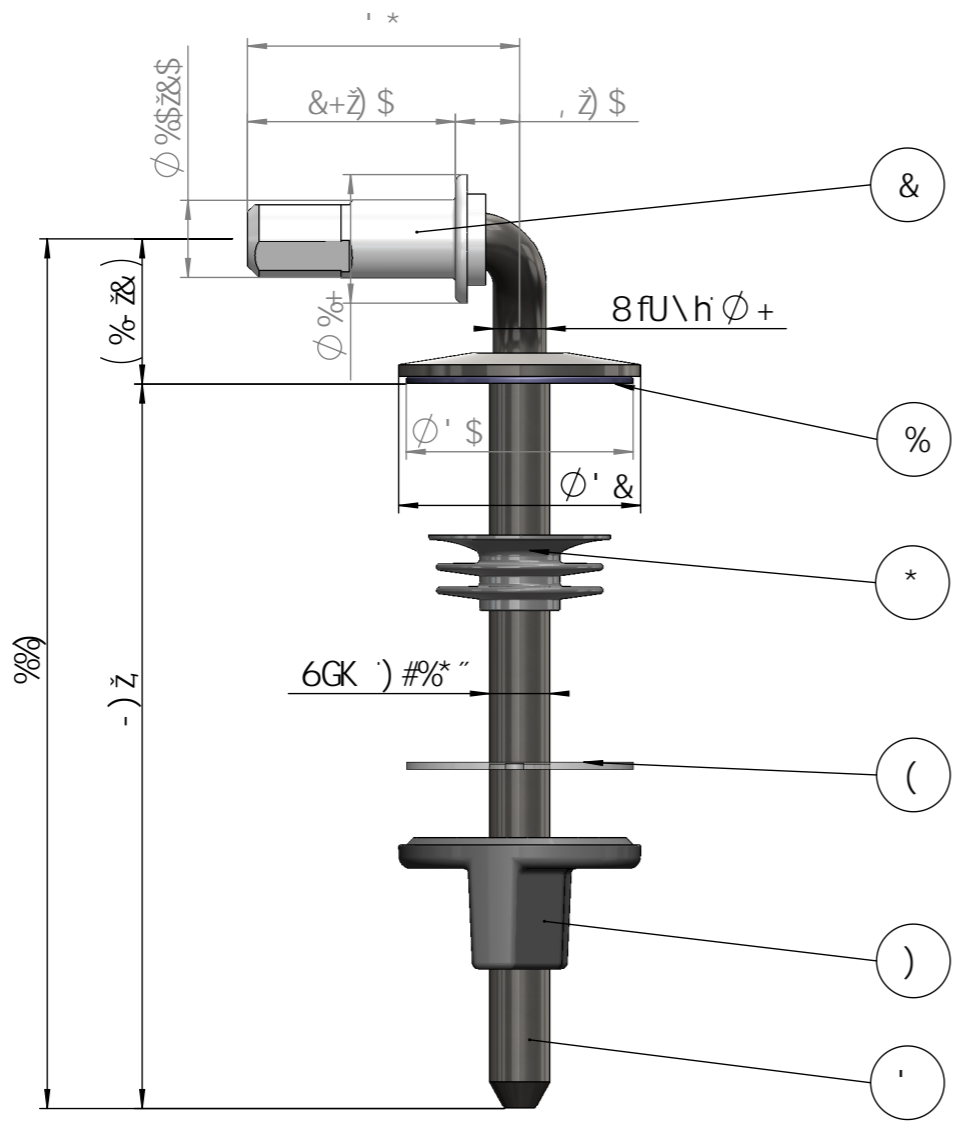

CE • → @ } * ÄJ^&@

CE • → @ } * Šš\ •

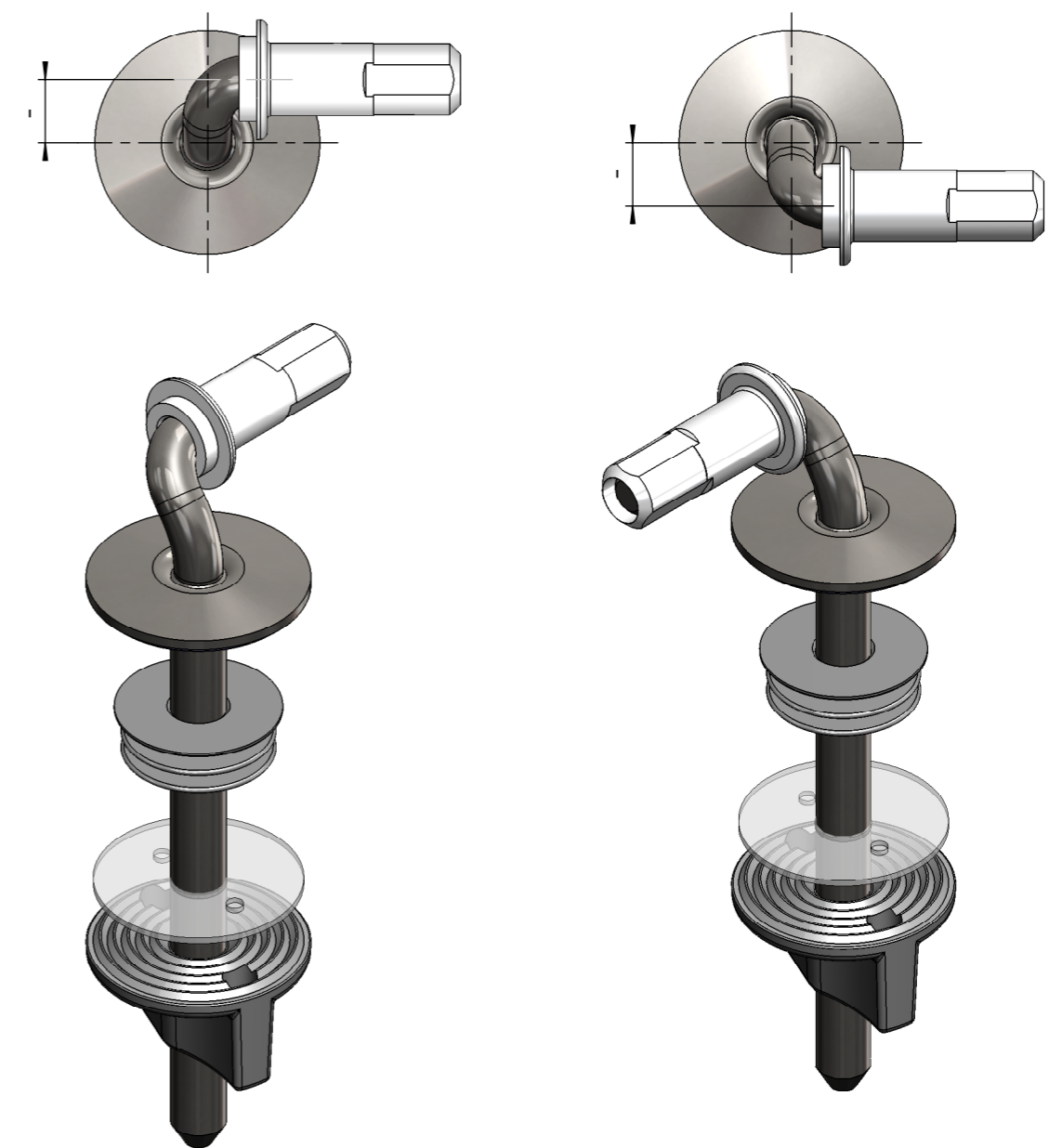

CE • → @ } * ÄJ^&@

ÚÚÜÜÜÜ	CE•:É	Ó:•&@ } *	Z^&@ } * } { (^	PFJÉÉ ÚÍ FÉÉJ } ^&@ ÉT ÓPÓÓ
F	ÚÍ FÉÉJ	W, e a • & @ a^A; / Ó > ^ • & @ a	SWÁÉÚÍ FÉÉJÁ	F
G	ÚÍ FÉÉJ	SWÁÉÚÍ FÉÉJÁ	SWÁÉÚÍ FÉÉJÁ	F
H	HEEGG } ^&@	T^&@ } * & @ a^A ÉÍ ÁJÁFFÍ } ^&@	SWÁÉÉÉÉHEEGG	F
I	ÚÍ FÉÉJ	Ó:•&@ } * & @ a^A ({ Á } aac	SWÁÉÚÍ FÉÉJÁ	F
í	ÚÍ FÉÉJ	Q>^ (^ a^A ÉÍ ÁJÁ	SWÁÉÚÍ FÉÉJ	F
î	HEEGF	Ú^a^ \ a } • • & Á ÉT É	SWÁÉÉÉÉHEEGF	F

CE • → @ } * Šš\ •

Ú:•É:É	CE•:É	Ó:•&@ } *	Z^&@ } * } { (^	PFJÉÉ ÚÍ FÉÉJ } a } ÉT ÓPÓÓ
F	HEEGG } a } •	T^&@ } * & @ a^A ÉÍ ÁJÁFFÍ } a } •	SWÁÉÉÉÉHEEGG	F
G	ÚÍ FÉÉJ	SWÁÉÚÍ FÉÉJÁ	SWÁÉÚÍ FÉÉJÁ	F
H	ÚÍ FÉÉJ	W, e a • & @ a^A; / Ó > ^ • & @ a	SWÁÉÚÍ FÉÉJÁ	F
I	ÚÍ FÉÉJ	Ó:~&@ } * & @ a^A ({ Á } aac	SWÁÉÚÍ FÉÉJÁ	F
í	ÚÍ FÉÉJ	Q>^ (^ a^A ÉÍ ÁJÁ	SWÁÉÚÍ FÉÉJ	F
î	HEEGF	Ú^a^ \ a } • • & Á ÉT É	SWÁÉÉÉÉHEEGF	F

Ú&@ cç^ (^ \ a } aac } a } • • & Á ÉT É Q^a^ c } t } a^A } * Ö&@ { } P&@ ^ V&@ É ^	Ø^a } a: d } É } aac } a } • • & Á ÉT É Ø^a } a: d } É } aac } a } • • & Á ÉT É Ö&@ { } P&@ ^ V&@ É ^	T a • aac } K FIF Y^A } d } -K Ø&a^K Ú^a^ } a } • • & Á ÉT É Ú&@ } a } • • & Á ÉT É	Ú&@ } a } • • & Á ÉT É X (^ } K FÍÍÍÉÍ } { { Ó^, &@K } ÚÍ FÉÉJ } ^&@ Y ZÓ& } K
MKW® A ? K ? i bgrgrcZHWbL ; a V< ÍÍÍÍÁ^&^ } ÉÉ } q^ a^A } aac } a } • • & Á ÉT É CE • d aac }		Ó:~&@ } * KT^&@ } * & @ a^A ÉÍ ÁJÁFFÍ ÚT } ^&@ Z^&@ } * } { { (^ SWÁÉÚÍ FÉÉJ	SolidWorks CEH
Ö&@ { } P&@ ^ V&@ É ^	Ú^a^ } a } • • & Á ÉT É Ö&@ { } P&@ ^	Ó:~&@ } * K Y Ú^a^ } a } • • & Á ÉT É	