

TA-COMPACT-P



Kombinerede regulerings- og balanceringsventiler til små terminalunits

Trykuafhængig balancerings- og reguleringsventil (PIBCV)



Engineering
GREAT Solutions

TA-COMPACT-P

Den trykuafhængig balancerings- og reguleringsventil TA-COMPACT-P sikrer optimale egenskaber over en lang levetid. Justerbart maksimalt flow gør det muligt at opnå design flow og eliminerer overflow samt nøjagtig flow regulering. Sammen med vores indreguleringsinstrumenter giver TA-COMPACT-P avanceret måling og diagnostik.

Produkt egenskaber

- > **Nøjagtig hyronisk balance**
Trinløs justerbar indstilling af max. flow forhindrer overflow gennem terminal units.
- > **Optimal regulering i anlægget**
Præcis flowmåling og unikke diagnostiske funktioner giver ultimative energibesparelser og et yderst pålideligt system.
- > **Installation uden begrænsninger**
Slank og kompakt ventil forenkler installationen, adgang til alle funktioner fra forsiden forenkler betjeningen.
- > **Høj pålidelighed**
AMETAL® og rustfast stål sikre høj korrosionsbestandighed og mindsker risikoen for lækage.



Teknisk beskrivelse

Anvendelsesområde:

Varme- og køleanlæg.

Funktion:

Regulering baseret på lineær ventil karakteristisk
Forindstilling (maks. flow)
Differenstrykregulering
Måling (ΔH , T , q)
Afspærring (for isolering under anlægsvedligeholdelse – se også punktet Lækagerate)

Dimensioner:

DN 10-32

Trykklasse:

PN 16

Differenstryk (ΔpV):

Max. differenstryk (ΔpV_{max}): 400 kPa = 4 bar
Min. differenstryk (ΔpV_{min}):
DN 10-20: 15 kPa = 0,15 bar
DN 25-32: 23 kPa = 0,23 bar
(Gælder for position 10, helt åben. Andre indstillinger kræver mindre differenstryk. Beregnes med softwaren HySelect.)
 ΔpV_{max} = Det maksimalt tilladte trykfald over ventilen, for at opfylde alle angivne egenskaber.
 ΔpV_{min} = Det nødvendige trykfald over ventilen for korrekt differenstrykregulering.

Flowområde:

(q_{max}) dimensionerede flow kan indstilles indenfor flowområderne:
DN 10: 21,5 - 120 l/h
DN 15 LF: 44 - 245 l/h
DN 15: 88 - 470 l/h
DN 20: 210 - 1150 l/h
DN 25: 370 - 2150 l/h
DN 32: 800 - 3700 l/h
 q_{max} = l/h ved respektiv indstilling og fuldt åben reguleringskegle.
LF = små flow

Temperatur:

Max. arbejdstemperatur: 90°C
Min. arbejdstemperatur: -10°C

Medier:

Vand og glycolblandet vand.

Løftehøjde:

4 mm

Lækagerate:

Lækage flow $\leq 0,01\%$ af maks. q_{max} (indstilling 10) og korrekt flow retning. (klasse IV jf. EN 60534-4).

Karakteristik:

Lineær, primært til on/off regulering.

Materiale:

Ventilhus: AMETAL®
Ventilindsats: AMETAL®
Kegle: Rustfast stål
Spindel: Rustfast stål
Spindeltætning: O-ring i EPDM
 Δp -indsats: PPS
Membran: EPDM og HNBR
Fjedre: Rustfast stål
O-ringe: EPDM

AMETAL® er IMI Hydronic Engineering's afzinkningsbestandige legering.

Mærkning:

TA, IMI, PN 16, DN og pil for strømningsretning.
Grå håndhjul: TA-COMPACT-P og DN.
For små flows version også LF.

Tilslutning:

Udvendig gevind efter ISO 228.

Tilslutning af aktuator:

M30x1,5

Termoaktuator:

Se separat information om EMO T.

Målenøjagtighed

Max. afvigelser af vandstrømme ved forskellige indstillinger

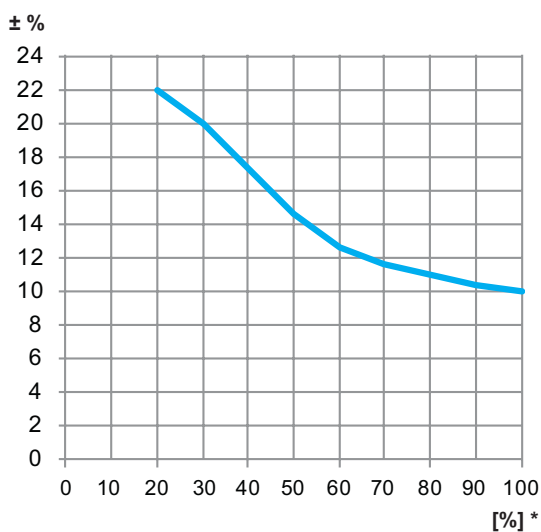

*) Indstilling (%) ved fuld åben ventil.

Korrektionsfaktorer for forskellige væsker

Flowberegningerne er gældende for vand (+20°C). For andre væsker med stort set samme viskositet som vand ($\leq 20 \text{ cSt} = 3^\circ \text{E} = 100 \text{ S.U.}$) er det kun nødvendigt at korrigere for vægtfylden. Ved lave temperaturer bliver viskositeten dog højere og laminar strømning kan optræde i ventilerne.

Dette forårsager en flowafvigelse, som øges i mindre ventiler, små forindstillinger og lave differenstryk. Korrektion for disse afvigelser udføres ved hjælp af dataprogrammet HySelect eller direkte i IMI Hydronic Engineering indreguleringsinstrumenter.

Støj

For at undgå støjgener, kræves at anlægget er korrekt indreguleret og afluftet.

Aktuator

EMO T aktuator

For yderligere information om EMO T, se separat katalogblad. TA-COMPACT-P anvendes sammen med aktuator EMO T. Aktuatorer af andet fabrikat kræver:
Arbejdsområde: X (lukket - helt åben) = 11,6 - 15,8
Lukke kraft: Min. 125 N (max. 500 N)

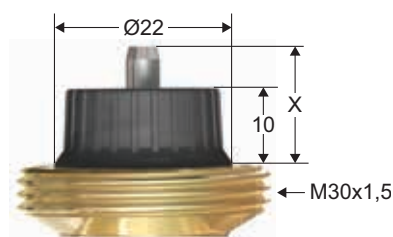

IMI Hydronic Engineering tager intet ansvar for reguleringsfunktionen ved anvendelse af andre termoaktuatorer end IMI TA.

Max. anbefalede trykfald (Δp_v) for ventil og aktuator kombination

Det maksimale anbefalede trykfald over en ventil og aktuator kombination for sikker lukning (ΔpV_{lukke}) og opfylde alle angivne egenskaber (ΔpV_{max}).

DN	EMO T * [kPa]
10	400
15	
20	
25	
32	

*) Lukkekraft 125 N.

ΔpV_{lukke} = Det maksimale trykfald, som ventilen kan lukke imod fra en åben position, med en specificeret kraft (aktuator) uden at overskride givne lækagerate.

ΔpV_{max} = Det maksimalt tilladte trykfald over ventilen, for at opfylde alle angivne egenskaber.

Dimensionering

1. Vælg den mindste ventil dimension, der opfylder design flow med en vis sikkerhedsmargin, se " q_{\max} -værdier". Indstillingen bør være så åben som muligt.

2. Kontroller, at den tilgængelige Δp_V er indenfor arbejdsområdet 15-400 kPa eller 23-400 kPa.

q_{\max} -værdier

	Forindstilling									
	1	2	3	4	5	6	7	8	9	10
DN 10	21,5	39,5	54,0	68,5	80,0	91,0	99,0	107	113	120
DN 15 LF	44,0	71,0	97,0	123	148	170	190	210	227	245
DN 15	88,0	150	200	248	295	340	380	420	450	470
DN 20	210	335	460	575	680	780	890	990	1080	1150
DN 25	370	610	830	1050	1270	1490	1720	1870	2050	2150
DN 32	800	1220	1620	2060	2450	2790	3080	3350	3550	3700

q_{\max} = l/h ved respektiv indstilling og fuldt åben reguleringskegle.
LF = små flow

Installation

Applikationseksempel

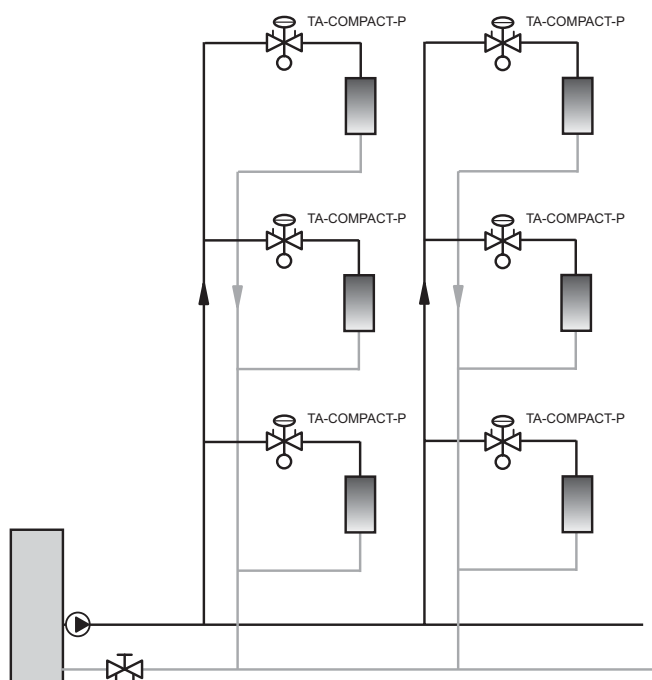

Anbefalet strømretning

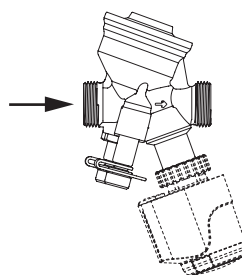

Installation of aktuator

Der kræves ca. 15 mm frirum over aktuatoren.

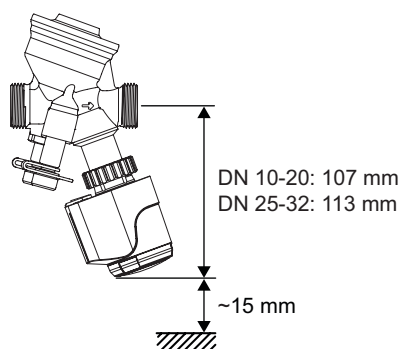

TA-COMPACT-P + EMO T

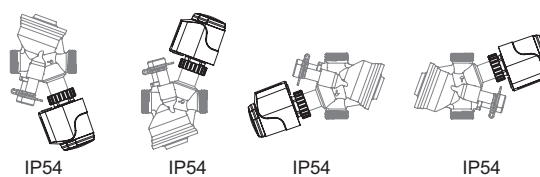

Funktionsbeskrivelse

Indstilling

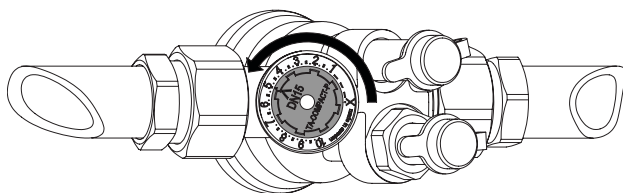

1. Drej indstillingsknappen til ønsket værdi f.eks. 5.0.

Afspærring

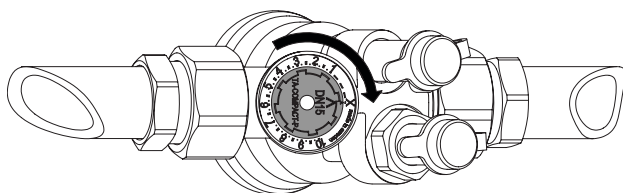

1. Drej indstillingsknappen til markeringen X.

Måling af q

1. Afmonter evt. aktuator.
2. Tilslut IMI TA indreguleringsinstrumentet til de to måleudtag.
3. Angiv ventiltipe, dimension og indstilling hvorefter aktuelt flow vises.

Måling af ΔH

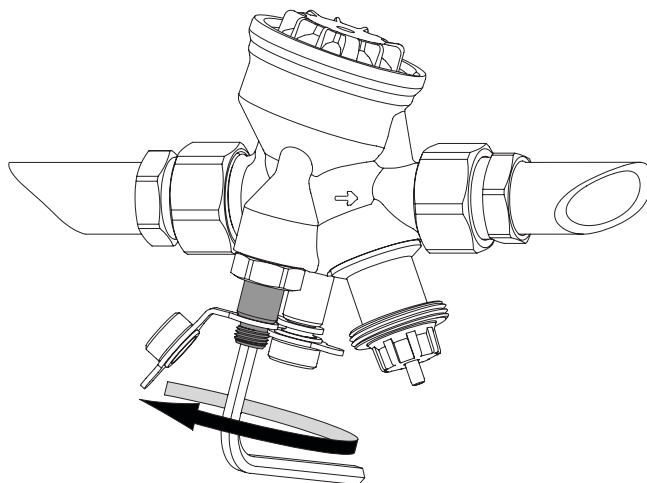

1. Afmonter evt. aktuator.
2. Luk ventilen som beskrevet under "Afspærring".
3. Bypass Δp funktionen ved at åbne bypassspindlen ≈ 1 omdrejning mod uret, men en 5 mm unbraconøgle.
4. Tilslut IMI TA indreguleringsinstrumentet til de to måleudtag og mål Δp .

Vigtigt! Steng bypassspindlen igen når denne måling er fuldført.

Sortiment

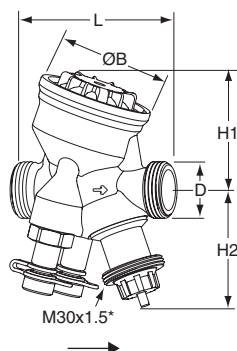

Udvendigt gevind

Gevind iflg. ISO 228

DN	D	L	H1	H2	B	q _{max} [l/h]	Kg	VVS nr	Varenr.
10	G1/2	74	55	55	54	120	0,53	406953-003	52 164-010
15 LF	G3/4	74	55	55	54	245	0,54	406953-104	52 164-115
15	G3/4	74	55	55	54	470	0,54	406953-004	52 164-015
20	G1	85	64	55	64	1150	0,69	406953-006	52 164-020
25	G1 1/4	93	64	61	64	2150	0,79	406953-008	52 164-025
32	G1 1/2	112	78	61	78	3700	1,5	406953-010	52 164-032

LF = små flow

*) Tilslutning mod termoaktuator.

→ = Anbefalet strømretning

Tilslutningskoblinger

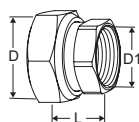

Koblinger med indv. gevind

Gevind efter ISO 228. Gevindlængde efter ISO 7-1.

Med omløbermøtrik

Ventil DN	D	D1	L*	VVS nr	Varenr.
10	G1/2	G3/8	21	406953-926	52 163-010
15	G3/4	G1/2	21	406953-933	52 163-015
20	G1	G3/4	23	406953-943	52 163-020
25	G1 1/4	G1	23	406953-951	52 163-025
32	G1 1/2	G1 1/4	31	406953-959	52 163-032

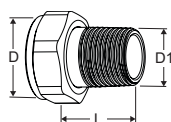

Koblinger med udv. gevind

Gevind efter ISO 7-1

Med omløbermøtrik

Ventil DN	D	D1	L*	VVS nr	Varenr.
10	-	-	-	-	-
15	G3/4	R1/2	29	-	0601-02.350
20	G1	R3/4	32,5	-	0601-03.350
25	G1 1/4	R1	35	-	0601-04.350
32	G1 1/2	R1 1/4	38,5	-	0601-05.350

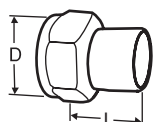

Svejsekobling

Med omløbermøtrik

Ventil DN	D	Rør DN	L*	VVS nr	Varenr.
10	G1/2	10	30	406979-210	52 009-010
15	G3/4	15	36	406979-215	52 009-015
20	G1	20	40	406979-220	52 009-020
25	G1 1/4	25	40	406979-225	52 009-025
32	G1 1/2	32	40	406979-232	52 009-032

*) Byggelængde

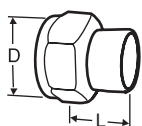

Loddekobling

Med omløbermøtrik

Ventil DN	D	Rør Ø	L*	VVS nr	Varenr.
10	G1/2	10	10	406979-110	52 009-510
10	G1/2	12	11	406979-112	52 009-512
15	G3/4	15	13	406979-115	52 009-515
15	G3/4	16	13	406979-116	52 009-516
20	G1	18	15	406979-118	52 009-518
20	G1	22	18	406979-122	52 009-522
25	G1 1/4	28	21	406979-128	52 009-528
32	G1 1/2	35	26	406979-135	52 009-535

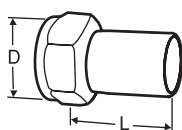

Kobling med glat rørende

For tilslutning til presskobling

Med omløbermøtrik

Ventil DN	D	Rør Ø	L*	VVS nr	Varenr.
10	G1/2	12	35	406979-412	52 009-312
15	G3/4	15	39	406979-415	52 009-315
20	G1	18	44	406979-418	52 009-318
20	G1	22	48	406979-422	52 009-322
25	G1 1/4	28	53	406979-428	52 009-328
32	G1 1/2	35	59	406979-435	52 009-335

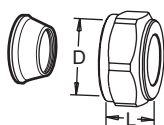

Klemringskobling

Støttebøsning skal anvendes, for yderligere information se katalogblad FPL.

Må ikke anvendes til PEX-rør.

Forkromet

Ventil DN	D	Rør Ø	L**	VVS nr	Varenr.
10	G1/2	8	16	-	53 319-208
10	G1/2	10	17	-	53 319-210
10	G1/2	12	17	-	53 319-212
10	G1/2	15	20	-	53 319-215
10	G1/2	16	25	-	53 319-216
15	G3/4	15	27	406979-315	53 319-615
15	G3/4	18	27	406979-318	53 319-618
15	G3/4	22	27	406979-322	53 319-622
20	G1	28	29	406979-328	53 319-928

*) Byggelængde

**) Byggelængde = kobling, ikke tilspændt.

Tilbehør

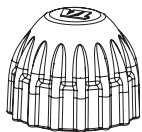

Beskyttelseshåndhjul

Til TA-COMPACT-P/-DP, TA-Modulator (DN 15-20), TBV-C/-CM, KTCM 512.

	VVS nr	Varenr.
Rød	-	52 143-100

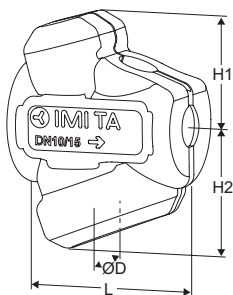

Isoleringskapper

Til varme/komfort køle.

Material: EPP.

Brandklasse: E (EN 13501-1), B2 (DIN 4102).

Ventil DN	L	H1	H2	D	VVS nr	Varenr.
10-15	100	61	71	84	-	52 164-901
20	118	67	79	90	-	52 164-902
25	127	71	84	104	-	52 164-903
32	154	85	99	124	-	52 164-904

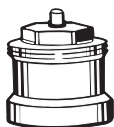

Spindelforlænger

Anbefales sammen med isoleringen for at minimere risikoen for kondens mellem ventilen og aktuator. M30x1,5.

L	Varenr.
Plast, sort	
30	2002-30.700