



Fast gadedæksel til stik- og hovedledningsventiler med fikseringsenhed for fastgørelse af teleskopisk garniture
Standard inskription "VAND"

Features:

- 60 % lavere vægt end støbejernsdæksler, vedligeholdelsesfrit og støjfrit design
- 100 % genanvendeligt.
- Der bruges 80 % mindre energi, end i produktionen for støbejernsdæksler
- Udvalgt materiale sikrer let åbning
- Kan bruges til flere fabrikater af garniturer

Materiale:

Dæksel	PA+
Fikseringsenhed	PP
Prop	Støbejern, EN-GJL-200
Pakning	Gummi
Firkantet afstandsstykke (option)	Støbejern



Option



Fast gadedæksel til stik- og hovedledningsventiler med fikseringsenhed for fastgørelse af teleskopisk garniture
Standard inskription "VAND"

1. Dæksel
2. Fikseringsenhed
3. Prop
4. Pakning
5. Afstandsstykke (option)

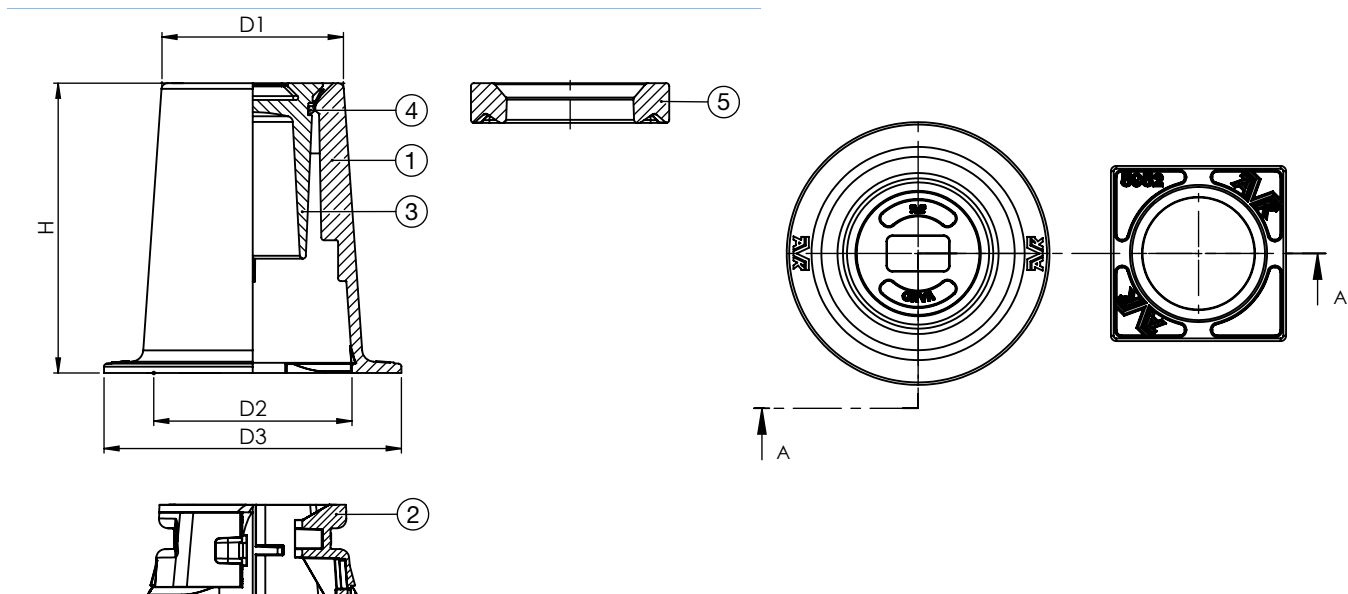

Komplet dæksel AVK nr.	Komplet dæksel VVS-nr.	Beskrivelse	Prop	D1 mm	D2 mm	D3 mm	H mm	Total vægt inkl. låg
04-000-43-00-05200	14 5677.130	Komplet dæksel	BLÅ	119	130	195	190	2,5
04-000-43-00-05208	14 5677.131	Komplet dæksel	SORT	119	130	195	190	2,5
Tilbehør AVK nr.	Tilbehør VVS-nr.	Beskrivelse						
04-013-5400	14 5164.420	Blå firkant						
04-000-5200	14 5677.290	Blå prop						
04-000-5208	14 5677.291	Sort prop						