

## FASCETTE STRINGITUBO A DUE FILI

### WIRE HOSE CLIPS

**MATERIALI:**

ACCIAIO PRE-ZINCATO ESENTE ESENTE CROMO VI  
ZINCATURA BIANCA

**MATERIALS:**

STEEL TOHS COMPLIANT COATING

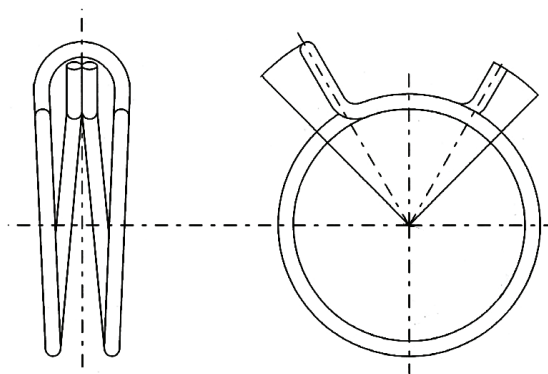

Riferimento Reference	φ Tubo Max	φ Tubo Min	Ideale Ideal
0766	7	6,6	6,8
7570	7,5	7	7,3
7873	7,8	7,3	7,6
8378	8,3	7,8	8,1
8883	8,8	8,3	8,6
9388	9,3	8,8	9,1
9993	9,9	9,3	9,6
10799	10,7	9,9	10,2
11104	11	10,4	10,7
11611	11,6	11	11,3
123115	12,3	11,5	11,8
129122	12,9	12,2	12,6
131121	13,1	12,1	12,8
136129	13,6	12,9	13,3
141133	14,1	13,3	13,7
144136	14,4	13,6	14
151144	15,1	14,4	14,8
159148	15,9	14,8	15,6
162154	16,3	15,5	15,9
168159	16,8	15,9	16,4
177168	17,7	16,8	17,3
187177	18,7	17,7	18,2
196187	19,6	18,7	19,2
206196	20,6	19,6	20,2
221206	22,1	20,6	21,2
226215	22,6	21,5	22,1
23122	23,1	22	22,6
247235	24,7	23,5	24,2
258245	25,8	24,5	25,2

Riferimento Reference	φ Tubo Max	φ Tubo Min	Ideale Ideal
264251	26,4	25,1	25,8
269256	26,9	25,6	26,3
274258	27,4	25,8	26,8
281267	28,1	26,7	27,5
294279	29,4	27,9	28,7
309293	30,9	29,3	30
32304	32	30,4	31,3
334318	33,4	31,8	32,7
348332	34,8	33,2	34,1
357339	35,7	33,9	35
364346	36,4	34,6	35,6
38362	38	36,2	37,2
397377	39,7	37,7	38,8
405385	40,5	38,5	39,6
414394	41,4	39,4	40,5
423407	42,3	40,7	41,5
43241	43,2	41	42,2
4441	44	41	42,9
455428	45,5	42,8	44
468446	46,8	44,6	45,8
489465	48,9	46,5	47,8
509484	50,9	48,4	49,8
532506	53,2	50,6	52
554527	55,4	52,7	54,2
574546	57,4	54,6	56
58856	58,8	56	57,4
61582	61	58,2	59,6
6662	66	62	64
7571	75	71	72

