

Interrupteur horaire TDTS1C230 Hebdomadaire - un canal

Description

Les interrupteurs horaires sont utilisés pour la mise sous tension de circuits électriques pendant des tranches horaires préprogrammées. Chaque modèle offre des fonctions supplémentaires, par exemple, une fonction aléatoire de simulation de présence ou une fonction de commande utilisée pour modifier le mode de fonctionnement grâce à un interrupteur externe. La conception permet un montage sur un rail DIN 35mm et son scellage une fois la programmation effectuée. La batterie interne permet de modifier le programme, même si l'appareil n'est pas branché.

Afin de préserver la batterie durant le stockage, les interrupteurs horaires disposent par défaut d'un mode de fonctionnement pour le stockage, qui assure une consommation énergétique minimale de la batterie.

Caractéristiques

- Commande du cycle hebdomadaire en fonction de l'heure
- Boîtier bimodulaire avec une fenêtre à rabattement scellable
- Mode aléatoire
- Nombreux programmes permettant des applications variées
- Montage sur rail DIN 35mm



Le dispositif doit être raccordé à un circuit monophasé conformément aux normes en vigueur. Les raccordements sont décrits dans ce manuel. Le montage, le raccordement et le réglage du système doivent uniquement être effectués par un électricien qualifié. Il est nécessaire de lire ce manuel et d'en connaître les fonctions avant de procéder au montage. Le démontage du boîtier annule la garantie et comporte un risque d'électrocution. Avant de procéder au montage, veillez à débrancher les câbles de raccordement au réseau électrique. Utilisez un tournevis cruciforme de 3,5mm pour le montage. Le relais doit être transporté, stocké et utilisé de manière appropriée. Lorsque des éléments sont manquants, endommagés ou déformés, ne procédez pas au montage. En cas de dysfonctionnement, veuillez contacter le fabricant.



Ce symbole signifie que les équipements électriques et électroniques font l'objet d'une collecte sélective et ne doivent pas être évacués avec d'autres types de déchets.

Données techniques

TDTS1C230	
Bornes d'alimentation :	A1, A2
Tension d'alimentation :	230 Vac (-15 à +10 %) 50 / 60 Hz
Consommation :	1,45 W /16 VA
Nombre de canaux :	1
Nombre de programmes :	400 (200 paires ON/OFF)
Programme :	quotidien, hebdomadaire
Modes de fonctionnement :	manuel, automatique, aléatoire, impulsion
Passage hiver / été :	automatique, manuel
Précision d'horloge :	max ±1 s / 24 h à 25 °C
Réserve de marche :	3 ans
Contacts :	1 no/nf - 16 A / 250 Vac 4000 VA
Section des câbles de raccordement :	0,2 à 2,5 mm ²
Plage de température :	-20 à +60 °C
Contraintes de positionnement :	aucune
Montage :	rail DIN 35mm (EN60715)
Indice de protection :	IP20 (EN 60529)
Niveau de protection :	II
Catégorie de surtension :	II
Indice de pollution :	2
Dimensions :	2 modules (35 mm)
Poids :	0,140 kg
Normes :	EN 60730-1; EN 60730-2-7 EN 61000-4-2,3,4,5,6,11

Présentation

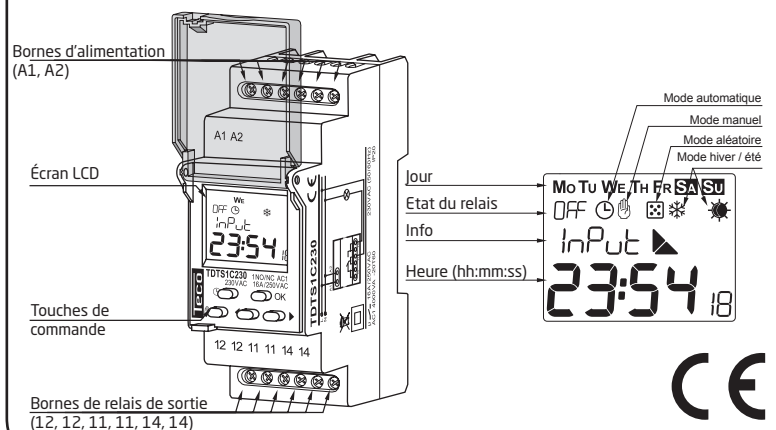

Interrupteur horaire TDT51C230 Hebdomadaire - un canal

Fonctionnement

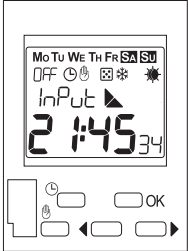

Description des éléments et messages affichés

Mo Tu We Th Fr Sa Su	- Jours (en anglais)	DAY	- jour, YEAR	- année
On OFF	- Statut du relais	Prog	- Réglage du programme	
☺	- Mode automatique	Time	- Réglage de l'heure et passage heure d'hiver / heure d'été	
☹	- Mode manuel	DATE	- Réglage de la date	
☼	- Mode aléatoire	rand	- Réglage du mode aléatoire	
▲	- Mode par impulsion	PULSE	- Réglage du mode par impulsion	
⌘	- Heure d'hiver	Auto	- Automatique, USER	- Utilisateur
☀	- Heure d'été	On OFF	- Marche / Arrêt	

Fonctions des touches

- ☺ - Dans l'affichage principal : passage en mode automatique ou modification du statut du relais lorsque l'interrupteur horaire est en mode automatique.
- ☼ - Dans l'affichage principal (3 sec) : entrée / sortie du mode aléatoire.
- ▲ - En mode aléatoire : modification manuelle d'un mode aléatoire actif / inactif.
- ☼ - Dans les autres affichages : retour au niveau précédent sans enregistrer les données.
- ☹ - Dans l'affichage principal : passage en mode manuel ou modification de l'état du relais si l'interrupteur horaire est en mode manuel.
- ☼ - En mode aléatoire : modification de l'état du relais et arrêt du mode aléatoire.
- OK - Dans les autres affichages : retour au niveau précédent sans enregistrement des données.
- OK - Dans l'affichage principal : accès au menu principal.
- ◀ ▶ - Dans les autres affichages : accès au sous-menu ou confirmation de la valeur introduite.
- ☼ - Passage d'une fenêtre à l'autre, navigation dans les options du menu ou augmentation / diminution de la valeur souhaitée.

Mode stockage

Les interrupteurs horaires disposent par défaut d'un mode destiné au stockage, qui préserve la batterie en cas d'inutilisation. En cas d'utilisation de la batterie de secours, le mode stockage est désactivé durant la première utilisation du programmeur. Pour ce faire, il suffit d'appuyer brièvement sur la touche ☹ puis de régler la date et l'heure. La mise sous tension nominale désactive le mode stockage durant la première utilisation de l'interrupteur horaire, lors du réglage de la date et de l'heure. Pour mettre l'interrupteur horaire en mode stockage, il faut procéder à une réinitialisation. Pour ce faire, appuyez simultanément sur les touches ☹ et ☺ de l'affichage principal.

Menu principal

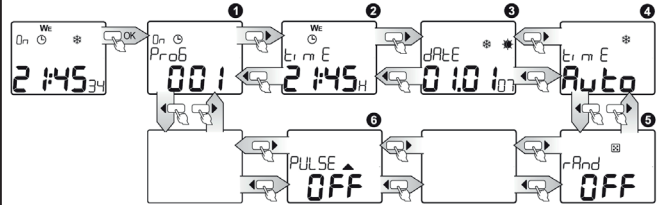

Pour accéder au menu, appuyez sur OK.
Pour faire défiler les éléments, utilisez les flèches ◀ ▶.

Affichage	Fonction
1 Prog	Réglage de programme
2 Time	Réglage de l'heure
3 DATE	Réglage de la date
4 Time	Réglage de l'heure d'été / d'hiver
5 rand	Réglage du mode aléatoire
6 PULSE	Réglage du mode impulsion

Réglage de la date

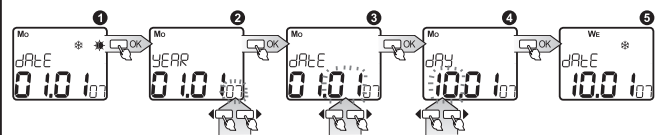

- DATE - Réglage de la date. Saisie après avoir appuyé sur OK;
- YEAR - Sélectionner l'année à l'aide des flèches ◀ ▶ et confirmer en appuyant sur OK (valeurs possibles : 2000 à 2099);
- MONTH - Sélectionner le mois à l'aide des flèches ◀ ▶ et confirmer en appuyant sur OK;
- DAY - Sélectionner le jour à l'aide des flèches ◀ ▶ et confirmer en appuyant sur OK. Le système est protégé contre l'introduction d'un jour incorrect pour un mois donné. Il prend en compte les années bissextiles et calcule automatiquement le jour de la semaine sur base de la date;
- La confirmation affiche une fenêtre de réglage de la date et de l'heure d'été / hiver, lorsque l'option Auto est prévue.

Il est possible de quitter chaque fenêtre d'un sous-menu à tout moment sans enregistrer les paramètres en appuyant sur la touche ☺ ou ☹.

Réglage de l'heure

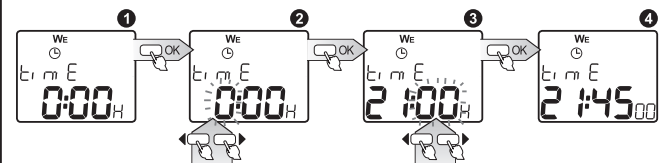

- Time - réglage de l'heure. Saisie après avoir appuyé sur OK;
- HOUR - sélectionner l'heure à l'aide des flèches ◀ ▶ au format en 24 ou 12 h (1-24 H ou 1-12 P : AM - 1-12 P : PM). Confirmer en appuyant sur OK.
- MINUTES - sélectionner les minutes à l'aide des flèches ◀ ▶. Confirmer en appuyant sur OK;
- La confirmation des minutes provoque la mise à zéro des secondes et le passage à l'affichage du réglage de l'heure.

Il est possible de quitter l'affichage d'un sous-menu à n'importe quel moment sans enregistrer les paramètres en appuyant sur les touches ☺ ou ☹.

Interrupteur horaire TDT51C230 Hebdomadaire - un canal

Réglage de l'heure d'été / heure d'hiver

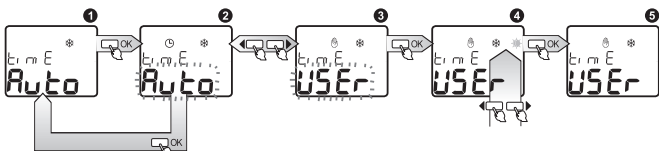

- 1** $E_{t,m,E}^*$ - le mode : **Auto** - permet le basculement automatique heure d'hiver / heure d'été, le dernier dimanche de mars à 2 heures et le dernier dimanche d'octobre à 3 heures. Le mode **USER** - permet le basculement Manuel par l'utilisateur. Appuyer sur OK pour accéder à l'option.
- 2** **CHOIX DU MODE** : à l'aide des flèches $\leftarrow \rightarrow$, sélectionner **Auto** ou **USER** Confirmer en appuyant sur OK. Après avoir sélectionné **Auto**, le basculement entre heure d'hiver et heure d'été s'effectue automatiquement. Après avoir sélectionné le mode **USER**, vous accédez à l'affichage suivant.
- 3** À l'aide des flèches $\leftarrow \rightarrow$, sélectionnez hiver ou été (le symbole * représente l'hiver, le symbole \odot représente l'été). La sélection du symbole provoque la correction de l'heure par le programmeur. Confirmer en appuyant sur OK.
- 4** Après sélection de l'heure d'hiver ou d'été, la fenêtre de modification s'affiche.

Modification du mode de fonctionnement (automatique, manuel, aléatoire)

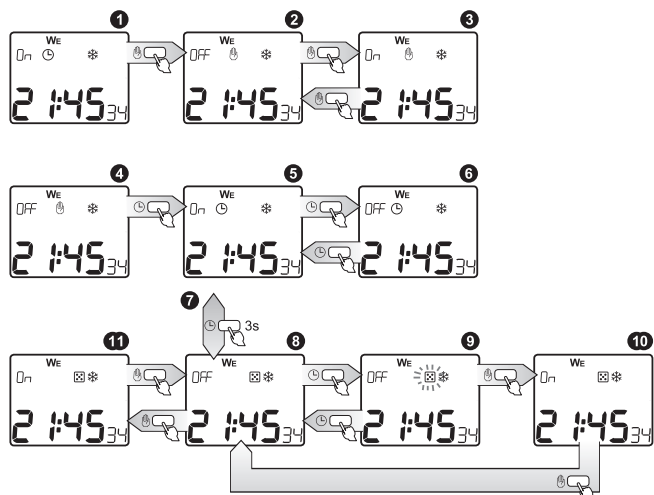

- 1** **PASSAGE AU MODE MANUEL** : lorsque l'affichage principal est ouvert et que l'interrupteur horaire est en mode automatique \odot , appuyer sur la touche \odot permet de passer en mode manuel et modifie l'état du relais.
- 2** **3** En appuyant plusieurs fois sur la touche \odot , l'état du relais est modifié sans modifier le mode de fonctionnement.
- 4** **PASSAGE AU MODE AUTOMATIQUE** : lorsque l'affichage principal est ouvert et que l'interrupteur horaire est en mode manuel, appuyer sur la touche \odot permet de passer en mode automatique \odot et modifie l'état du relais.
- 5** **6** En appuyant plusieurs fois sur la touche \odot , l'état du relais est modifié sans modifier le mode de fonctionnement.
- 7** **PASSAGE AU MODE ALÉATOIRE** : appuyer sur la touche \odot durant 3 secondes.
- 8** Un voyant continu \square indique que l'interrupteur horaire n'est pas dans la plage horaire de randomisation des états ON/OFF et un voyant clignotant indique que l'unité randomise les états ON/OFF selon les paramètres définis pour le MODE ALÉATOIRE. Appuyer sur la touche \odot pour randomiser les états ON/OFF et modifier l'état du relais (**9** : clignotement du symbole \square). Les paramètres du MODE ALÉATOIRE restent applicables. Appuyer plusieurs fois sur la touche \odot pour désactiver la randomisation.
- 10** **11** Appuyer sur la touche \odot pour modifier l'état du relais et désactiver la randomisation, si elle était active (le symbole \square s'allume). Pour sortir du mode aléatoire, appuyer sur la touche \odot durant 3 secondes. **12** L'activation / désactivation de la randomisation est possible en mode automatique ou manuel.

Visualisation du programme

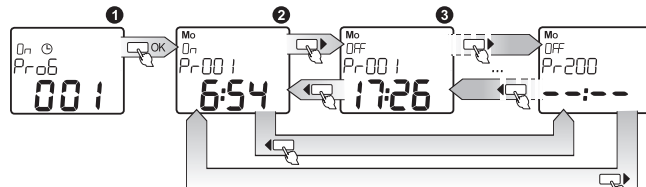

- 1** **VISUALISATION DU PROGRAMME** - Visualisation des paramètres pour les programmes (On / OFF) c'est-à-dire heures, minutes et jours de la semaine. Accéder à l'affichage en appuyant sur OK.
 - 2** **3** Pour faire défiler les programmes, appuyez successivement sur les flèches $\leftarrow \rightarrow$; La flèche \rightarrow augmente le numéro du programme. La flèche \leftarrow diminue le numéro du programme.
 - 4** Les programmes sont numérotés sous la forme de paires On / OFF (On / OFF) où chaque programme peut être traité indépendamment. L'interrupteur horaire comporte 400 programmes (200 paires On / OFF).
- Il est possible de quitter chaque fenêtre d'un sous-menu à tout moment sans enregistrer les paramètres en appuyant sur la touche \odot ou \odot .

Réglage d'un programme

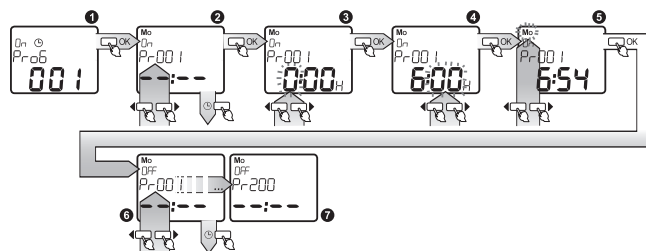

- 1** **Pr06** - Réglage des heures de démarrage et d'arrêt en fonction du jour de la semaine pour les différents programmes. En mode automatique, les messages indiquant les valeurs des programmes ON et OFF sont présentés successivement dans l'affichage en cours On / OFF (par exemple, $00 \ 1$); Appuyez sur OK pour entrer en mode de modification. Les programmes sont numérotés par paires (On / OFF). Le nombre maximal de programmes est de 200 paires;
- 2** À l'aide des flèches $\leftarrow \rightarrow$ sélectionnez un programme (par exemple, $Pr-00 \ 1 \ On$) pour la modification des paramètres et accédez au mode de modification en appuyant sur OK.
- 3** **4** **5** **JOUR** - À l'aide des flèches $\leftarrow \rightarrow$ sélectionnez le jour où le programme doit être actif (16 combinaisons de divisions hebdomadaires sont disponibles). Confirmez en appuyant sur OK. Le programme est enregistré.
- 6** Le programme enregistré suivant s'affiche (par exemple, $Pr-00 \ 1 \ OFF$) - Appuyez sur OK pour accéder au mode de modification. Utilisez les flèches $\leftarrow \rightarrow$ pour sélectionner un autre programme. Pour quitter la programmation, appuyez sur la touche \odot ou \odot ;
- 7** Le dernier programme est le $Pr-200 \ OFF$.

Combinaisons hebdomadaires préinstallées

1	Mo
2	Tu
3	We
4	Th
5	FR
6	SA
7	SU
8	Mo Tu We Th FR SA SU
9	Mo Tu We Th FR
10	SA SU
11	Mo Tu We Th FR SA
12	Mo We FR
13	Tu Th SA
14	Mo Tu We
15	Th FR SA SU
16	Mo We FR SU

Interrupteur horaire TDT51C230 Hebdomadaire - un canal

Annulation / rétablissement d'un programme

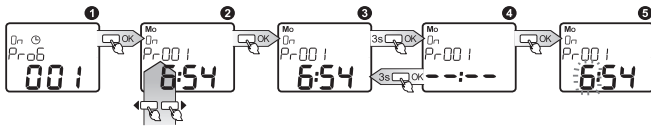

- Annulation / rétablissement d'un programme : option utilisée durant le réglage et la visualisation d'un programme pour l'annulation du programme (désactivation) et son rétablissement. Accéder à ce mode en appuyant sur OK.
- À l'aide des flèches ◀ ▶ sélectionnez le programme à annuler / rétablir.
- Appuyez sur OK durant 3 secondes. Si le programme est actif, il sera annulé (désactivé) et ne sera pas pris en compte en mode automatique (il est toutefois enregistré et pourra être rétabli). Des lignes horizontales s'afficheront.
- Pour rétablir un programme annulé, appuyer sur OK. Il pourra alors être modifié. Appuyez sur OK durant 3 secondes pour rétablir le programme sans modification.

Réglage du programme par impulsion

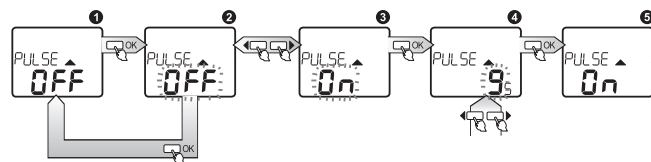

- PULSE ▲ - Activation / désactivation du mode de génération d'impulsions et réglage de la durée d'impulsion. L'affichage indique l'état du mode en cours (0n, OFF). Appuyer sur OK pour accéder à la modification.
- À l'aide des flèches ◀ ▶ sélectionner l'état 0n ou OFF, pour le mode. Confirmer en appuyant sur OK. Si l'option OFF est sélectionnée, le menu principal s'affiche.
- Si la sélection est 0n, réglez la durée de l'impulsion (en secondes) à l'aide des flèches ◀ ▶. Confirmer en appuyant sur OK.
- Après confirmation du réglage, la fenêtre de réglage du mode impulsion s'affiche. En mode par impulsion, seuls les programmes 0n sont disponibles.

Réglage du mode aléatoire

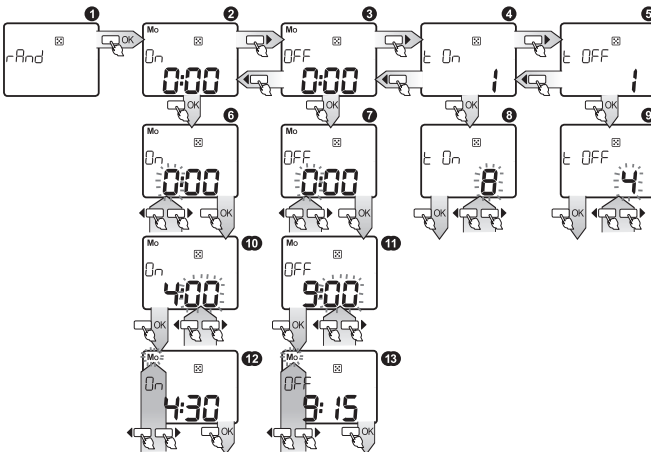

- rAnd - Réglage de la tranche horaire et des jours où la fonction aléatoire doit être active et définition du temps maximal ON et OFF pour le relais en mode aléatoire. Appuyer sur OK pour accéder au réglage. Sélectionner la fenêtre adéquate à l'aide des flèches ◀ ▶ pour :
 - 0n - Définir le jour et l'heure de début du mode aléatoire (randomisation active) ;
 - OFF - Définir le jour et l'heure de fin du mode aléatoire (randomisation inactive) ;
 - t 0n - Définition de la durée maximale d'activation du relais en minutes. La durée sera randomisée pour une plage de 1 à t 0n minutes ;
 - t OFF - Définition de la durée maximale de désactivation du relais en minutes. La durée sera randomisée pour une plage de 1 à t OFF minutes ;

Fenêtre 2 : appuyer sur OK pour y accéder. 3 À l'aide des flèches ◀ ▶ définir l'heure d'activation de la randomisation et confirmer en appuyant sur OK; 4 Régler ensuite les minutes et confirmer en appuyant sur OK. 5 Régler ensuite les jours d'activation de la randomisation et confirmer en appuyant sur OK. La fenêtre suivante s'ouvre.

Fenêtre 6 : appuyer sur OK pour y accéder. 7 À l'aide des flèches ◀ ▶ définir l'heure d'arrêt de la randomisation et confirmer en appuyant sur OK. Régler ensuite les minutes et confirmer en appuyant sur OK. 8 Régler ensuite les jours et confirmer en appuyant sur OK. La fenêtre suivante s'ouvre.

Fenêtre 9 : appuyer sur OK pour y accéder ; 10 À l'aide des flèches ◀ ▶ régler la durée maximale d'activation (en minutes) et confirmer en appuyant sur OK; La fenêtre suivante s'ouvre.

Fenêtre 13 : appuyer sur OK pour y accéder; 14 À l'aide des flèches ◀ ▶ régler la durée maximale de désactivation (en minutes) et confirmer en appuyant sur OK; La fenêtre suivante s'ouvre.

Il est possible de quitter chaque fenêtre d'un sous-menu à tout moment sans enregistrer les paramètres en appuyant sur la touche ☺ ou ☹.

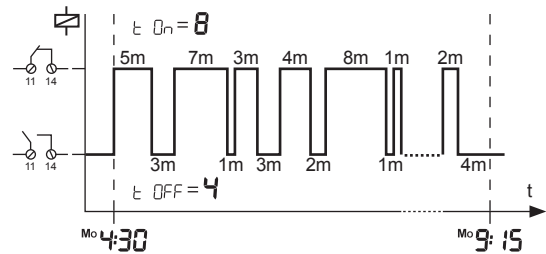

Réinitialisation générale

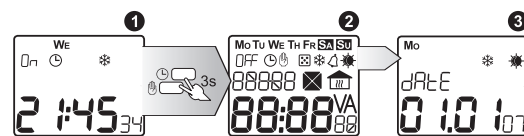

- Pour réinitialiser le système d'horloge (heure, date, activations des fonctions, etc.), appuyer durant 3 secondes sur les touches ☺ et ☹ du menu principal.
- Tous les champs de l'affichage s'activent.
- Après un moment, l'horloge règle automatiquement la date et l'heure.

Attention : pour rétablir les paramètres d'usine, vous devez également appuyer sur OK.

Interrupteur horaire TDTS1C230 Hebdomadaire - un canal

Montage et fonctionnement

1. Coupez l'alimentation secteur via un fusible de phase, le disjoncteur ou l'interrupteur-sectionneur raccordé sur le circuit concerné.
2. Contrôlez l'absence de toute tension au niveau des câbles de raccordement à l'aide d'un équipement de mesure adéquat.
3. Installez l'interrupteur horaire sur le rail DIN 35mm du coffret de distribution.
4. Raccordez les câbles aux bornes conformément au schéma d'installation.
5. Rétablissez l'alimentation secteur.

Avantages



Calendrier intelligent - L'interrupteur horaire est doté d'un calendrier intelligent intégré qui adapte automatiquement les années bissextiles, empêche l'introduction de dates incorrectes, calcule le jour de la semaine en fonction de la date et gère le passage entre heure d'hiver et heure d'été.



Mode aléatoire programmable - Il est possible de définir l'heure de début et de fin ainsi que le jour d'activation du mode aléatoire. Il est également possible de programmer les durées maximales d'activation et de désactivation selon les besoins de l'utilisateur.



Mode supplémentaire impulsion - Il est possible de basculer le programmeur en mode par impulsion.

Schéma interne

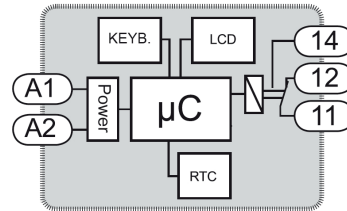

Dimensions

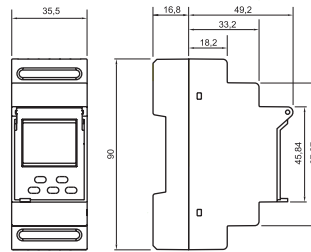

Capacité du relais

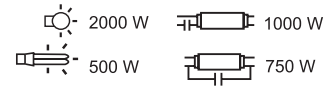

Raccordement

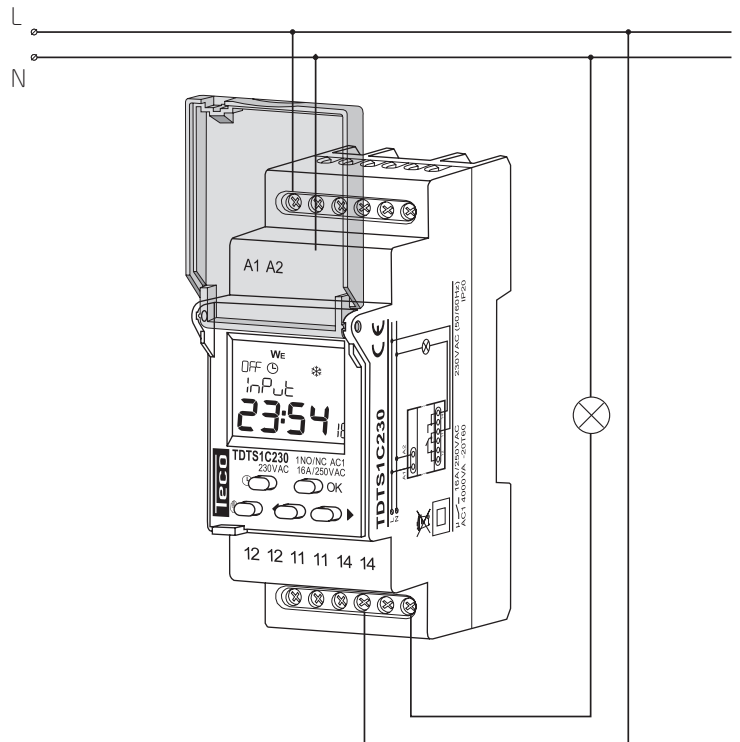

Digitale schakelklok TDTS1C230 Weekprogramma, één kanaal

Beschrijving

Digitale schakelklokken worden gebruikt om elektrische circuits op voorgeprogrammeerde tijdstippen uit te schakelen. Het toestel heeft een willekeurige functie die gebruikt kan worden om aanwezigheid te simuleren. Dankzij de interne batterij kan het programma ook aangepast worden als er geen netspanning is.

Om de batterij te sparen bij opslag hebben de schakelklokken uit de TDTS-serie een standaardinstelling, de zogenaamde opslagmodus waarin het batterijgebruik tot een minimum wordt beperkt.

Kenmerken

- Regelen van de weekcyclus afhankelijk van het huidige tijdstip,
- Dubbele-module behuizing met een verzegelbaar klapvenster,
- Willekeurige modus,
- Vele programma's die diverse toepassingen mogelijk maken
- Montage op 35mm DIN rail,



Het toestel moet worden aangesloten op een éénfasig circuit in overeenstemming met de geldende normen. De aansluitingen voor het apparaat worden beschreven in deze handleiding. Alleen erkende elektriciens mogen het toestel monteren, aansluiten en aanpassen. Hiervoor dient men eerst deze handleiding te lezen en de functies van het toestel te kennen alvorens het te monteren. Het uit elkaar halen van de behuizing van het toestel leidt tot het verlies van de garantie en kan een elektrische schok veroorzaken. Zorg er vóór de installatie voor dat de stroomkabels losgekoppeld zijn van het stroomnetwerk. Gebruik een kruisschroevendraaier van 3,5 mm voor de installatie van het toestel. Het relais moet op een correcte manier vervoerd en opgeslagen worden. Installeer het toestel niet indien er een onderdeel ontbreekt, bij schade of vervorming. Indien het toestel niet goed functioneert, neem contact op met de producent.



Dit symbool staat voor de selectieve ophaling van elektrisch en elektronisch materiaal. Het is verboden de gebruikte apparatuur bij andere afval te voegen.

Technische gegevens

TDTS1C230	
Voedingsaansluitingen:	A1, A2
Voedingsspanning:	230 Vac (-15 tot 10%) 50/60 Hz
Nominaal stroomverbruik:	1,45 W / 16 VA
Aantal kanalen:	1
Aantal programma's:	400 (200 aan/uit-combinaties)
Programma:	dagelijks, wekelijks
Operationele modi:	handmatig, automatisch, willekeurig, impuls
Omschakeling zomertijd/wintertijd:	automatisch, handmatig
Nauwkeurigheid van de tijdmeting:	max ±1 s / 24 u bij temp. 25 °C
Gangreserve klok:	3 jaar
Uitgang relais parameters:	1 no / nc-16 A / 250 Vac 4000 VA
Sectie van aansluitkabels:	0,2 tot 2,5 mm ²
Omgevingstemperatuur:	-20 tot +60 °C
Gebruikspositie:	eender
Montage:	35mm DIN rail (EN 60715)
Beschermingsgraad:	IP20 (EN 60529)
Beschermingsgraad:	II
Overspanningscategorie:	II
Vervuilinggraad:	2
Breedte:	2 modules (35 mm)
Gewicht:	0,14 kg
Normen:	EN 60730-1; EN 60730-2-7 NL 61000-4-2,3,4,5,6,11

Afbeelding

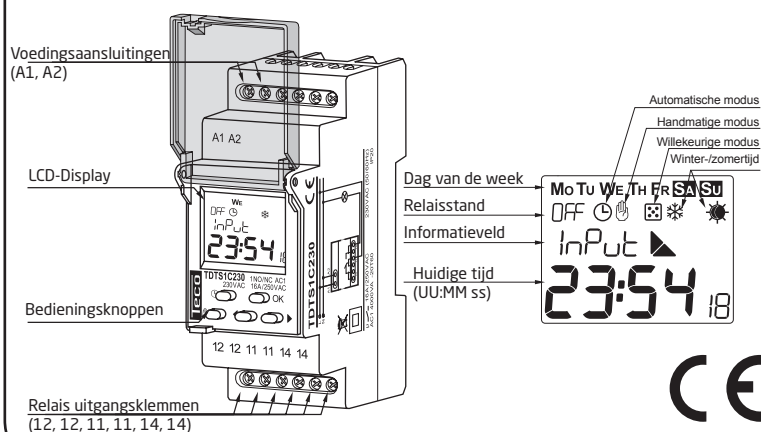

Digitale schakelklok TDT51C230 Weekprogramma, één kanaal

Beschrijving

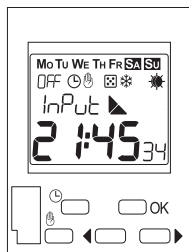

Beschrijving van de gedisplayde elementen en meldingen

Mo Tu We Th Fr Sa Su	- Dagen van de week (in het Engels)	DAY	- dag, YEAR	- jaar
On OFF	- Status van relais	PrOb	- programma-instelling	
☉	- automatische modus	t m E	- tijdsinstelling en overgang zomer-/wintertijd	
⌚	- handmatige modus	dAtE	- instelling datum	
⊠	- willekeurige modus	rAnd	- instelling willekeurige modus	
▲	- impulsmodus	PULSE	- instelling impuls	
✳	- wintertijd	Auto	- automatisch, USER	- gebruikers
☀	- zomertijd	On OFF	- aan / uit	

Beschrijving van de knoppen

- ☉ • in het hoofdvenster - zet in automatische modus of verander de status van het relais indien de schakelklok in automatische modus staat,
- in het hoofdvenster (3 sec.) - in en uit willekeurige modus,
- in willekeurige modus - handmatige verandering van actieve/inactieve willekeurige modus,
- in andere vensters - exit naar het vorige niveau zonder data op te slaan,
- ⌚ • in het hoofdvenster - zet in handmatige modus of verander de status van het relais indien de schakelklok in handmatige modus staat,
- in willekeurige modus - verandering van de status van het relais en uitschakelen willekeurige modus,
- OK • in andere vensters - exit naar het vorige niveau zonder data op te slaan,
- in het hoofdvenster - ga naar hoofdmenu,
- ◀ ▶ • in andere vensters - ga naar submenu of bevestig de ingestelde waarde,
- verander van venster / menu-opties of de ingestelde waarde verhogen / verlagen.

Opslagmodus

De schakelklokken hebben een standaardinstelling, de zogenaamde opslagmodus, om de batterij te beschermen tijdens de opslag.

Wanneer het toestel overschakelt op batterij, wordt de opslagmodus uitgezet bij het eerste gebruik van de schakelklok. Dit wordt gedaan met een korte druk op de ⌚ knop en vervolgens de instelling van datum en tijd.

Bij een nominale voedingsspanning wordt de opslagmodus uitgeschakeld tijdens het eerste gebruik van de schakelklok, door middel van de instelling van datum en tijd.

U kunt de schakelklok in opslagmodus zetten door middel van een reset. Om die uit te voeren drukt u tegelijkertijd op de ⌚ en ☉ knoppen in het hoofdvenster.

Hoofdmenu

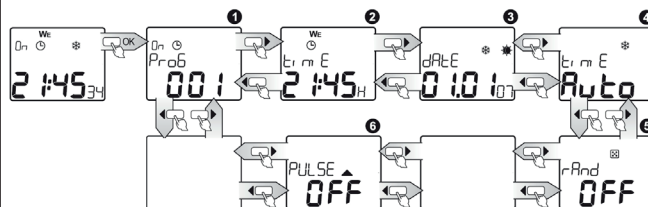

Open het menu door op OK te drukken;
Blader door de menu-items met de pijltoetsen ◀ ▶.

Funcie	Beschrijving
1 PrOb	programma instellen
2 t m E	tijd instellen
3 dAtE	datum instellen
4 t m E	winter-/zomertijd instellen
5 rAnd	willekeurige modus instellen
6 PULSE	impulsmodus instellen

Datuminstelling

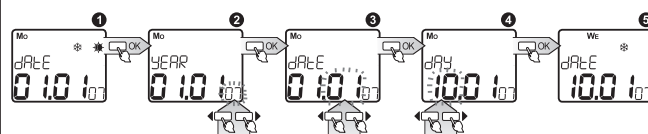

- 1 dAtE - Datuminstelling; druk op OK voor toegang;
- 2 YEAR - kies het gepaste jaar met de pijltoetsen ◀ ▶. Bevestig met OK, instelbereik jaren: 2000-2099;
- 3 MONTH - kies de maand met de pijltoetsen ◀ ▶. Bevestig met OK;
- 4 DAY - kies de dag met de pijltoetsen ◀ ▶. Bevestig met OK; het systeem heeft een ingebouwde bescherming tegen het invoeren van foutieve parameters voor een dag in een bepaalde maand (het houdt rekening met schrikkeljaren en berekent automatisch de dag van de week op basis van een vastgelegde dag);
- 5 Bij bevestiging komt u terecht bij een venster om de datum en de huidige zomer/wintertijd in te stellen - indien de optie Auto voorzien is.

Het is mogelijk op elk moment elk submenu te verlaten zonder de instellingen op te slaan door te drukken op de ☉ of ⌚ knop.

Tijdsinstelling

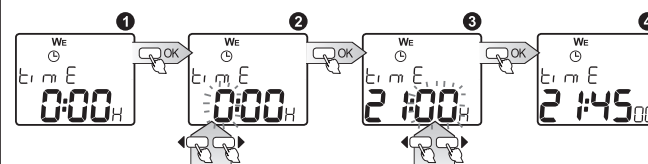

- 1 t m E - Het instellen van de kloktijd; druk op OK voor toegang;
- 2 HOUR - kies het gepaste uur met de pijltoetsen ◀ ▶. U kunt kiezen tussen het formaat van 24 uur of 1-12 (AM) en 1-12 (PM). Bevestig met OK.
- 3 MINUTES - kies het gepaste aantal minuten met de pijltoetsen ◀ ▶. Bevestig met OK.
- 4 Wanneer u de minuten instelt zullen de seconden automatisch op nul worden gezet en gaat u verder naar het venster voor tijdsinstelling.

Het is mogelijk op elk moment elk submenu te verlaten zonder de instellingen op te slaan door te drukken op de ☉ of ⌚ knop.

Digitale schakelklok TDT51C230 Weekprogramma, één kanaal

Instelling winter- en zomertijd

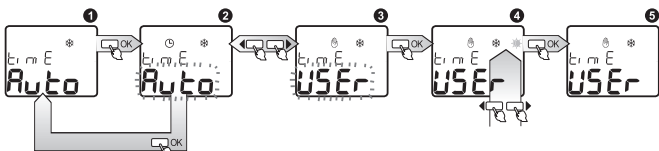

- 1** \odot \oplus - Selectie van winter- of zomertijd : **Auto** - de tijd verandert automatisch om 2 uur 's nachts op de laatste zondag van maart in zomertijd, en om 3 uur 's nachts op de laatste zondag van oktober in wintertijd, **USER** - handmatige omschakeling van winter- en zomertijd door de gebruiker; druk op OK om naar optie te gaan;
- 2** **3** **MODUSINSTELLING** : selecteer met \leftarrow \rightarrow **Auto** of **USER** en druk op OK om te bevestigen; Nadat u **Auto**, hebt gekozen zal winter-/zomertijd automatisch gekozen worden; Door **USER** modus te kiezen gaat u naar het volgende venster.
- 4** Selecteer met \leftarrow \rightarrow winter-/zomertijd. (* is wintertijd en * is zomertijd). Indien het tijdspectrogram veranderd is, zal de timer de huidige tijd corrigeren; druk op OK om te bevestigen
- 5** Wanneer u de tijdsmodus selecteert zal het venster voor het veranderen van de winter- en zomertijd openen.

Verandering operationele modus (automatisch, handmatig, willekeurig)

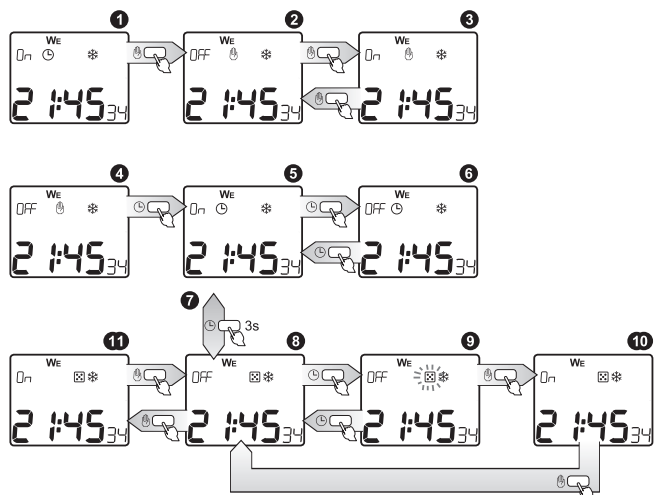

- 1** **WISSEL NAAR HANDMATIGE MODUS** - Indien het hoofdvenster geopend is en de schakelklok staat in automatische modus \odot , zal het indrukken van de knop \oplus het toestel in handmatige modus zetten en de stand van het relais omschakelen;
- 2** **3** Herhaaldelijk duwen op de knop \oplus zal de relaisstand doen omschakelen zonder een wijziging in de operationele modus;
- 4** **WISSEL NAAR AUTOMATISCHE MODUS** : Indien het hoofdvenster geopend is en de schakelklok staat in handmatige modus, zal het indrukken van de knop \odot het toestel in automatische modus \odot zetten en de stand van het relais omschakelen;
- 5** **6** Herhaaldelijk duwen op de knop \odot zal de relaisstand doen omschakelen zonder een wijziging in de operationele modus;
- 7** **WISSEL NAAR WILLEKEURIGE MODUS** : Om in willekeurige modus te gaan dient u de knop \odot **drie seconden lang** in te drukken;
- 8** Een continu brandend licht \boxtimes geeft aan dat de schakelklok zich niet in de tijdspanne bevindt waar de randomisering van de AAN-/UIT-stand actief is. Een pulserend licht geeft aan dat het apparaat de AAN-/UIT-stand randomiseert volgens de menu-instellingen in de WILLEKEURIGE MODUS INSTELLING.
Het induwen van de knop \odot zorgt voor het willekeurig omschakelen van de AAN-/UIT-stand en een omschakeling van de relaisstand (\oplus en \boxtimes pulseren). De menu-instellingen in de WILLEKEURIGE MODUS INSTELLING zijn nog steeds van kracht. Herhaaldelijk duwen op de \odot -knop schakelt het willekeurig omschakelen UIT.
- 10** **11** Het induwen van de \oplus knop leidt tot een omschakeling van de relaisstand en schakelt de willekeurige modus UIT indien die actief was (\boxtimes was verlicht). U kunt de willekeurige modus verlaten door \odot in te duwen en 3 seconden lang vast te houden. **7** De update voor willekeurige activiteit/inactiviteit wordt uitgevoerd in zowel automatische als handmatige modus.

Programma bekijken

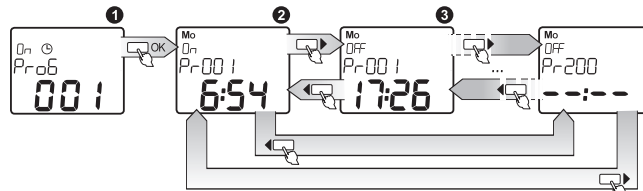

- 1** **PROGRAMMA BEKIJKEN** - weergave-instellingen voor de schakelprogramma's (On / OFF) in uren, minuten en weekdays; druk OK voor weergave.
- 2** **3** Selecteer met de pijltjestoetsen \leftarrow \rightarrow ; Druk herhaaldelijk op de pijltjestoetsen om door programma's te bladeren; \rightarrow verhoogt het programmanummer, \leftarrow verlaagt het programmanummer.
- 4** De programma's zijn genummerd in de vorm van aan/uit (On / OFF) combinaties, waar elk programma afzonderlijk bediend kan worden: er zijn 400 programma's (200 combinaties On / OFF).

Het is mogelijk op elk moment elk submenu te verlaten zonder de instellingen op te slaan door te drukken op de \odot of \oplus -knop.

Programma instellen

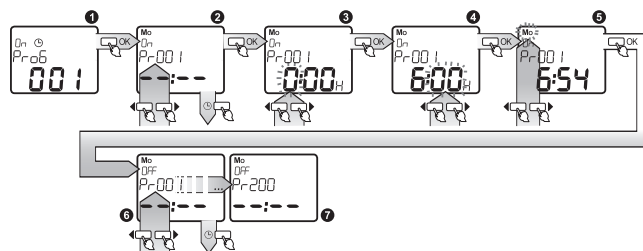

- 1** **PrOb** - Het definiëren van ON- en OFF-tijden voor de bepaalde weekdays, voor de programma's in automatische modus; de berichten over het aantal lopende AAN- en UIT-programma's worden afwisselend getoond in het open venster On, OFF (bv. \boxtimes \boxtimes); druk op OK om wijzigingen in te voeren; de programma's zijn genummerd als combinaties (On / OFF). Het maximum aantal programma's is 200 ON-/OFF-combinaties;
- Selecteer met de pijltjestoetsen \leftarrow \rightarrow een programma (bv. Pr-00 1 On) om de parameters aan te passen en voer de wijziging in door op OK te drukken; UUR - selecteer een uur met de pijltjestoetsen \leftarrow \rightarrow en bevestig door op OK te drukken; MINUUT - selecteer de minuten met de pijltjestoetsen \leftarrow \rightarrow en bevestig door op OK te drukken;
- 4** **5** **WEEKDAG** - selecteer de weekday met de pijltjestoetsen \leftarrow \rightarrow indien het gekozen programma dan actief moet zijn (er zijn zestien combinaties van weekverdelingen mogelijk), bevestig de selectie door op OK te drukken - het programma wordt bewaard;
- Het volgende bewaarde programma zal getoond worden (bv. Pr-00 1 OFF) - druk OK om te wijzigen, met de pijltjestoetsen \leftarrow \rightarrow selecteert u het andere programma, om de programmeermodus te verlaten drukt u op \odot of \oplus ;
- Het laatste programma is Pr-200 OFF.

Weekdagcombinaties

1	Mo
2	Tu
3	We
4	Th
5	Fr
6	Sa
7	Su
8	Mo Tu We Th Fr Sa Su
9	Mo Tu We Th Fr
10	Sa Su
11	Mo Tu We Th Fr Sa
12	Mo We Fr
13	Tu Th Sa
14	Mo Tu We
15	Th Fr Sa Su
16	Mo We Fr Su

Digitale schakelklok TDT51C230 Weekprogramma, één kanaal

Programma annuleren / herstellen

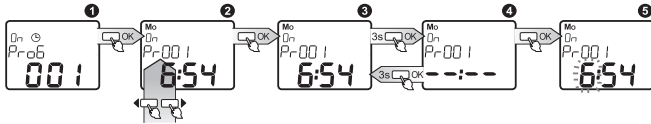

- 1 Programma annuleren / herstellen. Optie bij het instellen of het weergeven van het programma; druk op OK om verder te gaan;
- 2 Selecteer met de pijltjestoetsen ◀ ▶ het programma dat geannuleerd of hersteld moet worden;
- 3 Druk OK in en houd drie seconden vast - indien het programma actief is, wordt het geannuleerd (gedeactiveerd) en zal het niet gecontroleerd worden wanneer de timer in automatische modus staat (het wordt wel bewaard en het zal mogelijk zijn het programma te herstellen); Er zullen horizontale lijnen worden weergegeven;
- 4 Indien het programma wordt geannuleerd, kunt u het herstellen door op OK te duwen, waarna u het ook kunt aanpassen. 5 Druk OK in en houd drie seconden vast om het programma te laten herstellen zonder de mogelijkheid de tijd te wijzigen 3.

Instelling impulsprogramma

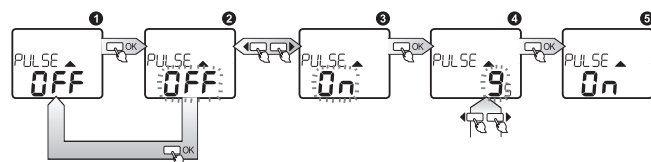

- 1 PULSE ▲ - Het AAN-UIT-schakelen van de impulsmodus en de instelling van de impulsduur; De huidige stand van de modus wordt op de display weergegeven (On - AAN, OFF - UIT), druk op OK om dit te wijzigen;
- 2 3 Selecteer de stand van de modus met de pijltjestoetsen ◀ ▶ On of OFF; bevestig de selectie door op OK te drukken; Indien u optie OFF selecteert, opent het hoofdvvenster;
- 4 Nadat u de optie On, hebt gekozen kunt u met de pijltjestoetsen ◀ ▶ de impulsduur in seconden instellen; bevestig de selectie door op OK te drukken;
- 5 Na de bevestiging van de selectie opent het instellingsvenster van de impulsmodus. In de impulsmodus zijn enkel On-programma's beschikbaar.

Instelling willekeurige modus

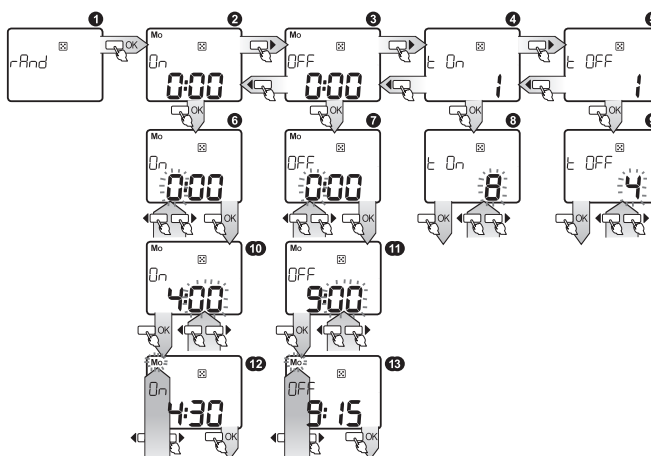

- 1 rAnd - Het instellen van de tijdsperiode en de dagen dat de willekeurige modus ON moet staan en het vastleggen van de maximale ON- en OFF- tijd voor het relais in willekeurige modus; druk op OK om in de modus te gaan; selecteer het vereiste venster met de pijltjestoetsen ◀ ▶, waarbij:
- 2 On - Het instellen van de tijd en de dag waarop de willekeurige modus begint;
- 3 OFF - Het instellen van de tijd en de dag waarop de willekeurige modus eindigt;
- 4 t On - Het instellen van de maximale ON-tijd van het relais in minuten - de tijd wordt gerandomiseerd voor een tijdsperiode tussen 1 minuut en t On minuten;
- 5 t OFF - Het instellen van de maximale OFF-tijd van het relais in minuten - de tijd wordt gerandomiseerd voor een tijdsperiode tussen 1 minuut en t OFF minuten;

Venster 2 : druk OK om te openen. 3 stel met pijltjestoetsen het uur van de starttijd in, bevestig met OK; 10 stel met pijltjestoetsen ◀ ▶ de minuten van de starttijd in, bevestig met OK. 12 stel met pijltjestoetsen ◀ ▶ de dagen in waarop de willekeurige modus ON moet staan, bevestig met OK; het venster zal openen 3.

Venster 3 : druk OK om te openen. 7 stel met pijltjestoetsen ◀ ▶ de stoptijd in, bevestig met OK. stel met pijltjestoetsen ◀ ▶ de minuten van de stoptijd in, bevestig met OK 11. stel met pijltjestoetsen ◀ ▶ de dagen in waarop de willekeurige modus OFF moet staan, bevestig met OK; het venster zal openen 3.

Venster 4: druk OK om te openen ; 9 stel met pijltjestoetsen ◀ ▶ de maximale ON-tijd (in minuten) in, bevestig met OK; het venster zal openen 3.

Venster 5: druk OK om te openen; 8 stel met pijltjestoetsen ◀ ▶ de maximale OFF-tijd (in minuten) in, bevestig met OK; het venster zal openen. 2.

Het is mogelijk op elk moment elk submenu te verlaten zonder de instellingen op te slaan door te drukken op de ⏪ of ⏩-knop.

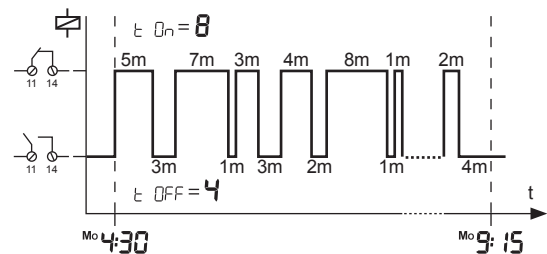

Hoofdreset

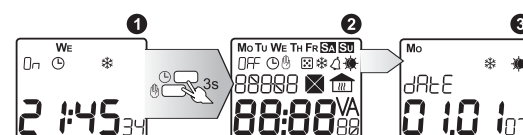

- 1 Om het kloksysteem (tijd, datum, activiteit van bepaalde functies enzovoort) te annuleren, moet u de (⏪ et ⏩ ...) -knoppen in het hoofdmenu tegelijkertijd 3 seconden lang ingedrukt houden.
- 2 Alle velden op de display lichten op.
- 3 Na een tijdje zal de klok automatisch de datum en tijd instellen.

Opgelet: om de fabrieksinstellingen te herstellen moet u ook de OK-knop ingedrukt houden.

Digitale schakelklok TDT51C230 Weekprogramma, één kanaal

Montage

1. Koppel de stroomtoevoer los.
2. Controleer met speciale meetapparatuur of er geen spanning zit op de verbindingkabels.
3. Installeer de digitale schakelklok op de 35mm DIN rail in het schakelbord.
4. Verbind de kabels met de aansluitingen zoals op het installatieschema.
5. Zet de stroom terug aan.

Voordelen

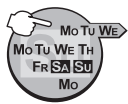

Intelligente kalender - de digitale schakelklok is uitgerust met een ingebouwde kalender die schrikkeljaren automatisch berekent, het onmogelijk maakt een verkeerde datum in te voeren, een weekdag berekent op basis van de huidige datum en de verandering van zomer- en wintertijd voltooit.



Programmeerbare willekeurige modus - het is mogelijk de begin- en eindtijd in te stellen, en de dagen waarop de willekeurige modus actief is. Bovendien is het mogelijk om maximale ON- en OFF-tijden te programmeren op basis van de behoeften van de gebruiker.



Impulsmodus - het is mogelijk de schakelklok in de impulsmodus te zetten.

Inwendig schema

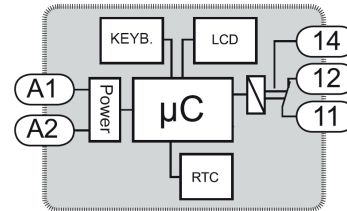

Afmetingen

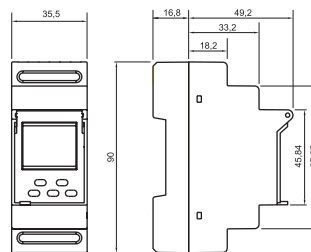

Relaiscapaciteit

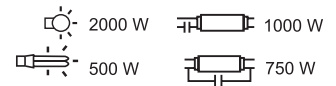

Verbinding

