

SigenStor Home Guide d'installation

Système triphasé
A1

Version : 02
Date de publication : 19/04/2024



N°	Équipement/composant	Modèle/version	Caractéristiques de la fonction
A	Module PV	-	-
B	SigenStor EC	SigenStor EC 5.0/6.0/8.0/10.0/12.0/15.0/17.0/20.0/25.0 TP	Onduleur ; il peut être utilisé dans des scénarios de stockage d'énergie photovoltaïque et doit être utilisé avec des modules PV et le SigenStor BAT.
	SigenStor AC	SigenStor AC 5.0/6.0/8.0/10.0/12.0/15.0/17.0/20.0/25.0 TP	Onduleur ; il peut être utilisé dans des scénarios de stockage pur et doit être utilisé avec le SigenStor BAT.
	Sigen Hybrid	Sigen Hybrid 5.0/6.0/8.0/10.0/12.0/15.0/17.0/20.0/25.0 TP	Onduleur ; Il peut être utilisé en association avec des modules PV pour des applications purement photovoltaïques ou en association avec des modules PV et le SigenStor BAT pour des systèmes de stockage photovoltaïques après l'achat et l'activation d'une licence.
C	SigenStor BAT	SigenStor BAT 5.0/8.0	Bloc-batterie ; il peut stocker de l'énergie électrique.
D	Interrupteur CA	-	La tension nominale de l'interrupteur CA connecté à chaque onduleur doit être ≥ 380 Va.c., et le courant nominal est recommandé : <ul style="list-style-type: none"> • SigenStor EC/SigenStor AC/Sigen Hybrid (5,0–8,0) TP: Le courant nominal est 25 A • SigenStor EC/SigenStor AC/Sigen Hybrid (10,0–15,0) TP: Le courant nominal est 32 A • SigenStor EC/SigenStor AC/Sigen Hybrid (17,0–20,0) TP: Le courant nominal est 40 A • SigenStor EC/SigenStor AC/Sigen Hybrid 25.0 TP : le courant nominal est 50 A
E	Gateway	-	Elle est applicable aux applications de stockage PV et de stockage pur pour faciliter l'acquisition et la surveillance des données, la commutation de l'alimentation de sauvegarde hors réseau, la commande du générateurs diesel, la gestion de l'énergie ; elle doit être utilisée avec le SigenStor BAT et l'onduleur. La passerelle Gateway est indispensable pour la mise en réseau avec sauvegarde ; pour la mise en réseau avec alimentation de sauvegarde partielle et commande de connexion au réseau à puissance nulle, la Gateway et le capteur d'énergie doivent être adaptés.
F	Appareil électrique	-	Dans le cas d'une mise en réseau avec sauvegarde, F1 est un appareil électrique avec sauvegarde ; F2 est un appareil électrique sans sauvegarde.

N°	Équipement/composant	Modèle/version	Caractéristiques de la fonction
G	Panneau de distribution	-	<ul style="list-style-type: none"> Dans le cas d'une mise en réseau avec sauvegarde, G1 est le panneau avec sauvegarde, qui nécessite un dispositif à courant différentiel résiduel nominal de 30 mA ; G2 est le panneau de distribution sans sauvegarde. La tension nominale de l'interrupteur CA du panneau de distribution de doit pas être inférieure à 380 Va.c. et le courant nominal est recommandé, c'est-à-dire non inférieur au courant de sortie maximal d'un onduleur \times le nombre d'onduleurs montés en parallèle $\times 1,25^{[1]}$.
H	Générateur diesel	-	En tant que source d'énergie de sauvegarde pour les applications hors réseau à long terme, il peut fonctionner en tandem avec la Gateway pour assurer une transition en douceur entre la production photovoltaïque, le stockage et la production diesel.
I	Charge admissible	-	Les charges faiblement prioritaires telles que les pompes à chaleur, les chauffages de piscine et les sèche-linge peuvent être coupées lorsque la capacité de stockage d'énergie est insuffisante.
J	Capteur d'énergie	<p>Sigen Sensor TP-DH (SDM630MODBUS V2)</p> <p>Sigen Sensor TP-CT120-DH (SDM630MCT 40mA/120A)</p> <p>Sigen Sensor TP-CT300-DH (SDM630MCT 40mA/300A)</p> <p>Sigen Sensor TP-CT600-DH (SDM630MCT V2/600A)</p>	L'acquisition de données pour les points de connexion au réseau permet une connexion au réseau à puissance nulle.
K	Réseau électrique	-	-
L	Application	mySigen	Android 6.0 ou supérieur iOS 12.0 et suivants
M	Routeur	-	Doit être utilisé pour la communication FE/WLAN.
N	Antenne	-	Doit être utilisée pour la communication WLAN.
O	Module de communication	Sigen CommMod	Doit être utilisé pour la communication 4G.

Note [1] : Le courant de sortie maximal d'un onduleur est indiqué dans sa fiche technique.

Conseils

Pour plus d'informations sur l'installation et le câblage de la Gateway, consulter le « Guide d'installation de la Gateway HomeMax TP Sigen » et le « Guide d'installation de la Gateway HomeTP Sigen ».

1.2 Aspect et dimensions

Onduleur et bloc-batterie

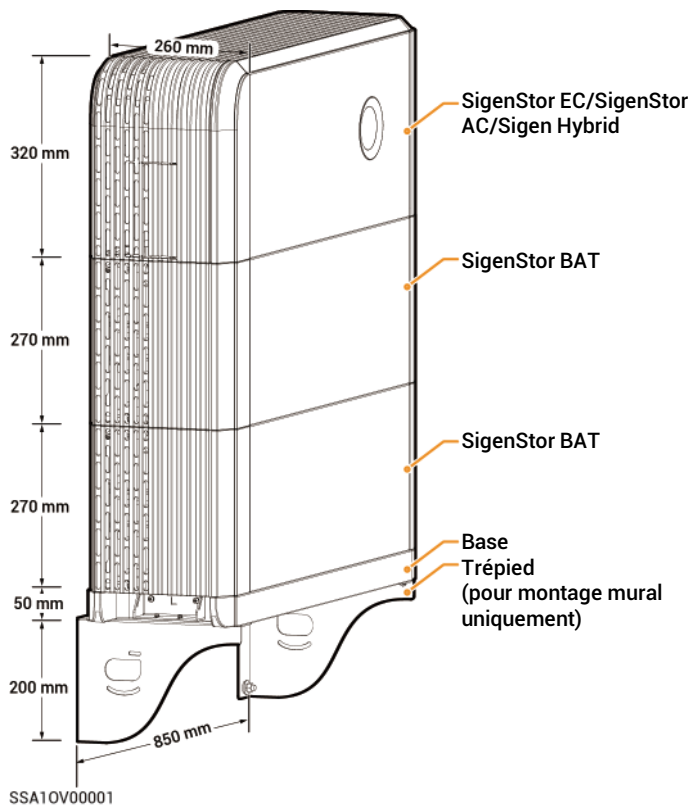

1.3 Description des ports

Vue de côté de SigenStor EC/SigenStor AC/Sigen Hybrid

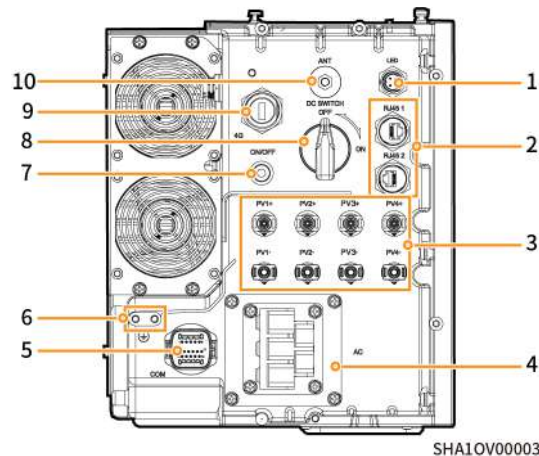

N°	Nom	Marquage
1	Connecteur de bande lumineuse du capot décoratif	LED
2	Interface réseau	RJ45 1/ RJ45 2
3	Interface de sortie CC	PV1+/PV2+/ PV3+/PV4+/ PV1- /PV2- /PV3-/PV4-
4	Interface de sortie CA	AC
5	Interface de communication	COM
6	Vis de mise à la terre	-
7	Bouton interrupteur	ON/OFF
8	Interrupteur CC	DC SWITCH
9	Interface Sigen CommMod	4G
10	Interface d'antenne	ANT

2 Vérification avant installation

- À l'aide de la liste d'emballage, vérifier que tous les composants sont fournis et qu'ils sont en bon état. En cas de problème contacter le représentant commercial.
- Vérifier que tous les équipements de protection individuelle et les outils pour l'installation sont disponibles ; si ce n'est pas le cas, se les procurer.
- S'assurer que tous les équipements de protection individuelle et les outils pour l'installation sont disponibles ; réapprovisionner si nécessaire.

Équipements de protection



Casque de sécurité



Lunettes de protection



Masque anti-poussière



Gants de protection



Gants isolants



Chaussures isolantes

Outils pour l'installation



Perceuse électrique



Pistolet à air chaud

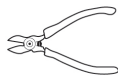

Pince coupante



Outil de sertissage



Pince à sertir



Pince à dénuder



Ciseaux



Attaches de câble



Gaine thermorétractable



Aspirateur

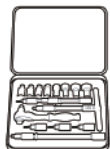

Jeu de gaines isolantes



Clé à douille dynamométrique



Marqueur



Maillet en caoutchouc



Clé hexagonale en L (4 mm)



Mètre ruban

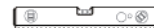

Niveau



Jeu de tournevis isolés



Clé à fourche (modèle : H4TW0001
Fabricant : Amphenol)



Pince à sertir (modèle : H4TC0003
Fabricant : Amphenol)



(En option) Corde acier inoxydable avec gaine plastique (charge : ≥ 250 kg
Diamètre : 3 mm)



(En option) Système de levage (utilisé quand SigenStor BAT ≥ 3 unités)



(En option) Cadenas (diamètre anse cadenas ≤ 5 mm)

! Mise en garde

- Les caractéristiques des câbles fournis par l'installateur doivent être conformes aux réglementations relatives aux câbles et aux normes du pays/de la région.
- L1, L2, L3, N et PE doivent être connectés aux autres équipements dans l'ordre et sans être mélangés.

Câble fourni par l'installateur

N°	Nom du câble	Caractéristiques recommandées										
1	Câble de mise à la terre pour le boîtier de l'onduleur	<p>Câble flexible en cuivre à cinq brins pour l'extérieur</p> <ul style="list-style-type: none"> • Sigener EC/Sigener AC/Sigener Hybrid (5,0–15,0) TP: Section du brin conducteur : 4–6 mm² • Sigener EC/Sigener AC/Sigener Hybrid (17,0–20,0) TP: Section du brin conducteur : 6–10 mm² • Sigener EC/Sigener AC/Sigener Hybrid 25,0 TP: Section du brin conducteur : 10–16 mm² 										
2	Câble CA	<p>Câble flexible en cuivre à cinq brins pour l'extérieur (L1, L2, L3, N, PE)</p> <ul style="list-style-type: none"> • Sigener EC/Sigener AC/Sigener Hybrid (5,0–15,0) TP: Section du brin conducteur : 4–6 mm² ; diamètre externe : 10–21 mm • Sigener EC/Sigener AC/Sigener Hybrid (17,0–20,0) TP: Section du brin conducteur : 6–10 mm² ; diamètre externe : 19–22 mm • Sigener EC/Sigener AC/Sigener Hybrid 25,0 TP: Section du brin conducteur : 10–16 mm² ; diamètre externe : 22–25 mm <p>Exigences pour les cosses à œillet M5 : Acheter des cosses à œillet avec les caractéristiques suivantes :</p> <table border="1" data-bbox="416 686 775 913"> <thead> <tr> <th>Élément</th> <th>Description</th> </tr> </thead> <tbody> <tr> <td>A</td> <td>≤15 mm</td> </tr> <tr> <td>B</td> <td>5,3–5,5 mm</td> </tr> <tr> <td>C</td> <td>≤7,5 mm</td> </tr> <tr> <td>D</td> <td>≤ 26 mm</td> </tr> </tbody> </table>	Élément	Description	A	≤15 mm	B	5,3–5,5 mm	C	≤7,5 mm	D	≤ 26 mm
Élément	Description											
A	≤15 mm											
B	5,3–5,5 mm											
C	≤7,5 mm											
D	≤ 26 mm											

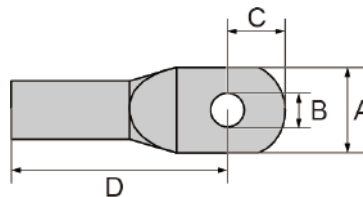

N°	Nom du câble	Caractéristiques recommandées
3	Câble de signal RS485	Paire torsadée blindée pour l'extérieur Section du brin conducteur : 0,5–0,75 mm ² (conducteur flexible multi-brins, borne tubulaire requise) 0,5–1 mm ² (conducteur rigide mono-brin ; pas de borne tubulaire requise) Diamètre externe : 4,5–6,5 mm Longueur du câble : ≤ 1000 m Débit en bauds : ≤ 9600 bps
4	Câble de réseau RJ45	Câble à paires torsadées blindées à huit conducteurs pour l'extérieur Section du conducteur : 0,13-0,2 mm ² Diamètre externe : 4–7,5 mm Longueur d'un seul câble : ≤ 100 m ^[2]
5	Câble d'alimentation CC de l'onduleur (ignorer ce câble pour les onduleurs CA SigenStor)	Câble photovoltaïque pour l'extérieur Section du brin conducteur : 4–6 mm ² Diamètre externe : 4,5–7,8 mm

Note [2] : La longueur du câble doit être limitée pour assurer une bonne communication. Un câble trop long dégrade la qualité de la communication.
Distance de communication FE : ≤ 100 m.

Conseils

Les caractéristiques recommandées pour les câbles raccordant les capteurs d'énergie au panneau de distribution et au réseau, ainsi que les instructions étape par étape pour le câblage, sont fournies dans la documentation de chaque modèle.

3 Exigences pour le choix de l'emplacement

Conseils

La garantie s'applique lorsque l'équipement a été installé correctement pour l'utilisation à laquelle il est destiné et conformément aux instructions.

Environnement d'installation

- Ne pas installer l'équipement dans un environnement enfumé, inflammable ou explosif.
- Éviter d'exposer l'équipement à la lumière directe du soleil, à la pluie, à l'eau stagnante, à la neige ou à la poussière. Installer l'équipement dans un endroit abrité. Prendre des mesures de prévention dans les zones sujettes aux catastrophes naturelles telles que les inondations, les coulées de boue, les tremblements de terre et les typhons.
- Ne pas installer l'équipement dans un environnement présentant de fortes interférences électromagnétiques.
- S'assurer que la température et l'humidité de l'environnement d'installation répondent aux exigences de l'équipement.
- L'équipement doit être installé dans une zone éloignée d'au moins 500 m des sources de corrosion susceptibles de provoquer un endommagement dû au sel ou à l'acide (les sources de corrosion comprennent, sans s'y limiter, les bords de mer, les centrales thermiques, les usines chimiques, les usines d'aluminium, de charbon, de caoutchouc et de galvanoplastie).

Position d'installation

- Ne pas incliner ou renverser l'équipement pour s'assurer qu'il est installé horizontalement.
- Ne pas installer l'équipement dans un endroit facilement accessible aux enfants.
- Ne pas installer l'équipement dans des endroits exposés au feu ou à l'humidité.
- Tenir l'équipement à l'écart des lieux de travail et de vie.
- N'installez pas l'appareil dans un endroit clos, mal ventilé, dépourvu de mesures de protection contre l'incendie et difficile d'accès pour les pompiers.
- Ne pas installer l'équipement dans un environnement mobile comme un camping-car, un navire de croisière ou un train.
- Il est recommandé d'installer l'équipement dans un endroit facilement accessible, où vous pourrez l'installer, le faire fonctionner, l'entretenir et consulter l'état des indicateurs.
- En cas d'installation dans un garage, installer l'équipement en dehors du passage du véhicule pour éviter toute collision.

Surface de montage

- Ne pas installer l'équipement sur un support inflammable.
- Le support d'installation doit répondre aux exigences de charge. Une structure en briques, un mur en béton ou le sol sont recommandés.
- La surface du support doit être lisse et la zone d'installation doit répondre aux exigences relatives à l'espace d'installation.
- Il ne doit pas y avoir de canalisations d'eau ni de fils électriques dans le support pour éviter tout risque lié au perçage lors de l'installation de l'équipement.

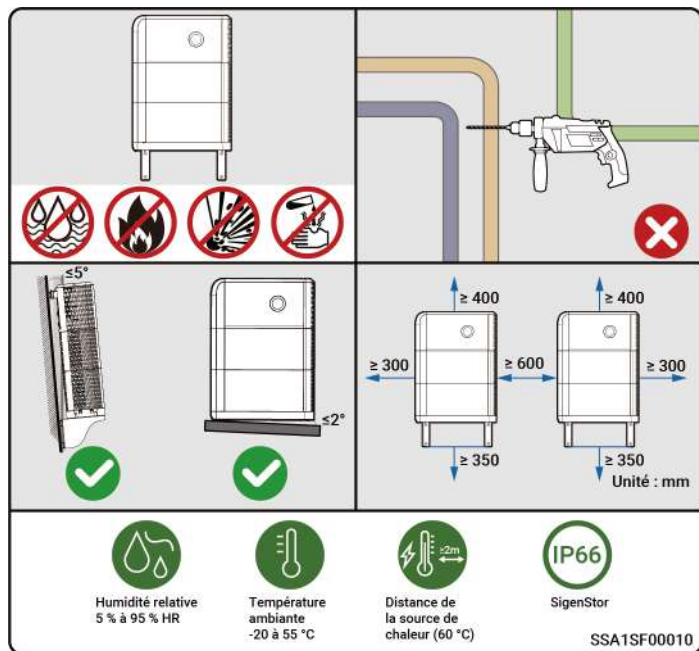

4 Installation de l'onduleur et du bloc-batterie

Conseils

- Jusqu'à six SigenStor BAT sont compatibles avec une installation au sol et jusqu'à deux avec une installation murale.
- Lors de l'installation de trois SigenStor BAT ou plus sur le sol, utiliser un système de levage.
- Plusieurs SigenStor BAT peuvent être installés sur site en fonction de la configuration réelle.
- Si de l'eau est susceptible de stagner au sol, veiller à mettre en place une plate-forme étanche ou prévoir une installation au mur.
- L'équipement est lourd, veiller à ne pas glisser lors de la manipulation de l'équipement pour éviter qu'il ne tombe et ne blesse l'opérateur.
- Il est interdit d'utiliser le SigenStor BAT après une chute, il est alors nécessaire d'en acheter un neuf.
- Ne pas traîner l'équipement pendant l'installation.

4.1 Montage au sol

- 1** Si la bulle du niveau à bulle n'est pas centrée, utilisez un tampon de nivellement pour l'ajuster.

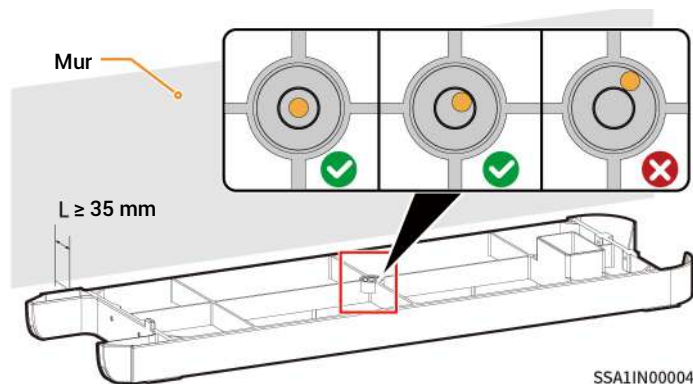

- 2** Il existe deux méthodes d'installation de la base. Se référer au produit reçu pour des instructions détaillées.

Option 1 :

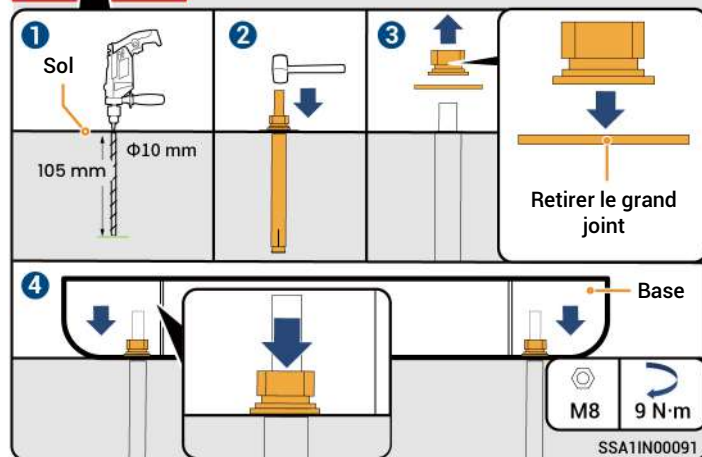
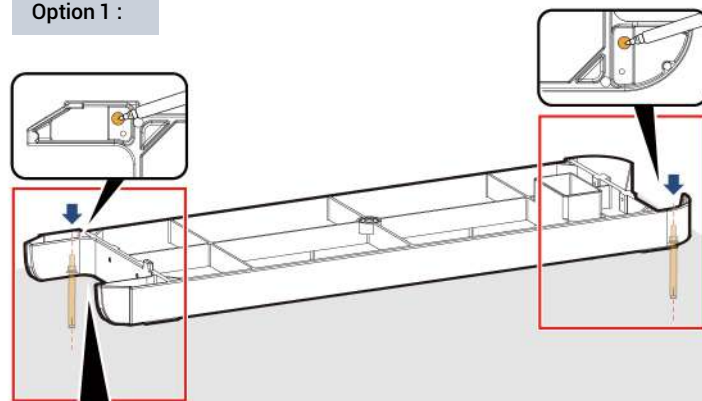

Option 2 :

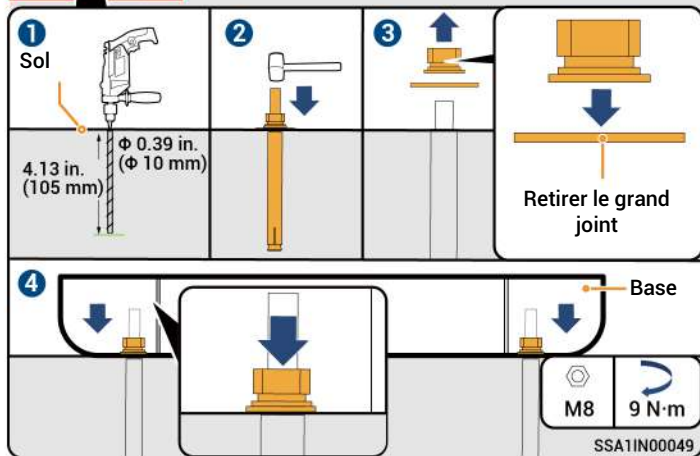
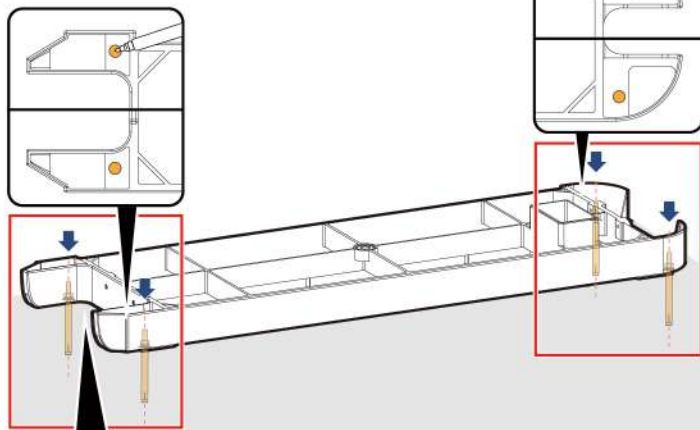

- 3** INV1 est le trou de montage sur le côté gauche de l'onduleur pour une installation murale, tandis que INV2 est le trou de montage sur le côté droit de l'onduleur pour une installation murale.

Formule de calcul pour la hauteur du poinçon :

L1 et L2 doivent être mesurés à partir de la surface supérieure de la base :

$$L1 = N \times 270 \text{ mm} + 261 \text{ mm} \pm 3 \text{ mm}$$

$$L2 = N \times 270 \text{ mm} + 254 \text{ mm} \pm 3 \text{ mm}$$

Remarque : N est le nombre de SigenStor BAT et N varie de 3 à 6.

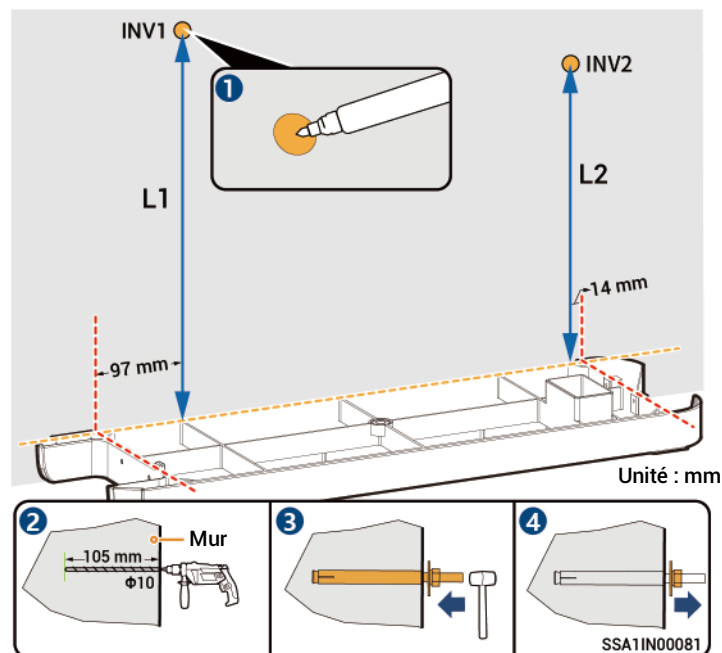

- 4** Avant d'installer la poignée, utiliser une clé à douille dynamométrique pour vérifier que les vis du Sigen BAT sont serrées correctement avec un couple 4,5 N·m ($\pm 0,45$ N·m).

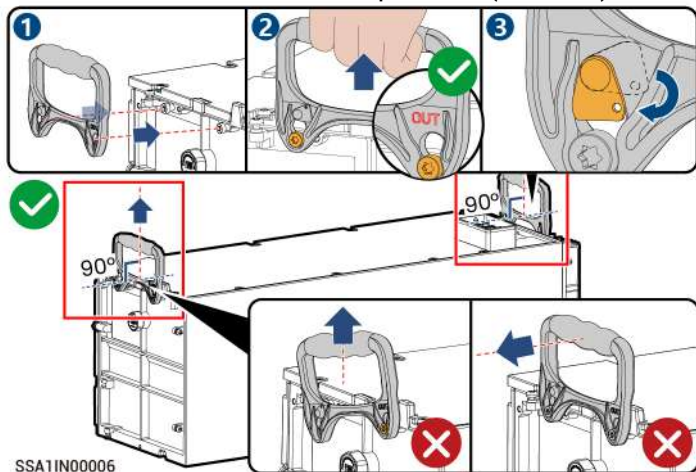

SSA1IN00006

- 5** Le SigenStor BAT est maintenu horizontalement et mis en place vers le bas.

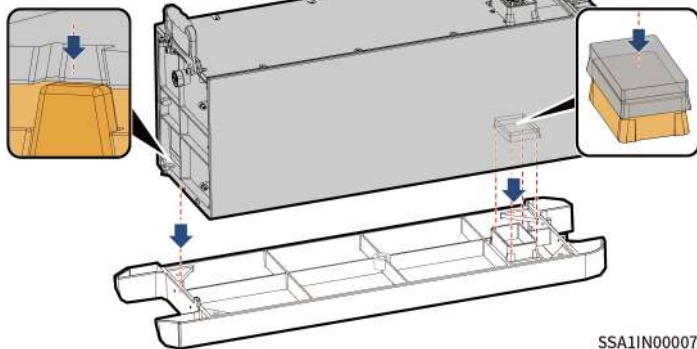

SSA1IN00007 12

- 6** Pour plus de détails sur la manière de placer le deuxième SigenStor BAT, voir les étapes **4** **5**.

- 7** En cas d'installation de trois SigenStor BAT ou plus, utiliser un système de levage. Pour plus de détails sur le système de fixation du câble de levage, voir la figure.

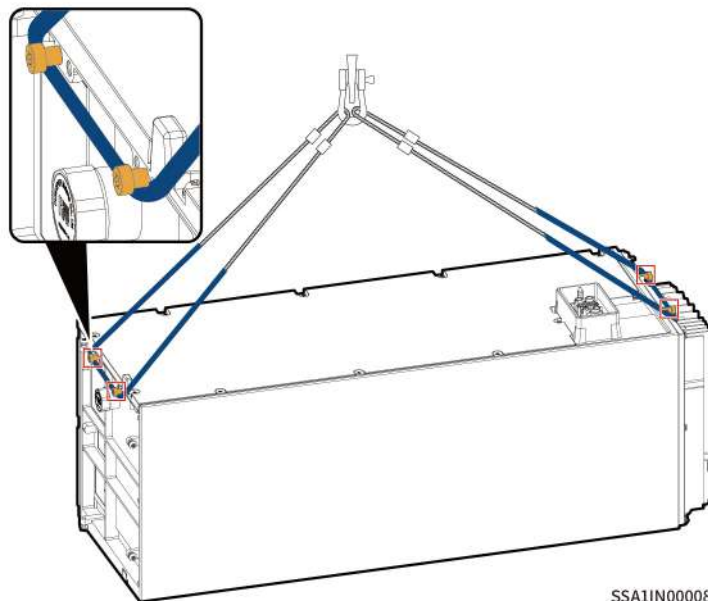

SSA1IN00008

Conseils

Pendant les opérations de levage, la zone où l'élingue entre en contact avec l'équipement doit être protégée pour éviter d'endommager l'équipement.

8 Mettre en place SigenStor EC, SigenStor AC ou Sigen Hybrid.

SigenStor EC ou SigenStor AC

Pour plus de détails, voir l'étape **5**.

Sigen Hybrid

Retirer le capot de protection IP en bas.

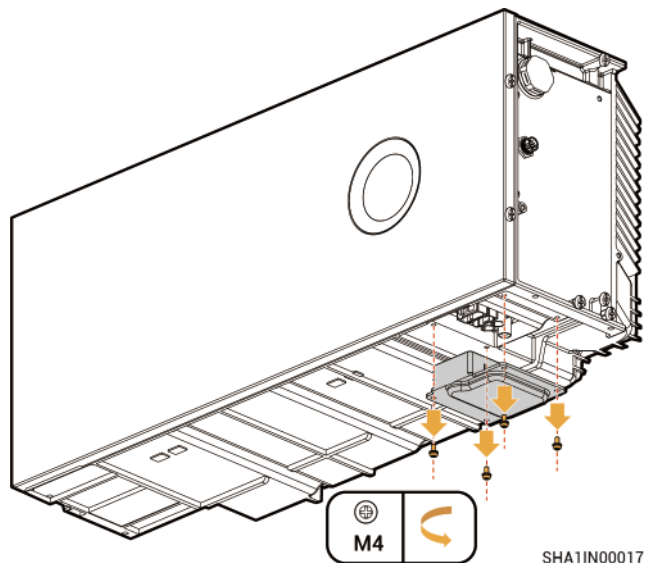

Installer les vis de serrage des pièces décoratives, et les disposer comme décrit à l'étape **5**.

Conseils

Les vis de serrage sont emballées dans le paquet séparé.

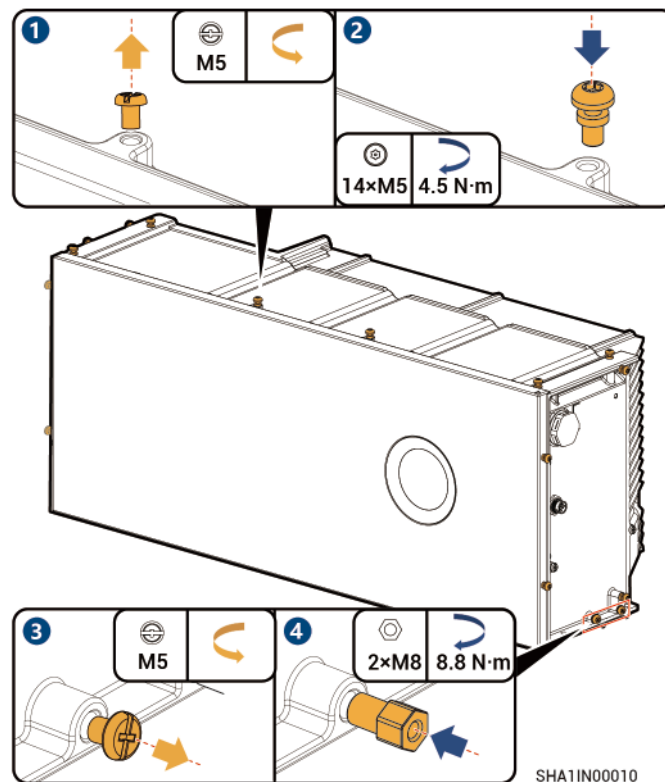

9 Le support de base présente deux versions. Tenir compte du produit réel. La méthode d'installation reste la même pour les deux versions.

Version 1 :

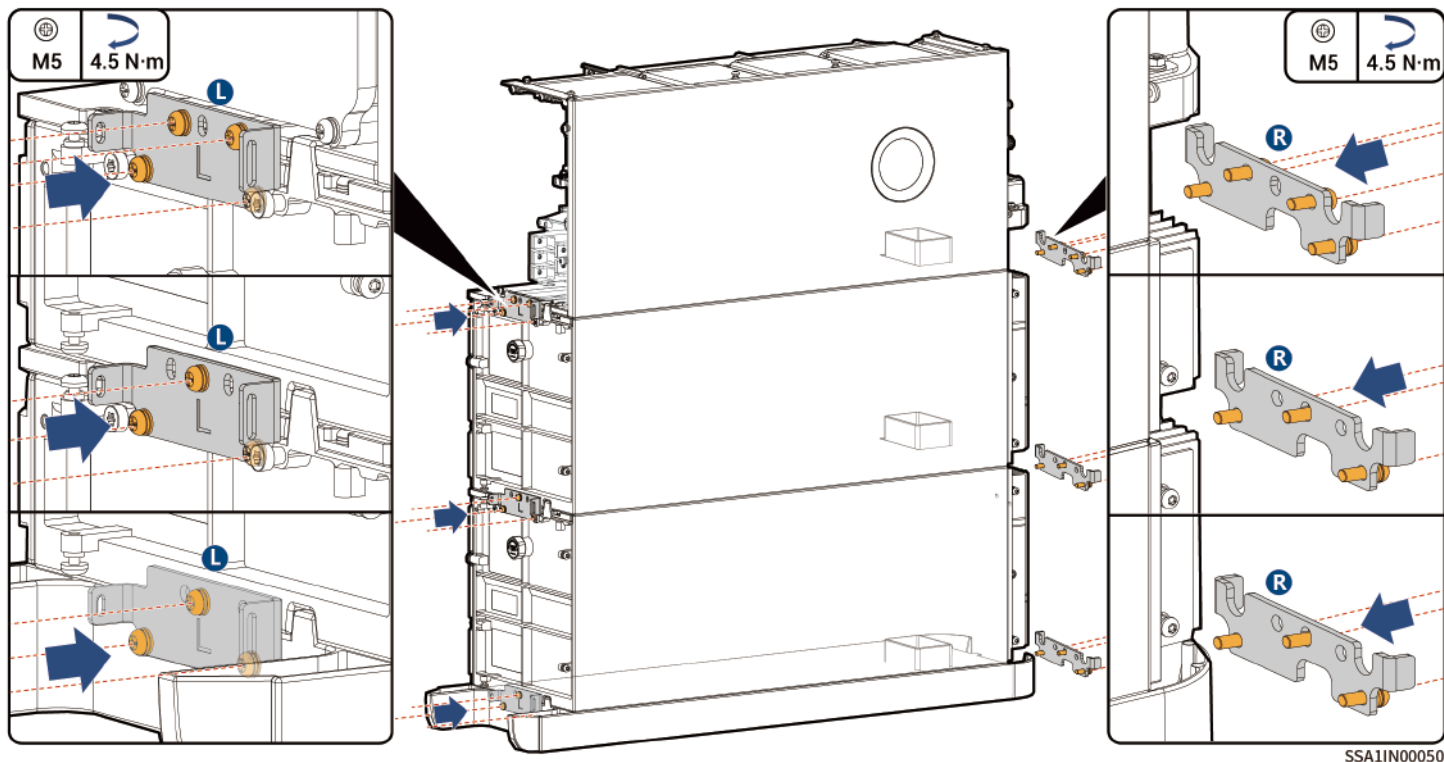

Version 2 :

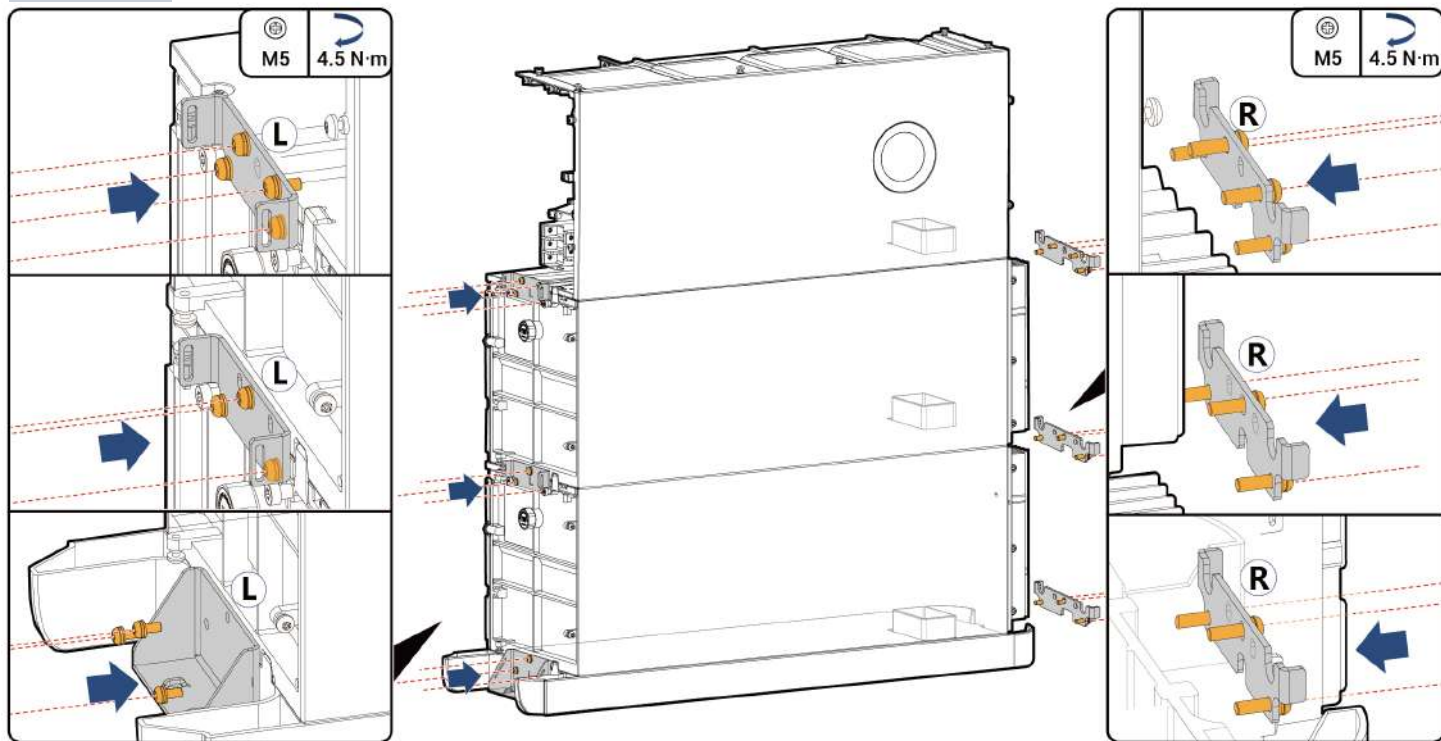

SSA1IN00050

10 Les étapes **3** et **4** sont facultatives et permettent de prévenir efficacement le vol.

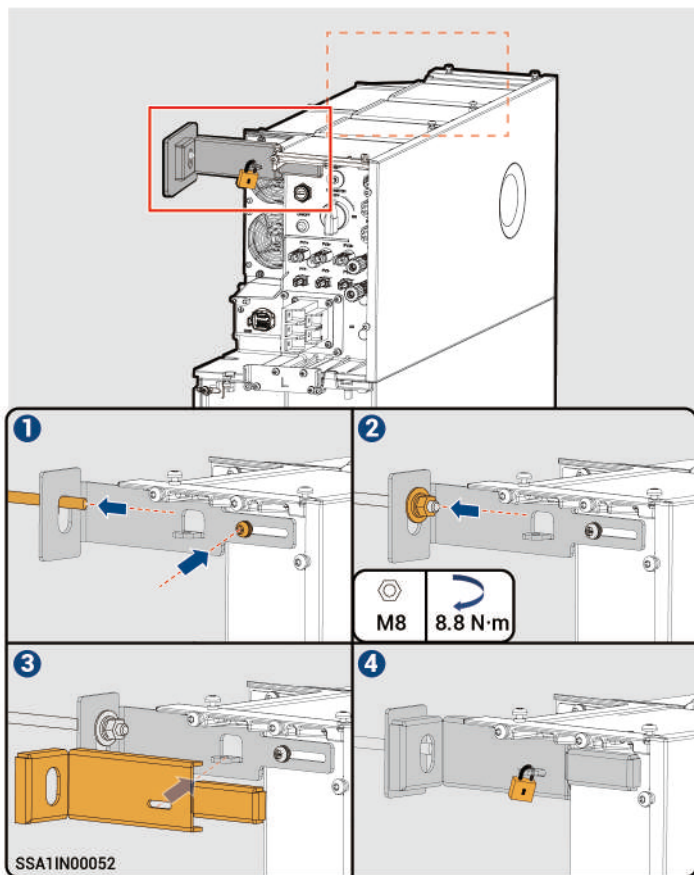

4.2 Montage au mur

1 Il existe deux méthodes d'installation du trépied. Se référer au produit reçu pour des instructions détaillées.

Option 1 :

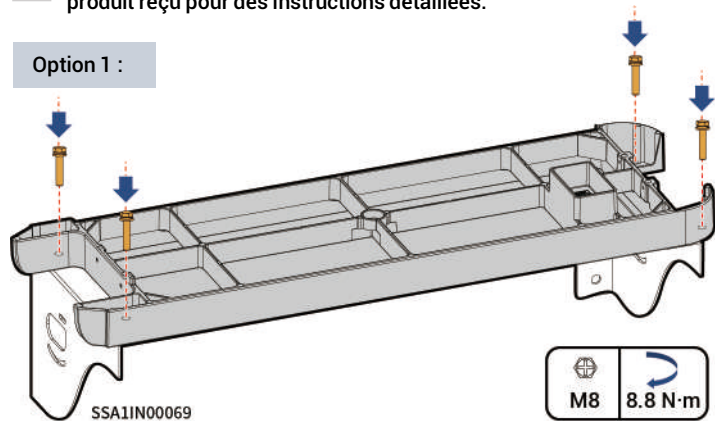

Option 2 :

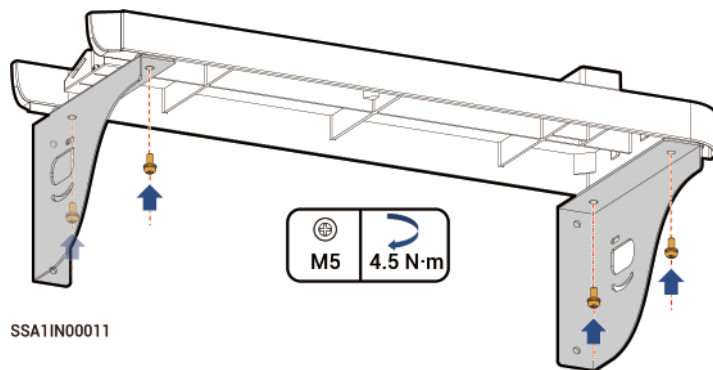

2

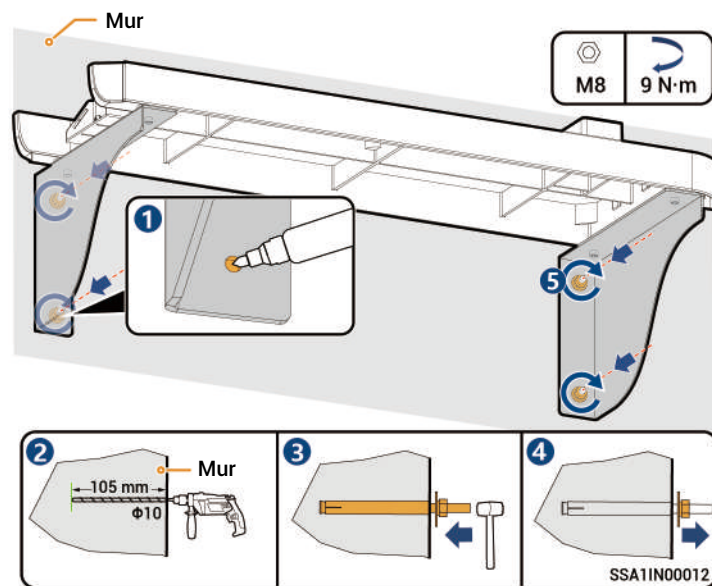

3

Formule de calcul pour la hauteur du poinçon :

L1 et L2 doivent être mesurés à partir de la surface supérieure de la base :

$$L1 = N \times 270 \text{ mm} + 261 \text{ mm} \pm 3 \text{ mm}$$

$$L2 = N \times 270 \text{ mm} + 254 \text{ mm} \pm 3 \text{ mm}$$

Remarque : N est le nombre de SigenStor BAT et N vaut 1 ou 2.

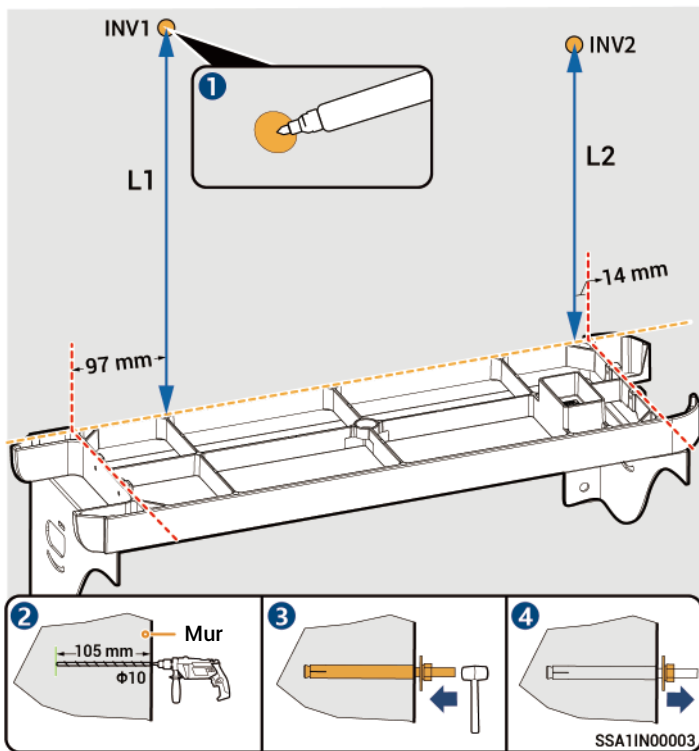
**4**

Pour plus de détails sur la manière de placer le SigenStor BAT, voir les étapes **4** **5** dans la section 4.1 Installation au sol.

5

Pour plus de détails sur la manière de placer l'ondeur, voir l'étape **8** dans la section 4.1 Installation au sol.

6

Pour l'installation du support de base, voir l'étape **9** dans la section 4.1 Installation au sol.

7

Pour l'installation des fixations d'un ondeur à montage mural, voir l'étape **10** dans la section 4.1 installation au sol.

5 Raccordement des câbles et installation des composants

Avertissement





Avant de raccorder les câbles, s'assurer que l'INTERRUPTEUR CC est en position OFF et que l'interrupteur avant de la ligne CA est en position OFF.

Conseils

- La couleur des câbles sur la figure est utilisée uniquement pour distinguer les différentes lignes. La couleur des câbles est basée sur les conditions réelles.
- Relier le câble d'alimentation séparément du câble de signal.
- Il existe trois configurations d'acheminement, choisir celle qui correspond à la situation réelle.
- Il est recommandé d'utiliser des gaines de câblage en PVC ou des conduits en PVC pour envelopper les câbles à l'extérieur des parties décoratives. Il est recommandé d'utiliser des gaines de câblage en PVC de 60 × 50 mm ou des conduits en PVC de diamètre supérieur ou égal à $\Phi 80$.

5.1 Installation recommandée pour le câblage

Configuration I

-  Câble de sortie CA
-  Câble de signal RS485
-  Câble de mise à la terre
-  Câble RJ45
-  Câble d'alimentation CC

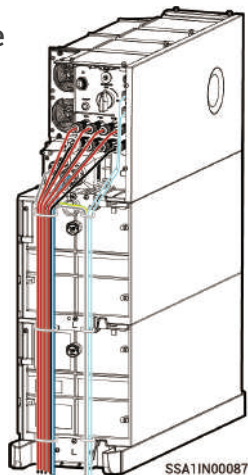

Configuration II

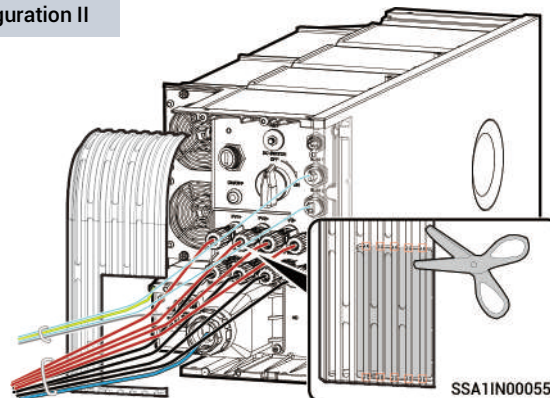

Configuration III

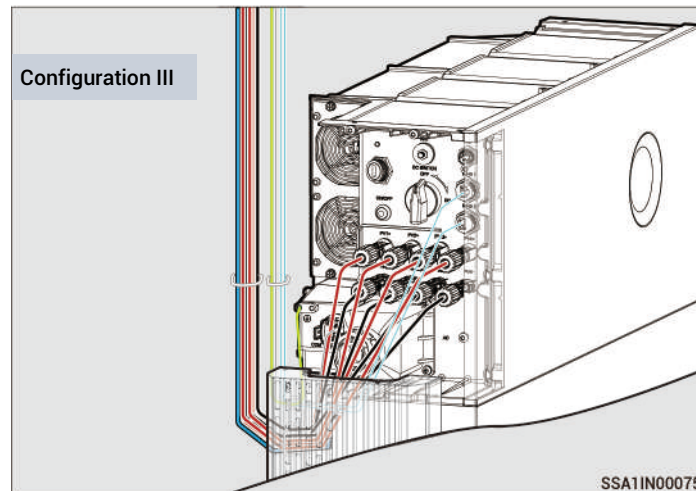

5.2 Câble de mise à la terre de l'onduleur

Conseils

Le câble de mise à la terre doit être relié à la terre à proximité immédiate.

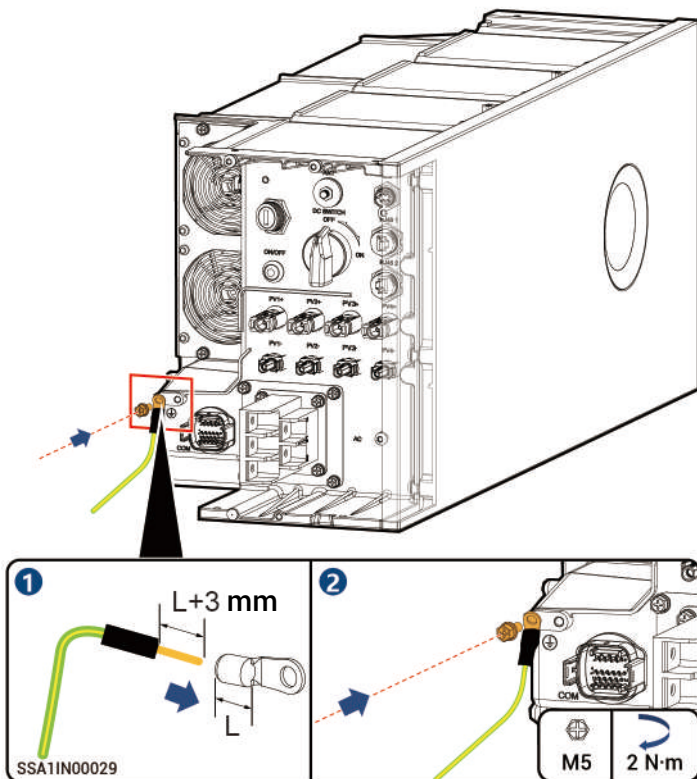

5.3 Câble de sortie CA de l'onduleur

⚠ Mise en garde

Seuls les SigenStor EC/SigenStor AC/Sigen Hybrid (15.0 à 25.0) TP doivent être équipés de gaines thermorétractables.

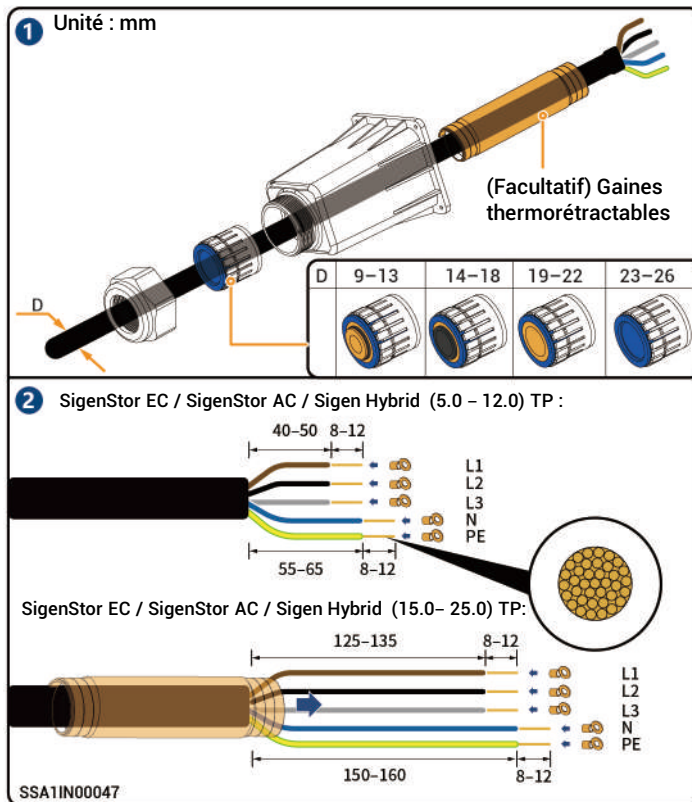

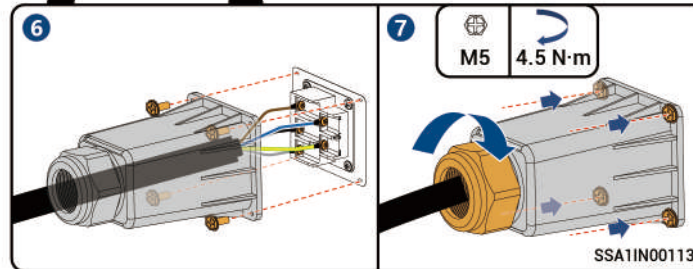
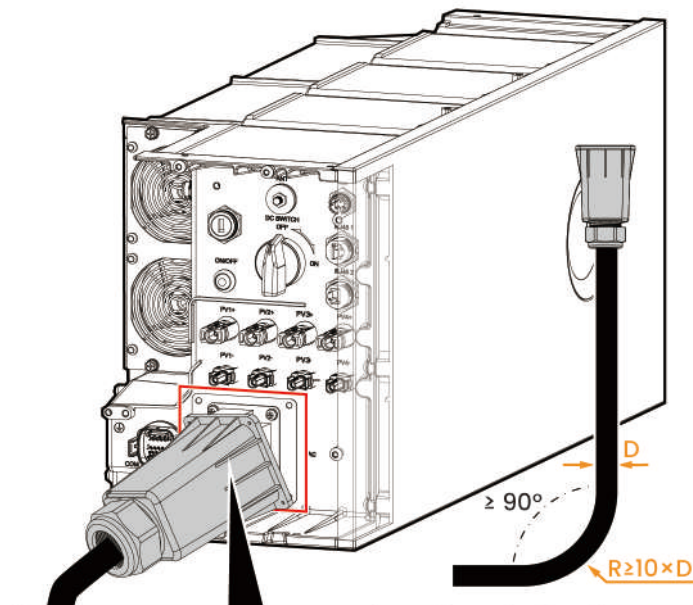
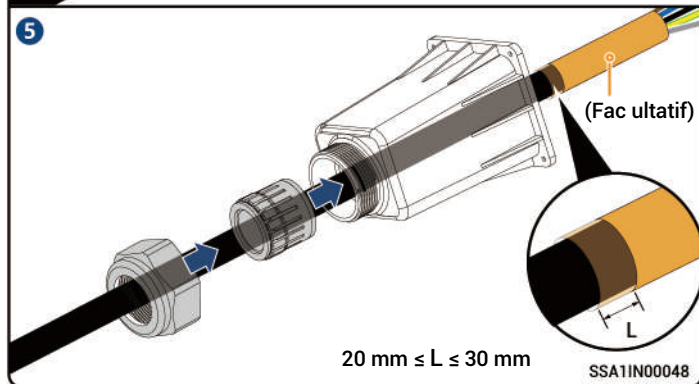
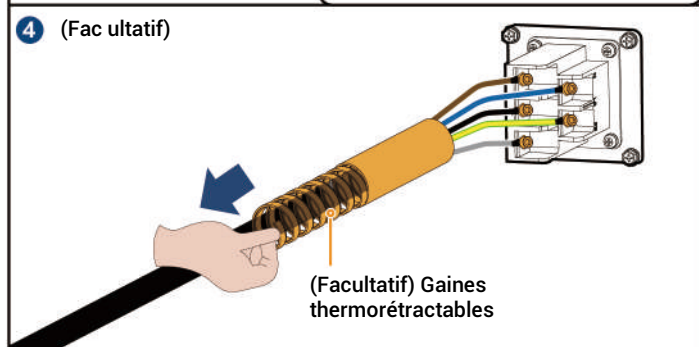
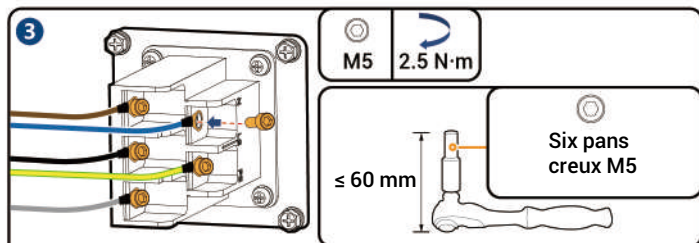

5.4 Borne COM de l'onduleur

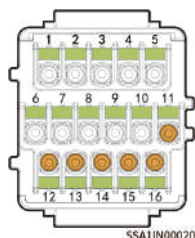

Conseils

- Vous devez vous procurer les capteurs de puissance auprès de nos canaux officiels.
- L'aspect et le câblage spécifique du capteur d'énergie sont décrits dans le manuel d'instructions fourni avec le boîtier.

Description	Définition de l'interface	Borne COM de l'onduleur	Sigen Sensor TP-DH (SDM630MODBUS V2)	Sigen Sensor TP-CT120-DH (SDM630 MCT 40mA/120A)	Sigen Sensor TP-CT300-DH (SDM630MCT 40mA/300A)	Sigen Sensor TP-CT600-DH (SDM630MCT V2/600A)
(Réservé) DO1, connecté à un équipement électrique intelligent tiers, tel qu'une commande d'interrupteur ou une pompe à chaleur	Contact sec 1 - Commun	1	-	-	-	-
	Contact sec 1 - Normalement ouvert	2	-	-	-	-
(Réservé) DO2, connecté à un équipement électrique intelligent tiers, tel qu'une commande d'interrupteur ou une pompe à chaleur	Contact sec 2 - Commun	3	-	-	-	-
	Contact sec 2 - Normalement ouvert	4	-	-	-	-
(Réservé) Pour la programmation de la puissance, comme la commande DRM et centralisée	DI1, entrée numérique 1	5	-	-	-	-
	DI2, entrée numérique 2	6	-	-	-	-
	DI3, entrée numérique 3	7	-	-	-	-
	DI4, entrée numérique 4	8	-	-	-	-
	DI5, entrée numérique 5	9	-	-	-	-
	GND signal	10	-	-	-	-
RS485-2. Port COM utilisé pour accéder au capteur d'énergie	Terre du signal PE	12	-	-	-	-
	Signal 2_B- RS485	13	B-	13	13	13
	Signal 2_A+ RS485	14	A+	14	14	14
RS485-1, port RS485 personnalisé	Terre du signal PE	11	-	-	-	-
	Signal 1_A+ RS485	15	-	-	-	-
	Signal 1_B- RS485	16	-	-	-	-

5.4.1 Câble de signal RS485 de l'onduleur

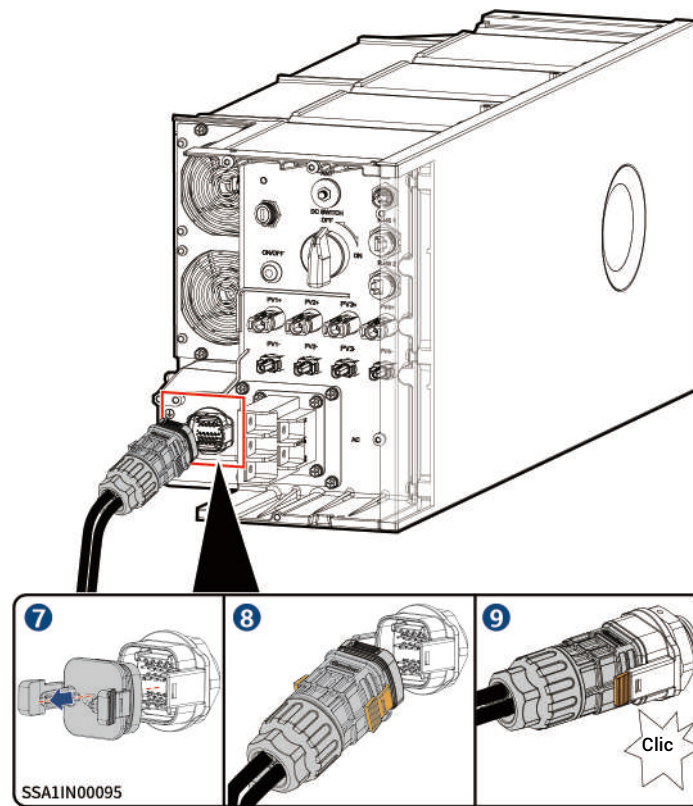
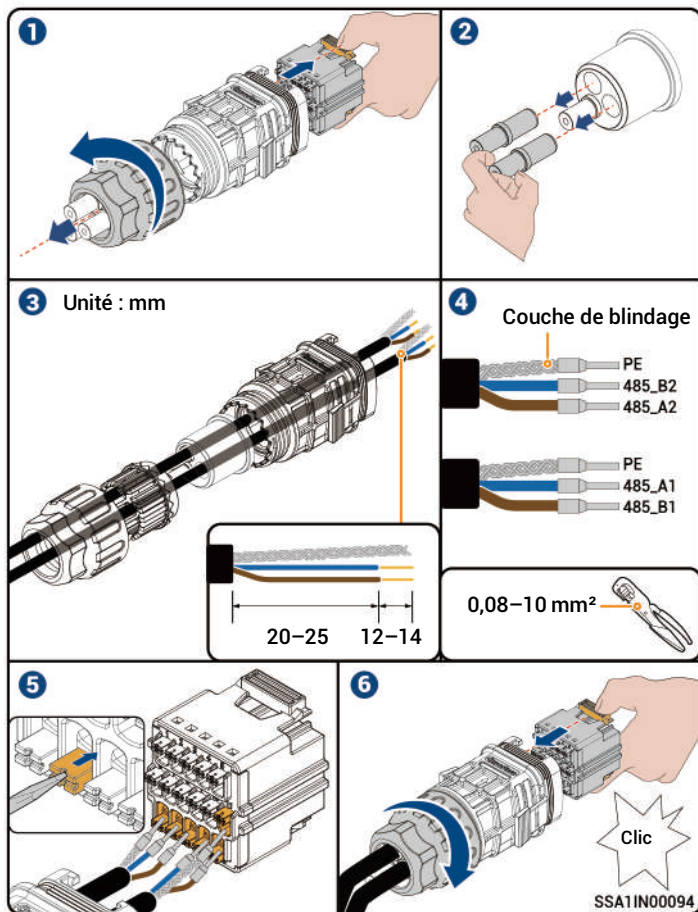

5.5 Câble d'alimentation CC de l'onduleur

Conseils

Le câble CC est raccordé à l'onduleur à partir de la chaîne PV. Ignorer cette section dans le cas d'onduleurs CA SigenStor.

1 Borne métallique positive

8-10 mm

Borne métallique négative

2

3 Connecteur positif

Connecteur négatif

4

SSA1N00024

5

6

SSA1N00089

⚠ Mise en garde

- Si la tension est négative, la polarité est incorrecte. Corriger l'anomalie.
- Sélectionner les chaînes PV en fonction des caractéristiques du produit indiquées dans le tableau.

Modèle de produit	Configuration pour la formation de la chaîne PV
SigenStor EC / SigenStor AC / Sigen Hybrid (5.0–8.0) TP	raccordé à 2 voies de chaînes(PV1+/PV2+/PV1-/PV2-)
SigenStor EC / SigenStor AC / Sigen Hybrid (10.0–15.0) TP	raccordé à 3 voies de chaînes(PV1+/PV2+/PV3+/PV1-/PV2-/PV3-)
SigenStor EC / SigenStor AC / Sigen Hybrid (17.0–25.0) TP	raccordé à 4 voies de chaînes (PV1+/PV2+/PV3+/PV4+/PV1-/PV2-/PV3-/PV4-)

5.6 Câble RJ45 de l'onduleur

Conseils

- Les câbles RJ45 sont des câbles standard EIA/TIA 568B.
- Deux ports Ethernet RJ45, dont l'un est connecté au routeur et l'autre à d'autres équipements (onduleurs, Gateway, etc.).

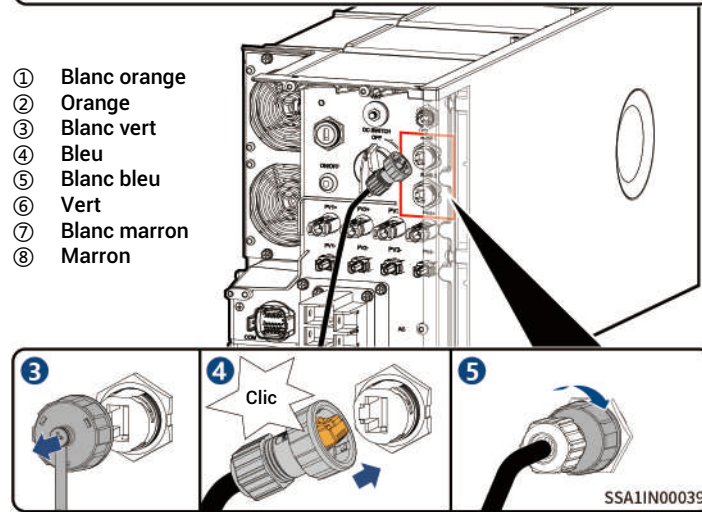
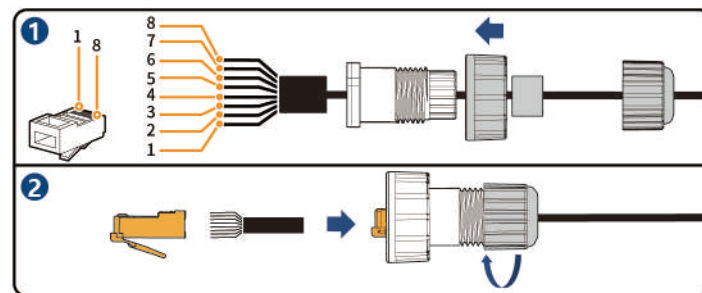
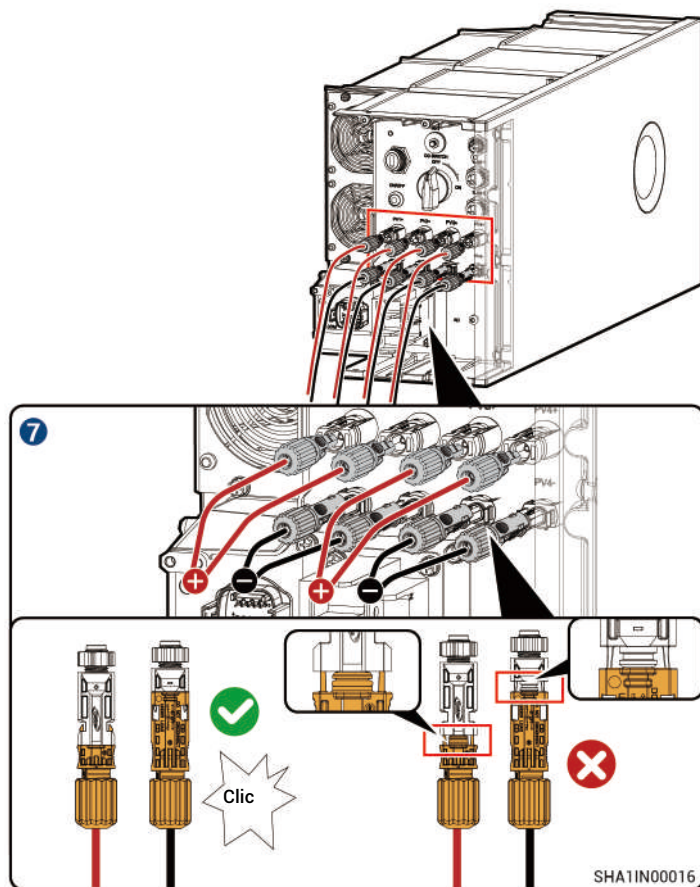

5.7 Installation du Sigen CommMod

Conseils

Le Sigen CommMod est nécessaire pour la communication 4G.

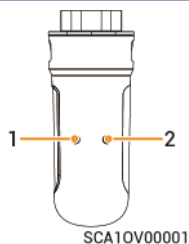

SCA10V00001

N°	Voyant	Description
1	Voyant d'alimentation	-
2	Voyant d'état du réseau	<ul style="list-style-type: none">Clignotement lent (200 ms on/1800 ms off) : Le réseau est en cours de connexionClignotement lent (1800 ms on/200 ms off) : En attenteClignotement rapide (125 ms on/125 ms off) : Les données sont en cours de transfert

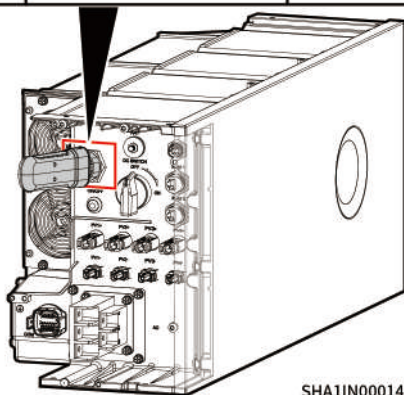
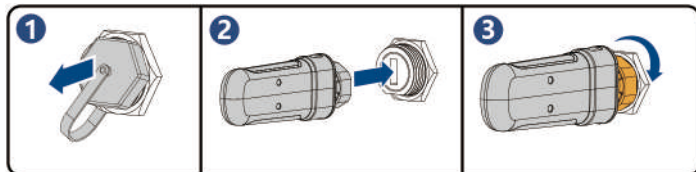

SHA1IN00014

5.8 Installation du bâton d'antenne WLAN

Conseils

La communication WLAN nécessite l'installation du bâton d'antenne WLAN.

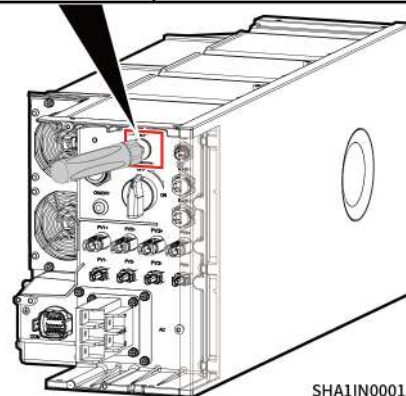
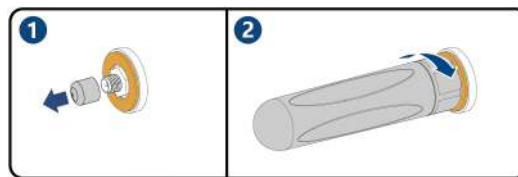

SHA1IN00015

6 Vérification après installation

N°	Élément à vérifier
1	L'équipement a été installé correctement.
2	Les câbles de terre, les câbles CC, les câbles de signal, etc. sont installés de manière précise et sans oubli.
3	Les vis de fixation des câbles ou les bornes sont installées correctement.
4	Il n'y a pas de pointes ou d'angles aigus au niveau du point de coupe des attaches de câble.
5	L'INTERRUPTEUR CC est en position OFF .
6	Les ports inutilisés sont protégés avec des couvercles ou des bouchons étanches.
7	Il n'y a aucun résidu de construction à l'intérieur ou à l'extérieur de l'équipement.

Après confirmation, installer les capots décoratifs du SigenStor BAT et du SigenStor EC /SigenStor AC/Sigen Hybrid.

7 Installation du capot décoratif

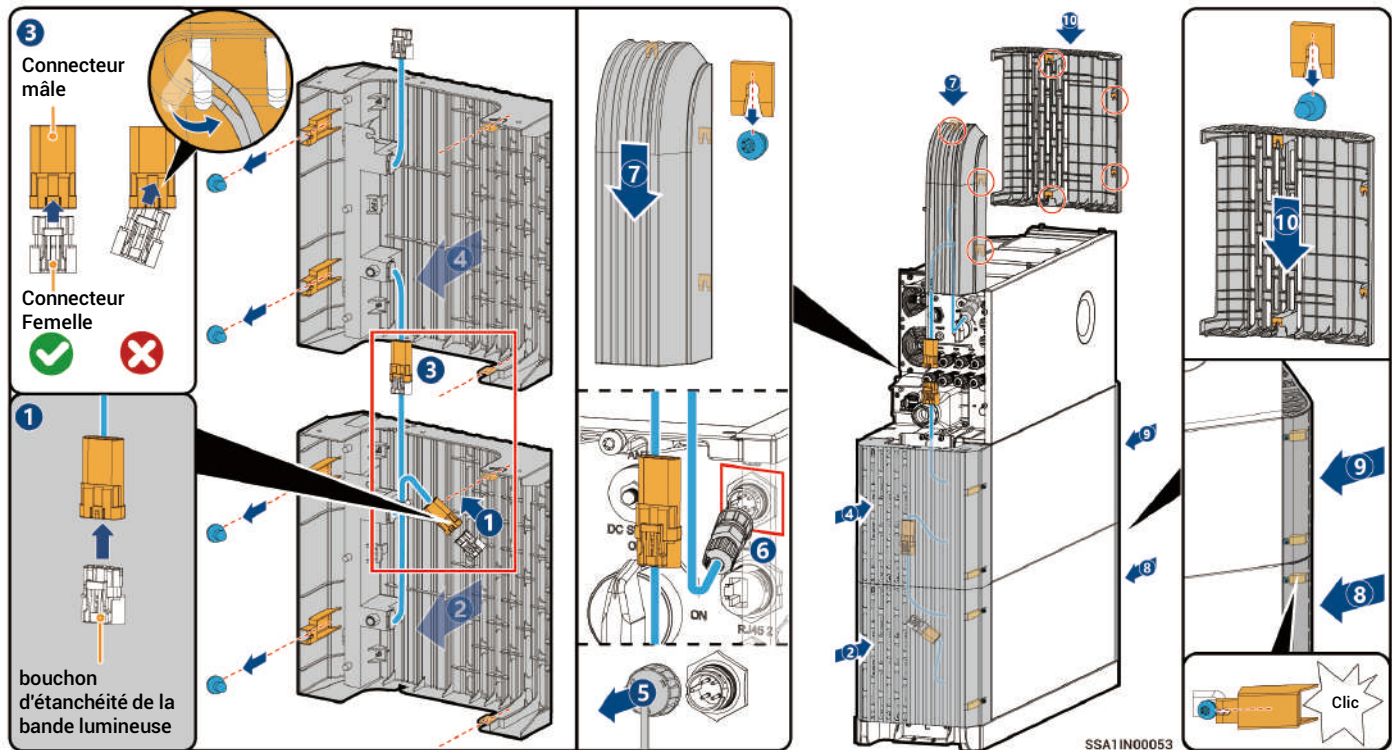

⚠ Mise en garde

- Le bouchon d'étanchéité de la bande lumineuse à l'étape 1 se trouve à l'extrémité inférieure de la décoration sur le côté gauche de l'onduleur, le retirer et le garder comme pièce de rechange.
- Si la bande lumineuse affiche un état anormal lorsque l'appareil est mis sous tension, vérifiez si les broches du connecteur mâle sont pliées. Si elles sont pliées, redressez-les, reconnectez les connecteurs mâle et femelle correspondants ou reconnectez la borne à l'étape 6 pour rétablir le fonctionnement normal.

8 Mise en marche de l'équipement

1. Activer l'interrupteur précédent.
2. Tourner l'INTERRUPTEUR CC sur ON. (Cette étape n'est pas nécessaire pour Sigener AC)
3. Observer les voyants sur le côté avant de l'onduleur pour connaître l'état de l'équipement.

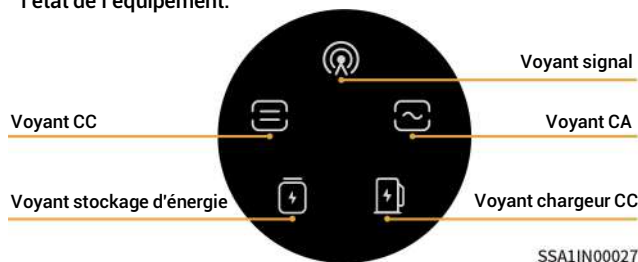

SSA1IN00027

Voyant	Couleur	État	Description
		Allumé fixe	Le côté CC est connecté mais ne fonctionne pas.
		Allumé fixe	Le côté CC fonctionne.
		-	Le côté CC n'est pas connecté.
		Clignotant	Le côté CC est défaillant.
		Allumé fixe	L'onduleur est défaillant.
		Allumé fixe	Le côté CA est connecté mais ne fonctionne pas.
		Allumé fixe	Fonctionnement sur réseau.
		Allumé fixe	Fonctionnement hors réseau.
		-	Le côté CA n'est pas connecté.
		Clignotant	Fonctionnement en surcharge hors réseau.
		Clignotant	Le côté CA est défaillant.
		Allumé fixe	L'onduleur est défaillant.

Voyant	Couleur	État	Description
		Allumé fixe	Tous les Sigener BAT sont connectés mais ne fonctionnent pas.
		Clignotant	Le Sigener BAT est en cours de recharge.
		Clignotant	Le Sigener BAT est en cours de décharge.
		-	Tous les Sigener BAT sont en sommeil.
		Clignotant	Certains Sigener BAT sont défaillants.
		Allumé fixe	Tous les Sigener BAT sont défaillants.
			-
		Clignotant	Connecté à l'application locale.
		Allumé fixe	Connecté au système de pilotage à l'aide d'un FE ou d'un WLAN.
		Allumé fixe	Connecté au système de pilotage par 4G.
		Clignotant	Connexion au point d'accès WLAN du propriétaire.

Après avoir mis l'équipement sous tension, installer les capots décoratifs restants.

Conseils

Si l'installation échoue même lorsque vous suivez strictement les instructions d'installation, ajustez correctement le serrage de la vis du mandrin, comme indiqué sur la figure.

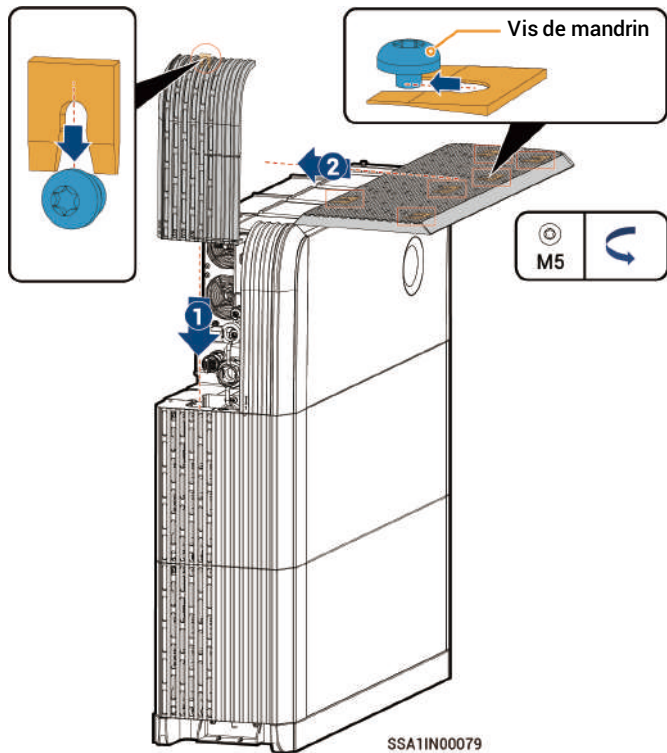

9 Télécharger l'application mySigen et créer un nouveau système

- 1 Accéder à « Partenaire » → « S'inscrire maintenant » sur le site Web officiel de l'entreprise (<https://www.sigenergy.com>) puis terminer l'enregistrement du compte.
- 2 Télécharger l'application mySigen et créer un nouveau système pour le dispositif.

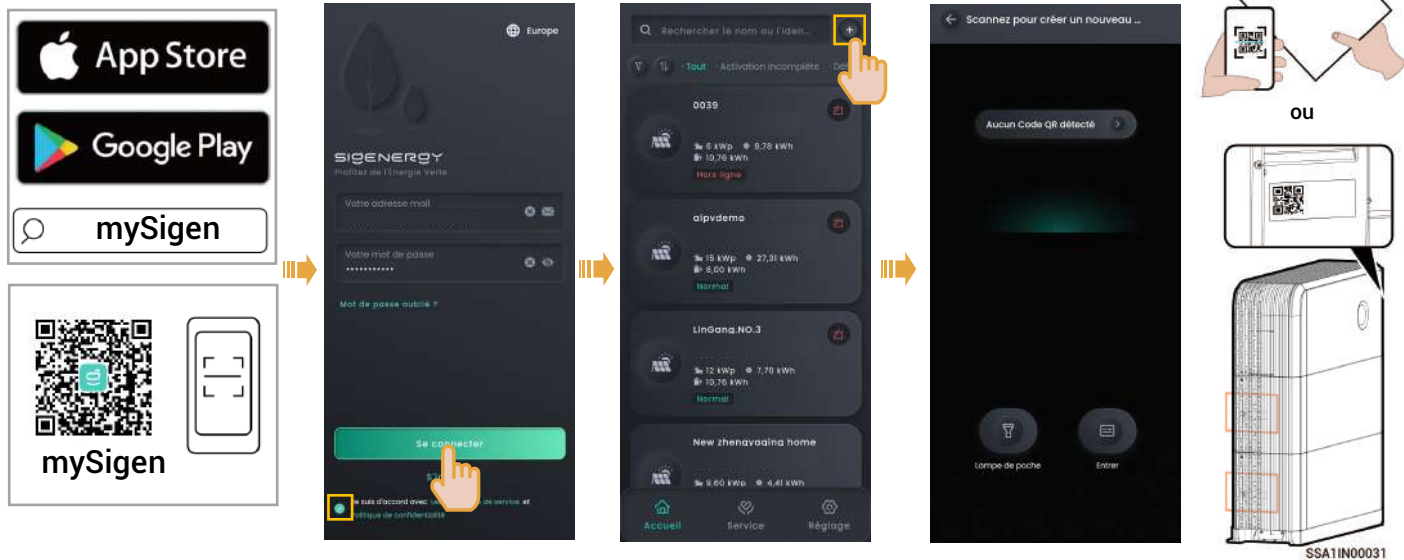

Scanner l'étiquette du QR code sur l'emballage associé. Si l'étiquette est perdue, scanner le QR code sur le côté de l'onduleur ou du SigenStor BAT.

Conseils

Les étapes suivantes sont différentes selon que l'équipement a déjà été connecté ou non à Internet (c'est-à-dire erreur de communication FE et 4G), comme décrit ci-dessous.

Déjà connecté à Internet :

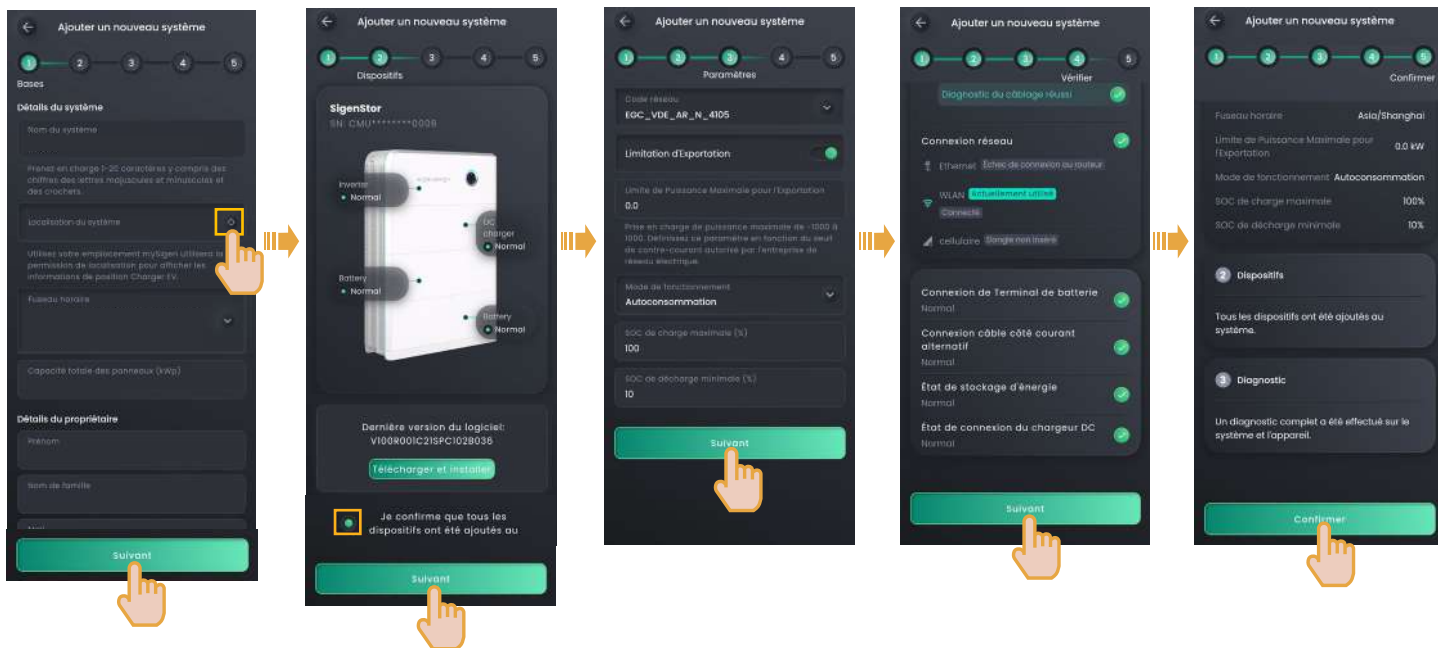

Repérer manuellement l'adresse, définir le fuseau horaire et saisir les informations du propriétaire.

Effectuer les mises à jour si nécessaire.

Il est possible de définir et de modifier manuellement certains paramètres de la centrale électrique.

3 Après avoir créé le nouveau système, l'installateur doit demander au propriétaire de vérifier l'e-mail envoyé par « sigencloud » dans les 24 heures pour activer son compte.

Non connecté à Internet (c'est-à-dire erreur de communication FE et 4G) :



Cliquer sur ce bouton si le système n'est toujours pas connecté à Internet.

⚠ Mise en garde

Le point d'accès de l'équipement est disponible pendant 2 heures. Veiller à se connecter au point d'accès dès que possible.



Se connecter au point d'accès WLAN de l'équipement. Le point d'accès est nommé avec le numéro de série de l'équipement.

Si l'équipement a déjà été connecté à Internet, cliquer sur ce bouton pour accéder à la page Créer un nouveau système puis effectuer les opérations en se référant à la section « Déjà connecté à Internet ».



Connexion au point d'accès WLAN du propriétaire.

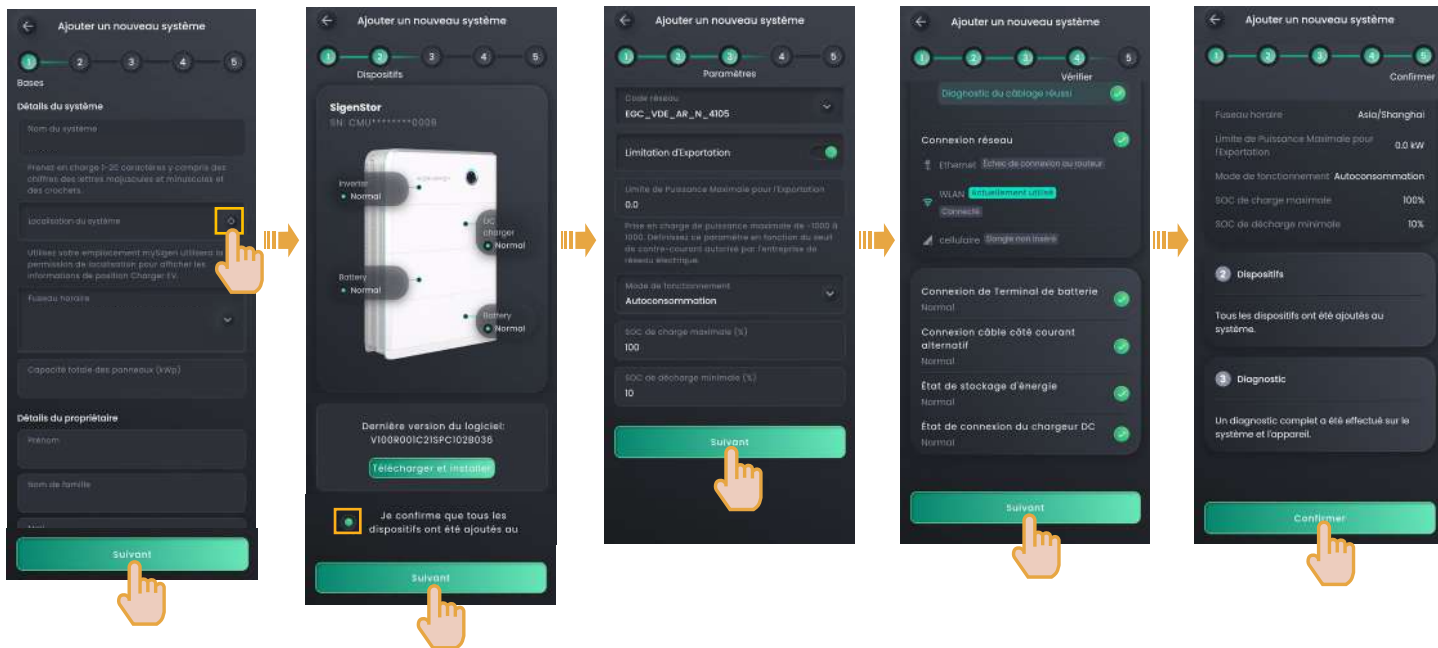

Repérer manuellement l'adresse, définir le fuseau horaire et saisir les informations du propriétaire.

Effectuer les mises à jour si nécessaire.

Il est possible de définir et de modifier manuellement certains paramètres de la centrale électrique.

3 Après avoir créé le nouveau système, l'installateur doit demander au propriétaire de vérifier l'e-mail envoyé par « sigencloud » dans les 24 heures pour activer son compte.

Sigenergy Technology Co., Ltd.



Website

LinkedIn

YouTube

www.sigenergy.com



Copyright © Sigenergy Technology Co., Ltd. 2024. Tous droits réservés.

La description de ce document peut contenir des déclarations prévisionnelles concernant les résultats financiers et opérationnels, le portefeuille de produits, les nouvelles technologies, les configurations et les caractéristiques des produits. Plusieurs facteurs sont susceptibles d'entraîner une différence entre les résultats réels et ceux exprimés ou implicites dans les déclarations prévisionnelles. Par conséquent, la description contenue dans ce document est fournie uniquement à titre de référence et ne constitue ni une offre ni une acceptation. Sigenergy Technology Co., Ltd. peut modifier les informations à tout moment sans préavis.