

# Brukermanual

Installasjon, bruk og vedlikehold



# INCINOLET

Modell: 2000W & 3500W



hyttetorget

## FORHANDLERE

Incinolet elektriske forbrenningstoalletter produseres av Research Products International i USA og importeres til Norge og Sverige av:

### **Hyttetorget AS**

Nordre Kullerød 13b, 3239 Sandefjord

Tlf. +47 33 42 01 00

E-post: [post@hyttetorget.no](mailto:post@hyttetorget.no)

Web: [www.hyttetorget.no](http://www.hyttetorget.no)

Du har gjort et godt valg. Incinolet er et gjennomprøvet og solid produkt som du vil ha nytte av i mange år, forutsatt at toalettet blir riktig installert og riktig brukt. Følg våre råd om vedlikehold.

Denne brukermanualen bør leses nøye før installasjon og deretter oppbevares i nærheten av toalettet.

## HISTORIKK

Incinolet er det originale amerikanske forbrenningstoallett, utviklet gradvis gjennom nærmere 50 år. Høy driftsikkerhet og enkel betjening er toalettets viktigste fortrinn. Det er oppnådd ved å satse på mekaniske, kontrollerbare funksjoner og minimalt med elektroniske funksjoner og unødvendige finesser.

Fra Texas sendes toalletter til fjerntliggende steder. Må et toalett tilbake for reparasjon, blir det dyrt. Derfor har null feil og maksimal driftsikkerhet alltid vært produsentens overordnede mål. Så er da også mange 20-30 år gamle Incinolet toalletter i full bruk den dag i dag.

Incinolet har en enestående posisjon på det amerikanske kontinent og er en overlegen markedsleder i alle amerikanske stater og i Canada. Incinolet eksporteres også til en rekke land i Europa, Asia og til Australia.

## VEDLIKEHOLD OG GARANTIER

Incinolet forbrenningstoalletter krever lite vedlikehold.

Fra tid til annen bør den indre askeskuffen rengjøres i varmt vann. En gang i året bør viftehjulet rengjøres med et vanlig oppvaskmiddel – to ganger i året hvis toalettet brukes jevnlig av mange personer. Samtidig bør innsiden av toalettveggene rengjøres. Brukerveiledningen anviser hvordan viftehjulet og innsiden av toalettet gjøres tilgjengelig. Utvendig rengjøres toalettet etter behov.

De viktigste forutsetninger for lang levetid av et Incinolet toalett er at toalettet brukes i henhold til brukerveiledningen, at askeskuffen tømmes ofte og at tilstrekkelig luft slippes inn i toalettrommet. Via lufteventil.

Garantien omfatter produksjonsfeil og feil på komponenter.

## REKLAMASJONER - SERVICE

Oppstår det feil på et Incinolet forbrenningstoallett i garantitiden som ikke skyldes feil installasjon, bruk eller vedlikehold, dekkes dette av garantien. Garantien gjelder ikke om toalettet er utsatt for transportskader eller lynnedslag.

Ta kontakt med din forhandler eller direkte med Hyttetorget AS om det oppstår feil med toalettet. Må toalettet til service, skal toalettet være rengjort før innlevering.

## NÅR DU ÅPNER ESKEN

Kontroller at esken ikke er skadet under transporten. Ved skade på esken, ta kontakt med transportør eller forhandler.  
Dersom du har bestilt en luftpakke i tillegg til selve toalettet, sjekk at også denne leveransen er komplett.

## LØFTEPUNKTENE

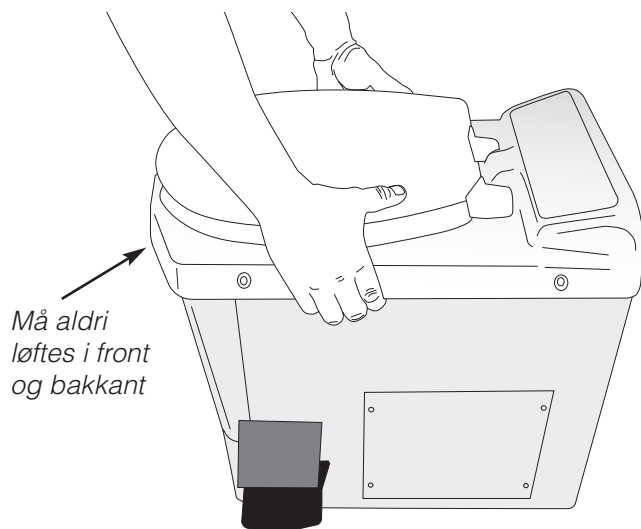

OBS! Toalettet må kun løftes med feste i sidekantene eller underkant.

TOALETET MÅ ALDRI LØFTES I FRONT OG BAKKANT.

## TEKNISKE SPESIFIKASJONER

Modell: 2000W og 3500W

Incinolet er basert på elektrisk oppvarming og forbrenning (kremering) av avføring, urin og papir til ren aske som tømmes regelmessig fra en askeskuff i forkant av toalettet.

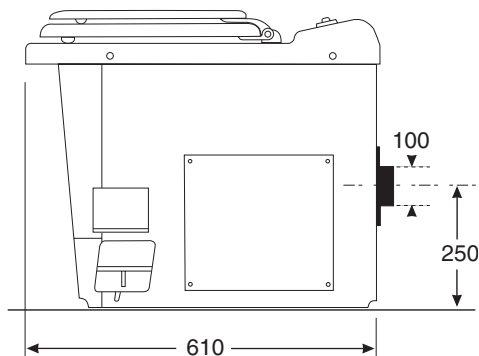

Bredde:	39 cm
Dybde:	61 cm
Høyde:	54 cm
Sittehøyde:	51 cm
Diameter avløpsstuss:	10 cm
Høyde fra gulv til senter av avløpsstuss:	25 cm
Vekt, begge modeller:	42 kg

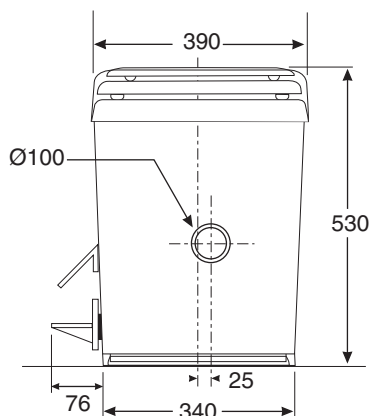

Kapasitet 2000W:	4-5 personer
Kapasitet 3500W:	6-8 personer
Ventilasjonsrør, utv. diameter:	110 mm
Driftsspenning:	220/230 V
Effekt ved forbrenning 2000W	2000 W /10A
Effekt ved forbrenning 3500W	3500 W /16A
Energiforbruk 2000W/3500W	0,5-1 kWh. per besøk
Forbrenningstid:	70 minutter (standard)
Forbrenningstemperatur:	540-650°C

## KRAV TIL TOALETTROMMET

Installasjon av Incinolett toalett regnes som relativt enkelt. Ved spørsmål om plassering, utslipp av kjøleluft og annet, ta kontakt med forhandler eller importør.

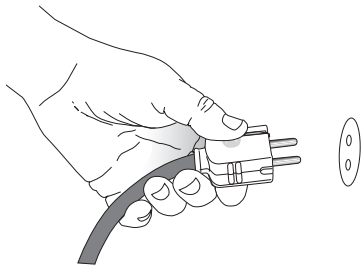

**Modell 2000 = 10A**

**Modell 3500 = 16A**

### STRØMTILKOBLING

Modell 2000W og 3500W er produsert for tilkobling til det norske strømnettet og leveres med vanlig jordet støpsel.

Forskjellen på de to modellene er at 2000W modellen bare krever tilkobling til en kurs med 10A sikring, det vil si en hvilken som helst kontakt. Modell 3500W krever tilknytning til en 16A kurs.

### PLASSERING

Toalettet kan stå fritt på alle typer gulv og behøver ikke festes til gulvet. Er det varmekabel i gulvet bør toalettet bygges opp 10 mm med klosser under "bena" slik at luftsirkulasjonen under bedres.

### LUFTING

Sørg for at rommet blir tilført rikelig med luft. Absolutt minimum ventilåpning av samme diameter som avluftning (Ø110mm). Ventilen må være helt åpen under forbrenning.

### OBS

Hvis toalettrommet har uttrekksvifte, må denne ikke være i drift mens toalettet er i bruk. Uttrekksviften kan "overkjøre" viften i toalettet og medføre lukt i rommet.

## MONTERING

Incinolett forbrenningstoalett kan plasseres både i oppvarmede og kalde rom. Avstand fra veggene er minimum 11 cm fra bakvegg ved direkte uttak av lufte- rør og 23 cm når røret føres til taket inne i rommet.

Avstand til vegg er 10 cm, på venstre side og 17 cm på høyre side sett forfra. Se illustrasjon!

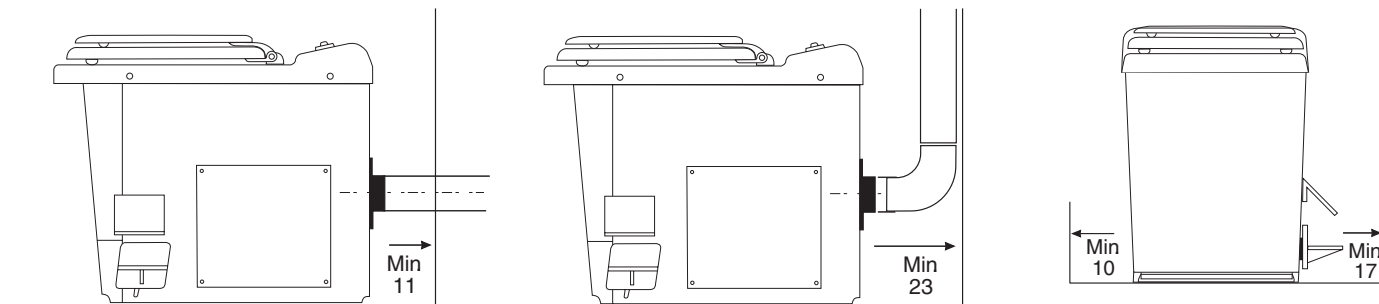

Til montering benyttes vanlig håndverktøy.

For gjennomføring i tak eller vegg kan et hullbor være et nyttig hjelpemiddel.

Rommet må ha jordet stikkontakt innen en drøy meters avstand fra der toalettet skal stå.

For å sikre at tilstrekkelig luft slipper inn i toalettrommet under forbrenningen må rommet ha lufteventil i vegg.

Våre luftepakker inneholder et 40cm Ø110mm rør for utslipp av avtrekksluft. Dette monteres i bakkant av toalettet. Røret presses inn på "metall-leppen" for utluft og festes med selvboende skruer. Har du luftepakke fra Hyttetorget vil selvboende skruer medfølge. Unntaket er luftepakke 4, hvor bendets konstruksjon gjør at det ikke er behov for festeskruer.

Deretter ledes ventilasjonen videre - se alternativer på neste side!

## MONTERING AV AVTREKK

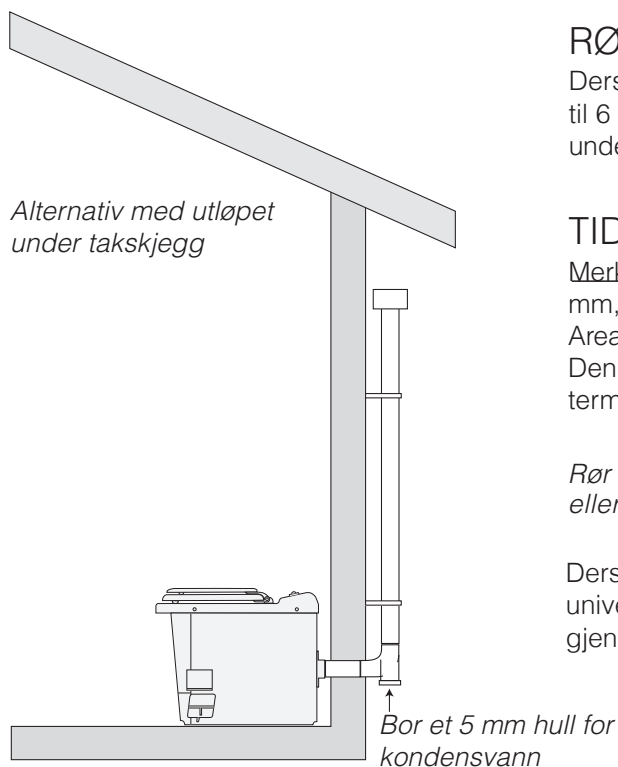
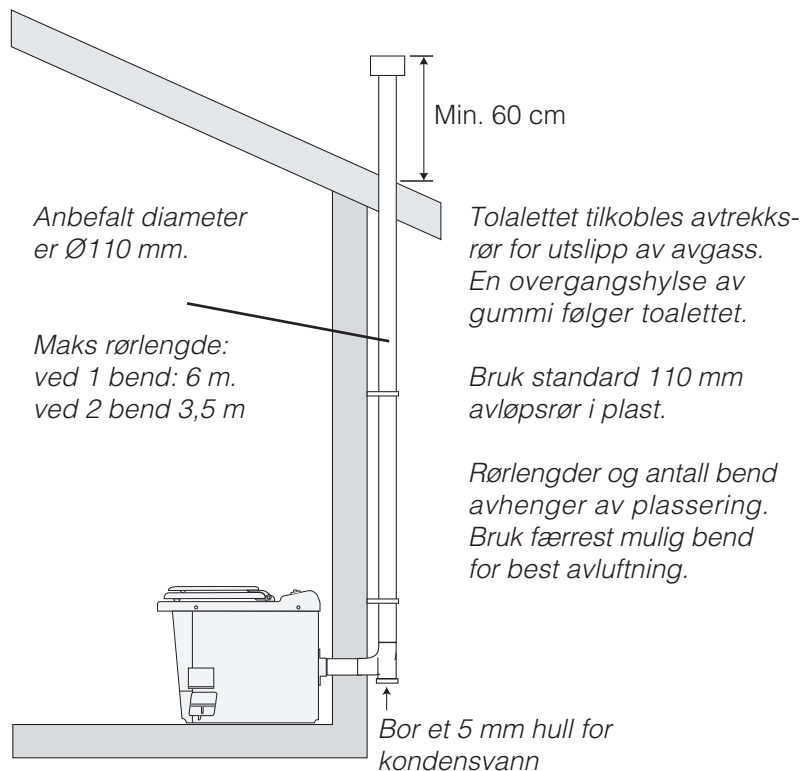

## RØRLENGDER

Dersom det kun benyttes ett bend kan den totale rørlengden gå opp til 6 meter. Benyttes det to bend (90 grader) må rørlengden holdes under 3,5 meter. For større rørlengder må diameter på røret økes.

## TIDLIGERE INSTALLASJONER

Merk at et avtrekksrør med mindre innvendig diameter enn 100 mm, f.eks. fra et tidligere biologisk toalett, ikke kan benyttes. Arealet av røret blir for lite til at tilstrekkelig kjøleluft kan slippe ut. Den innvendige temperaturen i toalettet vil da stige inntil en termostat avbryter toalettets funksjon.

Rør må anskaffes fra hyttebutikk, byggvareforretning eller rørleggerforretning.

Dersom luftrøret skal ledes igjennom tak, kan man benytte en universal takmansjett (varenr. 6187449) for å sikre tett gjennomføring.

Dersom det ikke skal benyttes vertikalt luftrør og avluftingen kun skal ledes rett ut av vegg, anbefaler det isåfall at røret vinkles ned mot bakken. Avluftingen må ikke tildekkes av snø.

## VIRKEMÅTE OG FUNKSJON

Før toalettet tas i bruk kan det være av interesse å vite hvordan det fungerer.

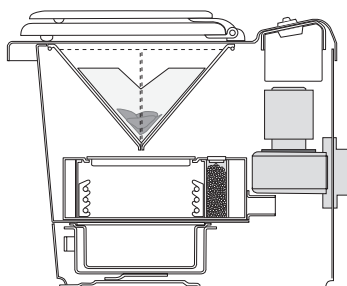

*Avføring samlet i posen i det øvre kammeret (2)*

Incinolet er basert på elektrisk oppvarming/forbrenning av avføring, urin og papir til ren aske som tømmes regelmessig fra en askeskuff i forkant av toalettet. Toalettet tømmes for aske en gang per uke eller oftere, ved normal jevnlig bruk.

Toalettet betjenes med kun to grep. Etter bruk slippes avfallet ned i forbrenningskammeret med en pedal. Deretter startes forbrenningsprosessen med en startknapp. Så er det bare å overlate toalettet til neste bruker. Noen ganger kan det være påkrevet å fylle litt vann i posen for å øke vekten slik at den faller helt ned.

Toalettet kan brukes av flere personer etter hverandre mens forbrenningen foregår og det kan også forlates mens forbrenningen foregår. Ved kortere fravær kan støpselet stå i kontakten, men ved sesongavslutning og lengre fravær bør det trekkes ut. Etter hver bruk trykker man på "start" knappen.

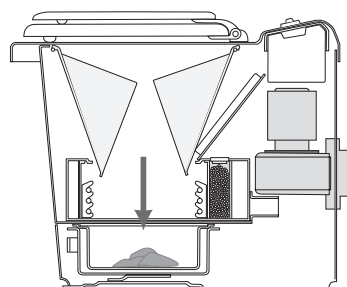

*Lukene åpnes når pedalen trykkes ned (3)*

Når startknappen trykkes inn starter forbrenningen, som er tidsinnstilt fra produsenten på en forbrenningsperiode på ca. 70 minutter. Forbrenningen foregår i intervaller med innlagte pauser. Strøm forbrukes bare i de intervaller hvor forbrenningen foregår. Samtidig startes en kjølevifte som går kontinuerlig under hele forbrenningsperioden og en tid etter at denne er avsluttet. I rom med varmekabel vil denne tiden forlenges noe, her bør det ettermonteres 4 knotter (ca. 1 cm høye) under toalettet, for å unngå for høy temperatur på undersiden.

Kjøleviftens oppgave er ikke å fjerne lukt – det sørger en platinakatalysator for – men å kjøle ned forbrenningskammeret som kan ha en temperatur på opptil 6-700° C.

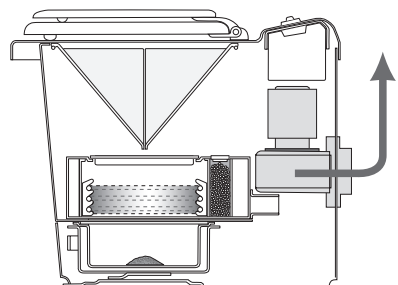

*Startknappen trykkes og forbrenningen er i gang (4)*

*Tallene i parentes henviser til brukertegningene på neste side.*

Tidsuret aktiverer en kontrollenhet for temperatur. Når varmeelementet når 650° C, bryter kontrollenheten strømmen til varmeelementet. Når temperaturen har falt til cirka 540° C, kobles strømmen til igjen. Varmeelementet slås av og på flere ganger i minuttet gjennom hele forbrenningsperioden.

På vei ut fra kjøleviften passerer varmluften en platinakatalysator som består av en perforert boks fylt med pellets. Katalysatoren sørger for at avtrekksluften kun avgir en svak forbrønt lukt.

Asken fra forbrenningen samles i en askeskuff som er tilgjengelig fra fronten av toalettet.

## SIKKERHET

Incinolet er utstyrt med tre sikkerhetstermostater. En sikkerhetstermostat slår varmeelementet av hvis temperaturen i luftrommet inne i toalettet skulle overstige 60° C.

En sikkerhetstermostat slår kjøleviften av når temperaturen i en av toalettets yttervegger er 50° C. Termostaten kobler kjøleviften inn igjen hvis temperaturen i ytterveggen skulle overstige 50° C.

En ekstra sikkerhetstermostat slår varmeelementet av hvis temperaturen i en av toalettets yttervegger skulle nå en temperatur på 160° C.

Disse tre overlappende sikkerhetstermostatene, i tillegg til de sikkerhetsanordninger som er ledd i funksjonen av toalettet ble lagt inn i konseptet for mange år siden. Senere ble de bifalt eller avkrevet av fire forskjellige sikkerhetsinstanser.

**NB: MÅ IKKE BRUKES VED STRØMAVBRUDD**

## BRUK AV TOALETET

Incinolet forbrenningstoalett er konstruert for å være enkelt i bruk. Men det må betjenes i riktig rekkefølge. Derfor leveres toalettet med en instruksjon til å henge på veggen i rommet. Følg prosedyren som er illustrert med tegningene 1-4.

Neste besøkende kan bruke toalettet umiddelbart etter første person, altså mens forbrenningen foregår. Neste person må følge samme prosedyre, og forbrenningsprosessen restarter når startknappen trykkes.

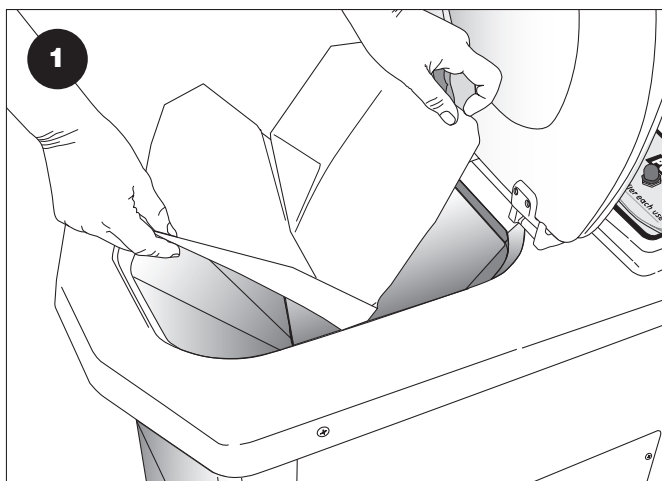

Toalettposen legges i toalettskålen.

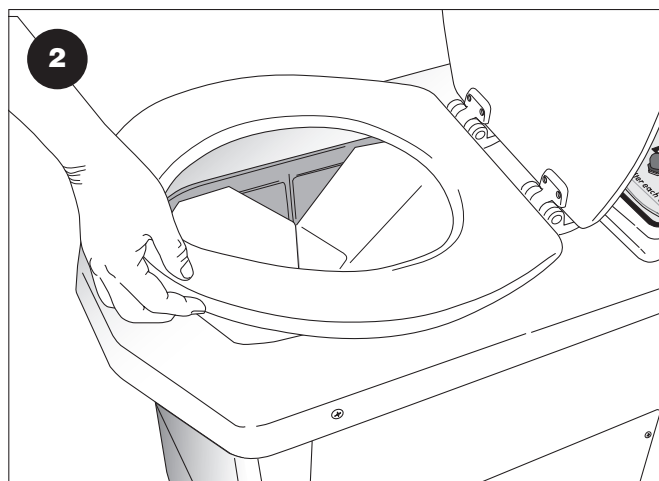

Legg på seteringen og ta toalettet i bruk.

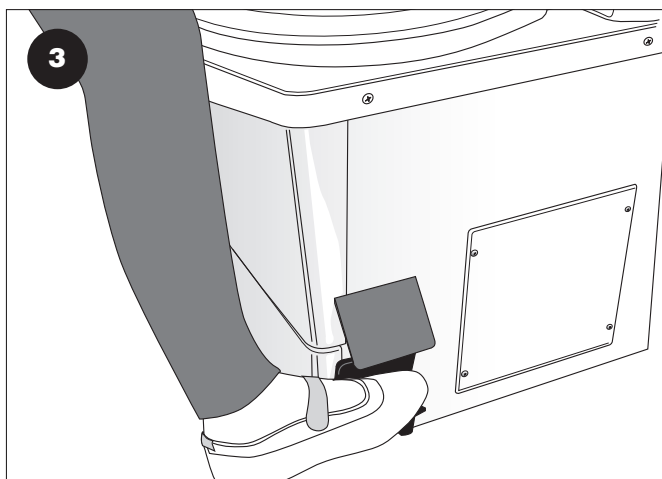

Etter bruk, slipp posen ned i forbrenningskammeret ved å trykke på pedalen. Kontroller at posen faller helt ned. Om nødvendig hell i litt vann for å øke vekten på posen.



Trykk på knappen for å starte forbrenningsprosessen.

Start forbrenningen etter hvert besøk (Unntaksvis kan forbrenningen etter et nattbesøk utsettes til neste morgen - lukt blir vanligvis ikke et problem).

## UTVENDIG RENHOLD

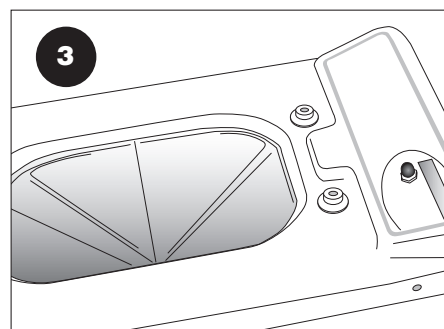
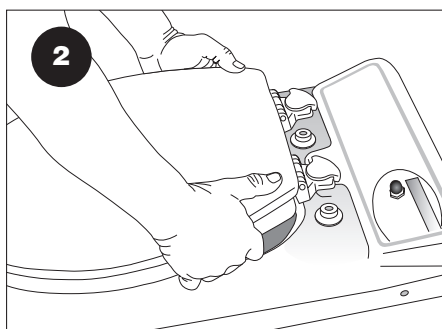
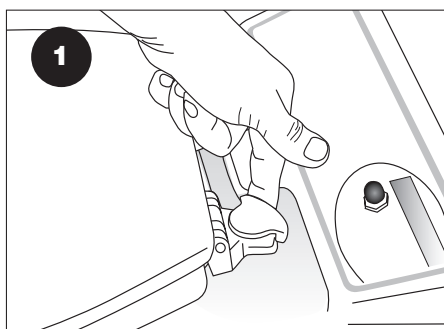

Lokket er avtagbart; vri hylsen på hengslene en kvart omdreining mot klokken og løft lokket rett opp. Festene sitter litt trangt så det er påkrevet å bruke litt krefter. Vri hylsene tilbake for å låse igjen.

## TØMMING (normalt hver uke)

Askeskuffen bør tømmes når askedybden er 1-2 cm, og minst en gang per uke. Oftere hvis mange personer bruker toalettet.

Følg prosedyren som er illustrert med tegningene 1-4.

Asken i askeskuffen skal være hvit eller grå. Svarte klumper tyder på utilstrekkelig lufttilførsel.

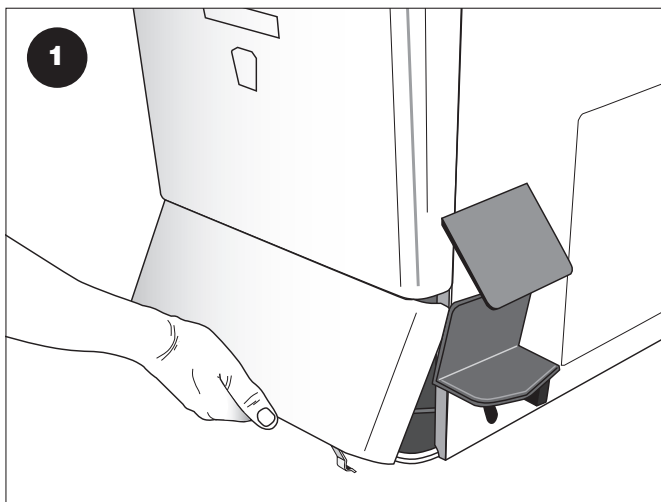

Frontlokket åpnes ved å trekke ut i underkant.

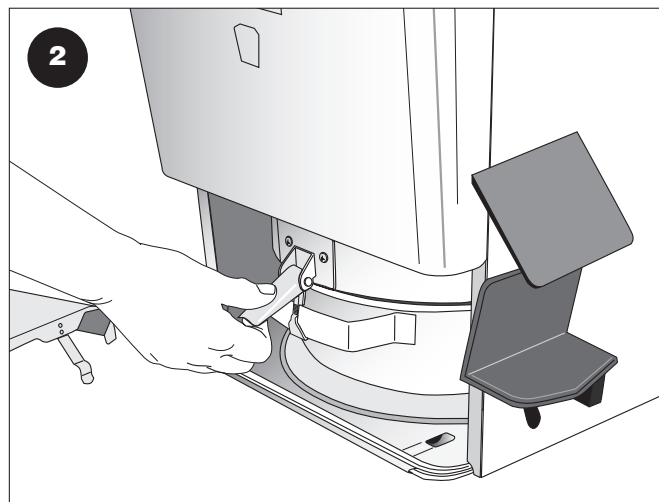

Låsebøylen på askeskuffen åpnes.

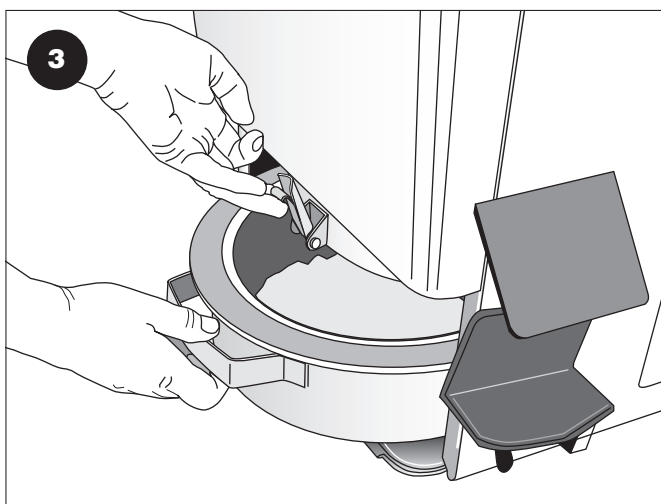

Hold låsebøylen oppe mens askeskuffen trekkes ut. Tøm askeskuffen og sett askeskuffen på plass igjen.

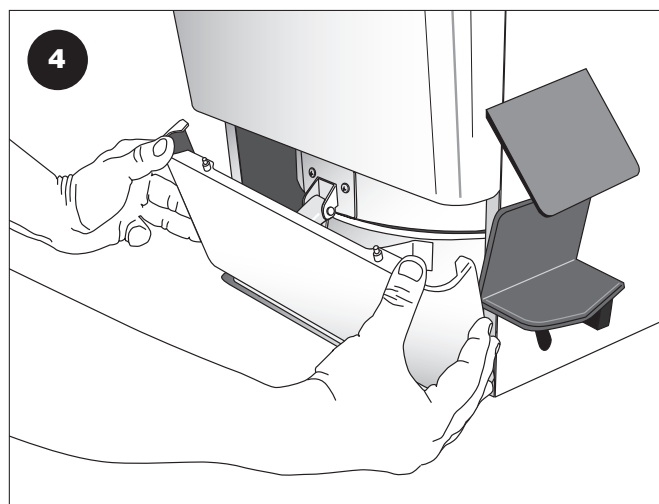

Lokket settes på plass ved å presse ned i underkant for deretter å huke piggene under kanten av frontdekslet

På grunn av den høye arbeidstemperaturen skal askeskuffen sitte mot toppdelen såvidt uten slark. Luft skal kun kunne suges inn gjennom spalten i fronten og ikke langs kanten.

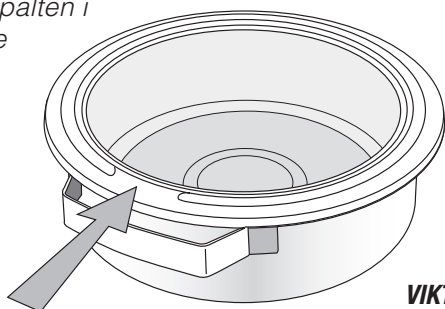

Luftespalten

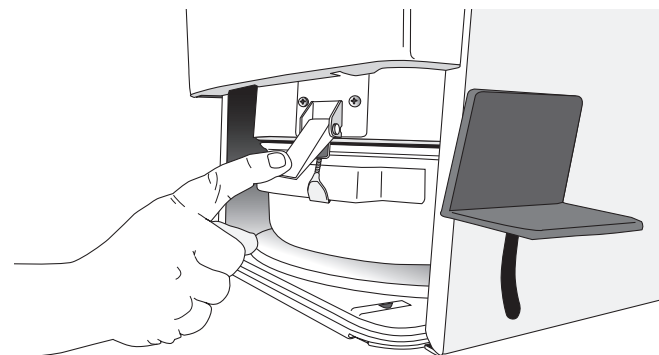

### VIKTIG

Pass på at hempen på låsebløylen ikke snurres slik at låsingen blir for stram. Blir denne for stram (eller for slakk) kan dette påvirke lufttilførselen og gi dårlig forbrenning. Den skal kunne trykkes inn uten bruk av mye kraft.

## VEDLIKEHOLD: RENGJØRING AV VIFTEHJUL (normalt en gang årlig)

Incinolet er konstruert med tanke på størst mulig drift-sikkerhet, minst mulig vedlikehold og best mulig tilgjengelighet til alle komponenter.

Fire forhold bør imidlertid brukeren passe på:

- Regelmessig tømning og rengjøring av askeskuff
- Utvendig renhold
- Innvendig renhold
- Renhold av viftehjul (1-2 ganger i året)

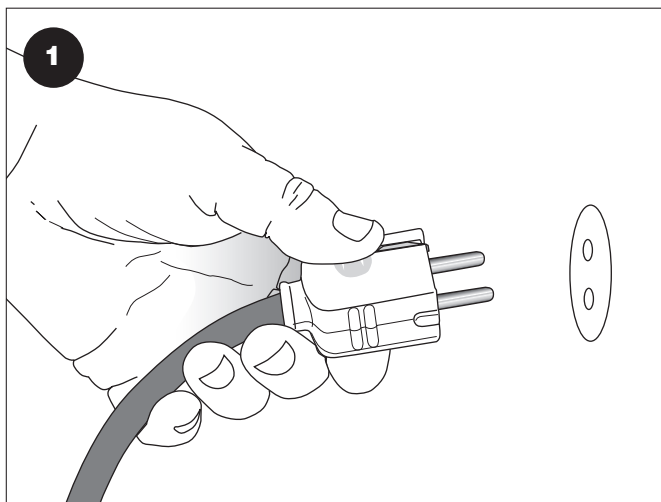

Stømmen kobles fra.

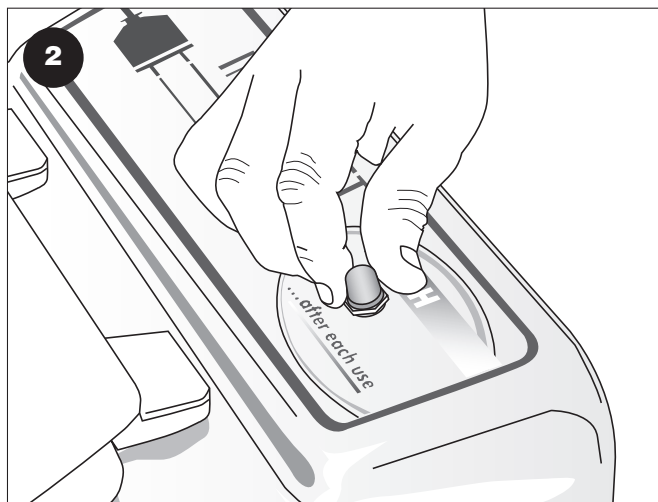

Toppen på startknappen skrues av for hånd.

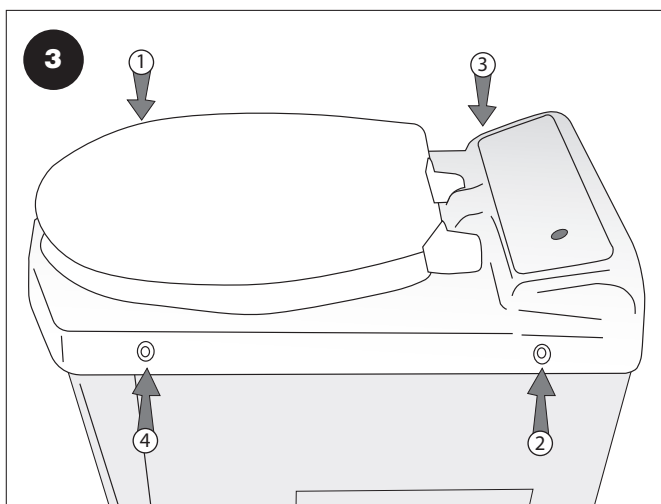

Toalett-toppen løsnes (4 skruer) se rekkefølge!

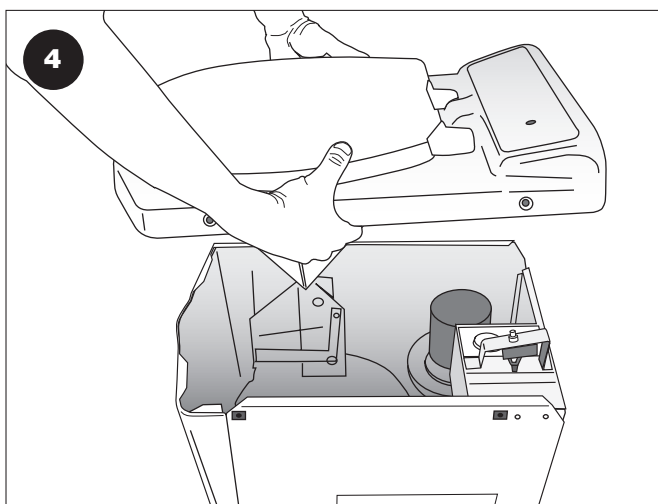

Toppen løftes av.

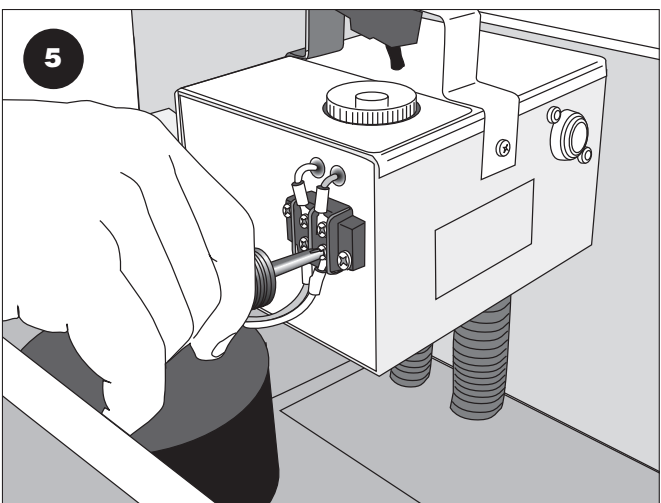

Ledningene til viftemotoren løsnes fra koblingsboksen.

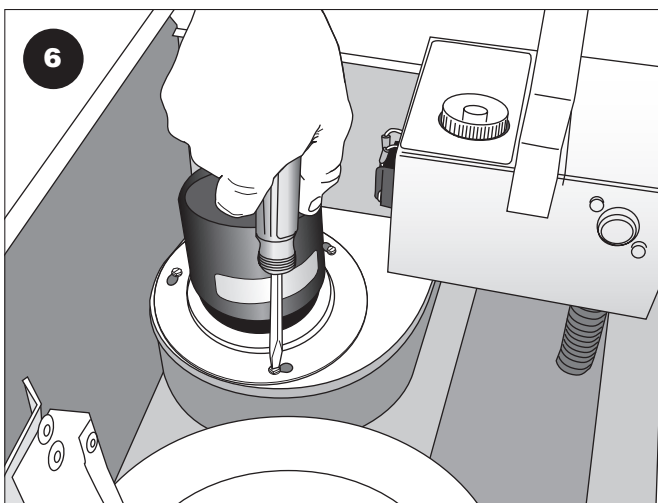

Motoren løsnes fra festene (3 skruer).

Fortsetter på neste side!

## VEDLIKEHOLD: RENGJØRING AV VIFTEHJUL (normalt en gang årlig)

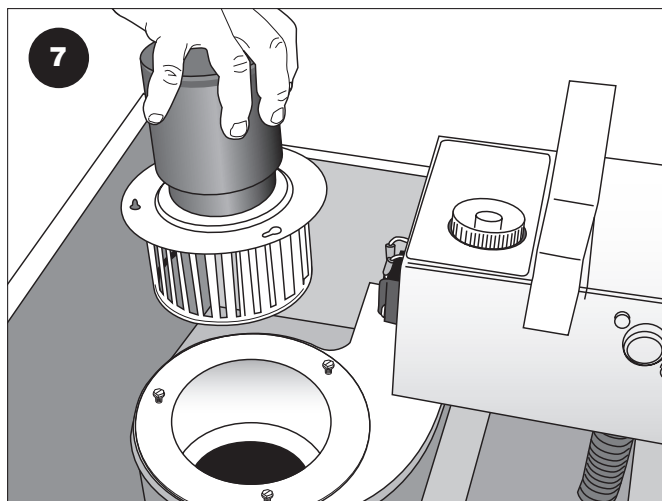

7 Motoren med viftehjulet løftes opp.

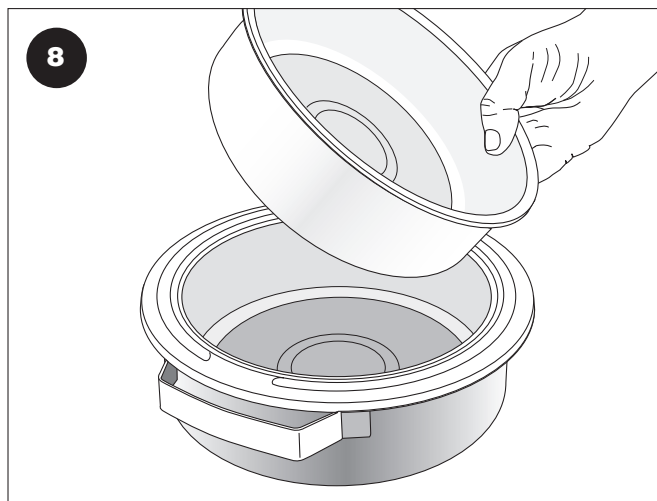

8 Lunkent såpevann fylles i en egnet bolle. Man kan evt. bruke forbrenningskammerets ytterdel.

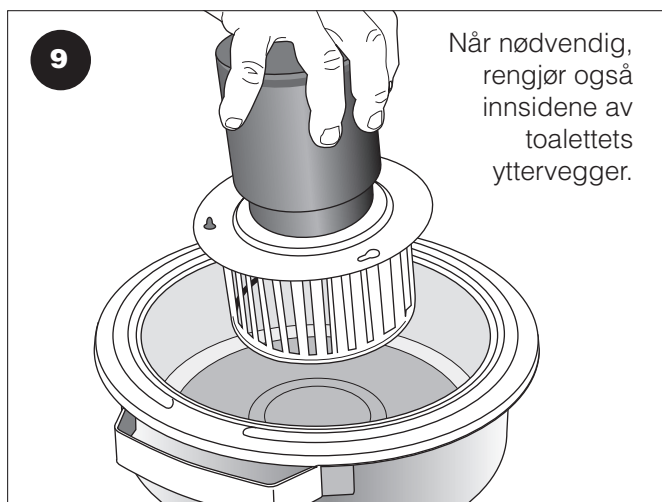

9 Når nødvendig, rengjør også insidene av toalettets yttervegger.

Senk viftehjulet ned i karet. Pass på at det ikke kommer vann opp i motordelen.

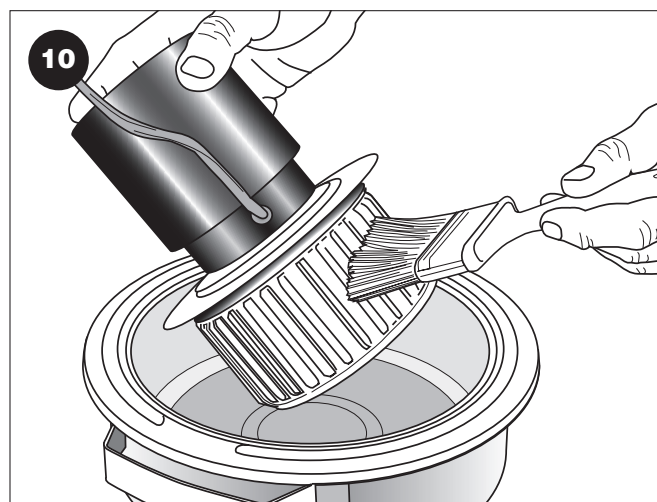

10 En børste eller en pensel kan brukes for å rengjøre viftehjulet.

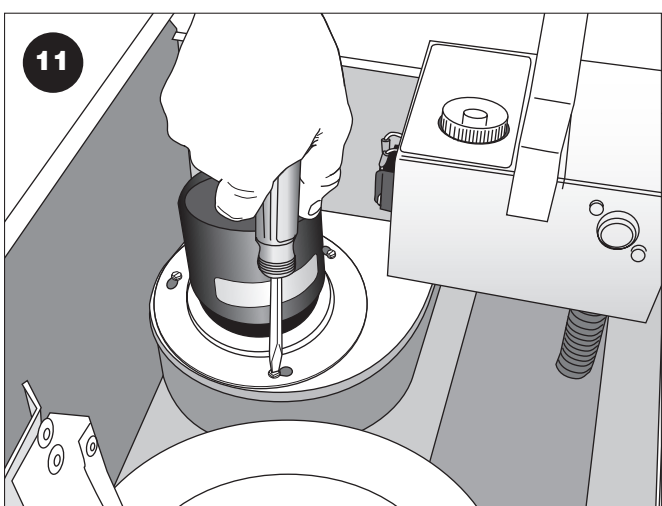

11 Viftemotor/viftehjul og ledninger monteres tilbake på plass i motsatt rekkefølge.

OBS!

Skrueene og skivene må løsnes helt fra viftehuset og plasseres etter at motoren er plassert for at skivene skal komme på plass over glidesporene.

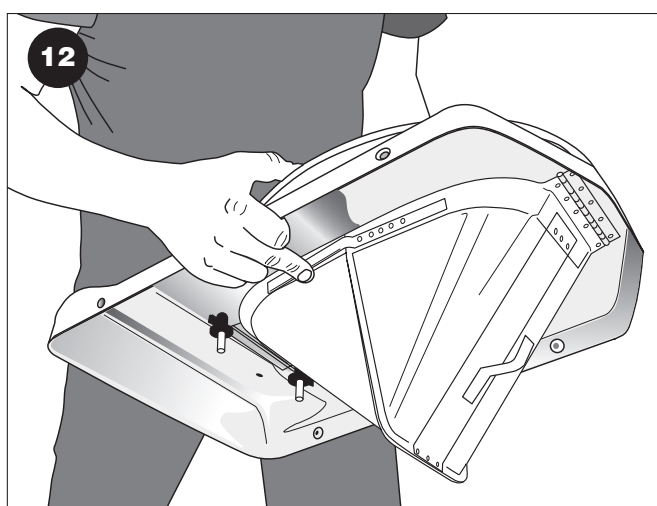

12 Toppen løftes på plass og skrues fast. Hold fast på bøylene med en finger så lokkene holdes samlet til toppen er på plass.

## FEILSØKING

Indikasjon	Feil	Mulig tiltak
Toalettet er helt dødt.	<ul style="list-style-type: none"> <li>● Ingen funksjon i toalettet.</li> </ul>	<ul style="list-style-type: none"> <li>● Sjekk overopphetingstermostat (varenr. THE013)</li> </ul>
Kjøleviften går, men ingen varme.	<ul style="list-style-type: none"> <li>● Hvis begge lampene på tidskontrollen og lampene på temperaturkontroll lyser, brudd på varmeelement.</li> <li>● Slukket lampe på temperaturkontrollen.</li> </ul>	<ul style="list-style-type: none"> <li>● Skift termostat for varmeelement (varenr. THE012)</li> <li>● Skift varmeelement.</li> <li>● Skift termometer.</li> </ul>
Ingen kjølevifte eller varmeelement fungerer.	<ul style="list-style-type: none"> <li>● Grønn lampe på tidskontrollen lyser sammenhengende.</li> </ul>	<ul style="list-style-type: none"> <li>● Trykk på startknappen</li> <li>● Rød lampe på tidskontrollen skal lyse sammenhengende og grønn lampe blinke. Hvis ikke, bytt tidskontrollen.</li> </ul>
Både vifte og varmeelement slår seg av når startknappen slippes.	<ul style="list-style-type: none"> <li>● Feil på tidskontrollen.</li> </ul>	<ul style="list-style-type: none"> <li>● Skift tidskontrollen.</li> </ul>
Kjølevifte stopper når forbrenningen er fullført.	<ul style="list-style-type: none"> <li>● Kjøleviften skal gå en tid etter at forbrenningen er fullført.</li> </ul>	<ul style="list-style-type: none"> <li>● Viftetermostaten må skiftes.</li> </ul>
Kjøleviften virker ikke.	<ul style="list-style-type: none"> <li>● Kjøleviften skal starte straks startknappen trykkes inn, og stoppe når toalettet er nedkjølt.</li> </ul>	<ul style="list-style-type: none"> <li>● Sjekk om viftehjulet går rundt.</li> <li>● Rens viftehjul (side 9 og 10).</li> <li>● Hvis motoren durer men ikke går, skift motor.</li> </ul>
Kjøleviften går av og på etter forbrenningen.	<ul style="list-style-type: none"> <li>● Normalt med 3-5 start/stopp.</li> </ul>	<ul style="list-style-type: none"> <li>● Hvis flere ganger må termostat for vifte byttes.</li> </ul>
Toalettskålen lukker seg ikke og fotpedalen går ikke opp	<ul style="list-style-type: none"> <li>● Lukkemekanismen kan være kommet ut av justering.</li> </ul>	<ul style="list-style-type: none"> <li>● Skru av toppen (se side 9 punkt 1-4).</li> <li>● Snu toppen på hodet, sjekk tynne flatjern fra fremre klaff, skal ligge parallelt med bakre klaff, ca. 3 mm (Se side 10, bilde 12).</li> </ul>
Unormal støy eller vibrasjon	<ul style="list-style-type: none"> <li>● Kommer fra viftemotor.</li> </ul>	<ul style="list-style-type: none"> <li>● Viftehjul må rengjøres eller skiftes (se side 10 punkt 7-12).</li> </ul>
Ufullstendig forbrenning og lukt	<p>For dårlig ventilasjon/lufttilførsel. Startknappen er ikke brukt etter hvert besøk. Askeskuffen er for full. Forbrenningsperioden er for kort.</p>	<p>Sørg for rikelig lufttilførsel. Må brukes etter hvert besøk. Skuffen må tømmes oftere. Kan forlenges på tidskontrollen</p>
Lukt i toalettrom og ute.	<ul style="list-style-type: none"> <li>● Toalettposen brukes ikke eller ligger ikke riktig.</li> <li>● Fast stoff ikke fullstendig forbrent.</li> <li>● Askeskuffen er for full.</li> <li>● Lokk over forbrenningskammeret har hengt seg opp.</li> </ul>	<ul style="list-style-type: none"> <li>● Sjekk posens plassering.</li> <li>● Forbrenningstiden bør økes.</li> <li>● Tømmes oftere.</li> <li>● Juster lukkemekanismen.</li> </ul>



Hyttetorget AS  
Nordre Küllerød 13b, 3239 Sandefjord  
Tlf. 33 42 01 00 • [post@hyttetorget.no](mailto:post@hyttetorget.no)  
[www.hyttetorget.no](http://www.hyttetorget.no)