

FlexiRoll™

Operator's Manual
Manuel de l'opérateur
Bedienungshandbuch
Manual del operador
Manuale d'uso
オペレーターマニュアル

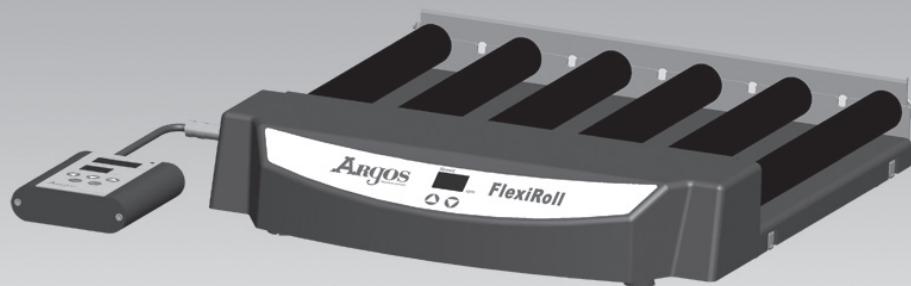

ARGOS
TECHNOLOGIES *manufacturing solutions for science*

Argos Technologies, Inc.
customer-service@argos-tech.com
Toll Free: 800-886-8675 International:
847-622-0456 www.argos-tech.com



Table of Contents

Introduction	3
Package Contents	3
Specifications	4
Important Safety Information	4
Installation	5
Installation for Stacked Units	6-7
Special Application	8
Operating Instructions	9
Maintenance and Cleaning	10
Troubleshooting	10
Warranty	11
Contact Information	11



Introduction

The Argos FlexiRoll is a digital cell roller that can be used with a variety of bottles, tubes and flasks. Applications include growth and culturing of adherent cells, suspension cells, mixing blood or vacutainer™ tubes, washing nucleic acid blots or performing hybridization protocols. The unit can be operated in temperatures ranging from 4°C - 60°C and can be used safely in atmospheric environments of up to 95% non-condensing humidity.

Package Contents

Upon receipt of the FlexiRoll, please carefully unpack your unit to ensure it is complete and in good working order. Should you find the unit damaged upon inspection, notify your freight carrier at time of receipt as well as your distributor.

Should any parts listed below be missing or you discover concealed damage once you install the FlexiRoll, contact Argos Technologies immediately for resolution (see page 11 for contact information).

FlexiRoll: 1 Unit

Cat. Number R1000 (U.S. Adapter), R1000E (Europe Adapter)

Cell Roller Rods: 6 Each

Cat. Number R1100

100-240V Power Supply: 1 Unit

Cat. Number R1101

Remote Digital Controller: 1 Unit

Cat. Number R1200

O-Rings: 2 Sets

Cat. Number R1102

Operator's Manual: 1 Unit

Warranty Card: 1 Unit

Optional Accessories:

Stacking Rods: 4 Each

Cat. Number R1205 (sold separately)



Specifications

Model	R1000	R1000E
Roller Speed	0.5 - 80 RPM	
Roller Bars Dimensions (mm)	Ø28 x 259	
Available Tubes or Bottles	Max. ø120 bottles, tubes	
Dimensions W x D x H (mm)	360 x 402 x 72	
Timing Range	0 - 999min. or continuous run	
Max. Load (Kg)	6.5	
Power Requirement	10W	
Ambient Temperature	4°C - 60°C	
Relative Humidity	<= 95%	
Net Weight (Kg)	6.5	
Power Supply	AC100V-240V, 50Hz-60Hz	
Materials	Housing: ABS Plastic / Base Plate: Stainless Steel / Rollers: Aluminum 6061	
Capacity	3 – 850cm ² Roller Bottles 20 – 15&50mL Centrifuge Tubes (requires 11 tubes)	



Important Safety Information



- Check to ensure power supply is inserted into a properly ground socket.
- Be sure to unplug the FlexiRoll when removing or installing cell rollers.
- Place the unit on a level, sturdy surface to avoid vibration.
- Never move the unit while in operation.
- Not to be used to mix flammable samples; avoid aggressive solvents or vapors.
- Do not use the FlexiRoll in hazardous, flammable or combustible environments.
- Take appropriate precautions when mixing hazardous samples.

Installation

The Argos FlexiRoll is delivered completely assembled and requires no additional set up. To accommodate the different size bottles, flasks and tubes, the cell rollers can be removed or added depending on application.

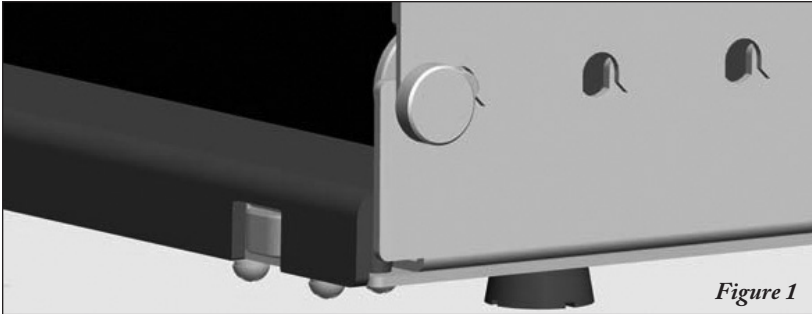

Figure 1

1. Twist the round securing knob counter-clockwise until it becomes loose. It does not need to be removed entirely. (Figure-1)



Figure 2

2. Lift up the metal retaining strip which will allow you to remove one or more of the cell rollers.
3. To install the cell rollers, follow instructions 1 & 2 above to lift the top of the retaining strip. Align the hexagon shaped hole at the end of the cell roller so that it can insert into the corresponding hexagonal shaft located on the base unit housing (Figure-2). Lay the other end of the roller in the semi circular opening on the bottom half of the retaining strip.
4. Lower the top half of the retaining strip and twist the round screwing knob clockwise to secure the retaining strip and cell rollers.

Installation for Stacked Units

Two FlexiRoll units may be stacked to maximize limited space in incubators on the laboratory bench.

Note: Stainless steel stacking rods must be purchased separately.

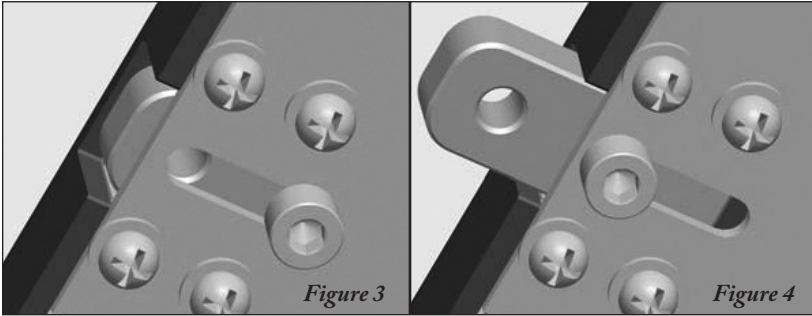

1. Unscrew the hexagonal screw on the bottom of the unit (Figure-3) until you are able to slide out the support base from the unit housing (Figure-4). Retighten the hexagonal screw to lock in place (wrench provided).
2. Repeat step #1 until all four support bases are extended and locked in position.

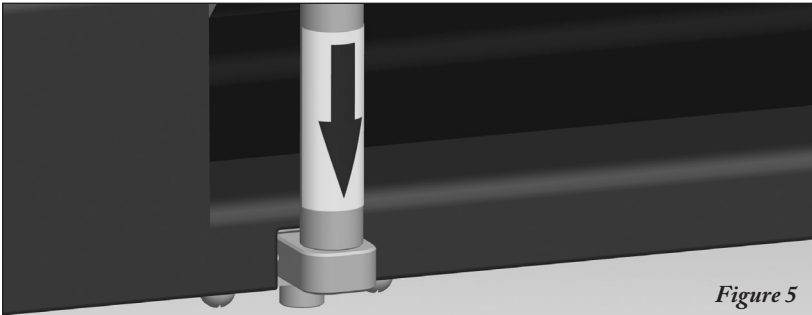

3. Insert stacking rod into the bottom support base and secure with the screw provided (Figure-5).
4. Repeat step #3 on the other stacking rods, securing in the same manner.
5. On the second FlexiRoll unit, repeat steps 1 & 2 to expose the support bases from the unit housing.

Installation for Stacked Units (cont.)

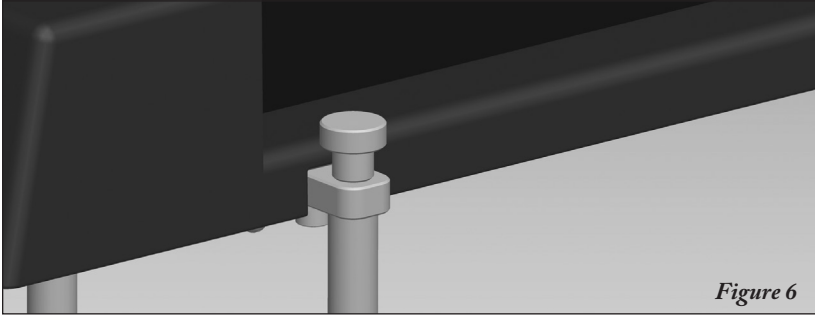

Figure 6

6. Carefully place the second unit on top of the first by setting the units support bases on top of the stacking rods. Secure with the screws provided (Figure-6).

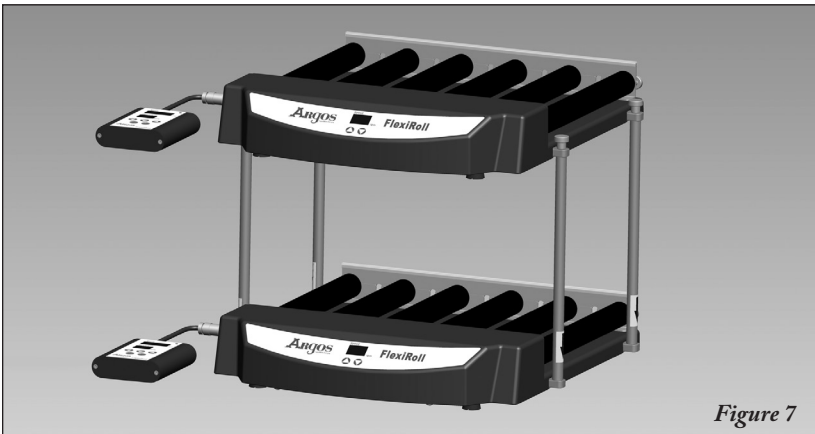
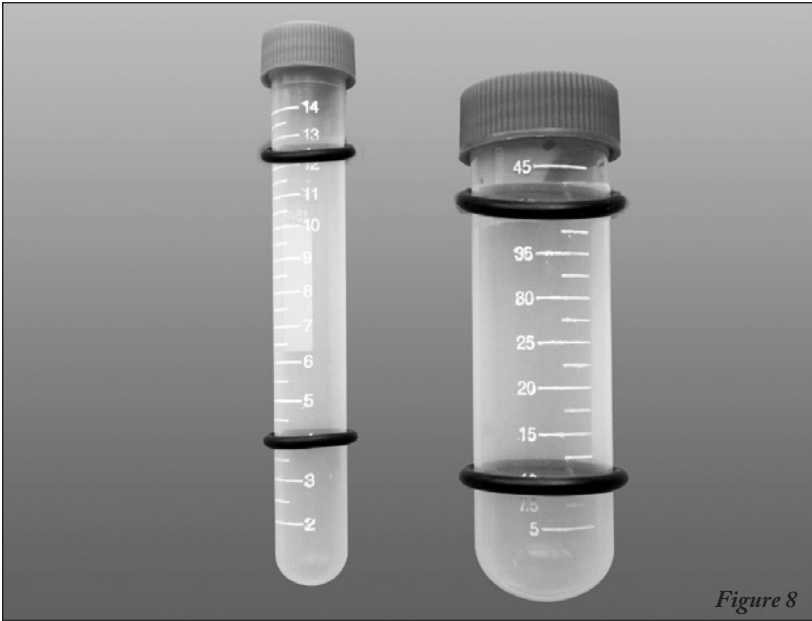

Figure 7

7. Fasten the cap to the top of the stacking rod (Figure-7).
The FlexiRoll should look like the unit in Figure-7.

Special Application

English



Special Application: 15&50mL Tubes

Please note that when rolling 15&50mL tubes, you will need to place 2- o-rings (provided) around the bottom of the tube (Figure-8). This is to keep the tubes stable in the cell roller, offsetting the larger diameter of the tube cap.

Operating Instructions

The FlexiRoll can be operated in two modes (Front Panel or Remote Digital Controller):

Front Panel Operation

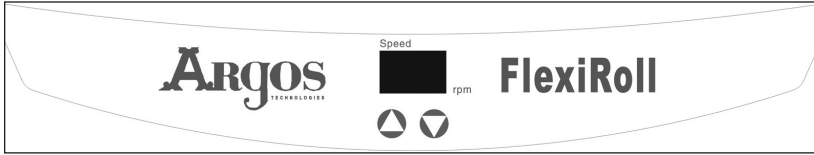

1. The FlexiRoll is activated by pressing the up arrow key to the desired speed in RPM. The lowest setting is .5 RPM and it will increase in .1 RPM increments until reaching 1 RPM. (There is no independent on / off key).
2. The speed of the FlexiRoll will be displayed in the LED panel on the front of the unit.
3. Pressing the down arrow key will reduce the speed of the unit, and is also used to turn the unit off by depressing the key to 0, the digits will flash 5 times before powering off.

Or to immediately shut off the unit, press the up and down keys simultaneously until the digital display powers off.

Remote Digital Controller Operation

In applications where the FlexiRoll is used inside an incubator, you may wish to use the remote digital controller. This allows the operator to control the time and speed of the FlexiRoll.

Note: When utilizing the remote digital controller, the LED display on the unit will not operate.

1. Insert remote digital controller cable to the socket located next to the power supply.
2. Depress "set" key once to activate time setting. The flashing digit can be adjusted by depressing the up or down key. To move the cursor to next digit, press the left arrow. This will allow you to set the time up to 999 minutes.
3. To set the speed, once again depress the set key and the speed digits will flash. Using the up, down or side arrow key will allow you to set the FlexiRoll to the desired speed.
4. Press the start key once to start operation. By pressing a second time, the unit will stop.
5. To rapidly increase / decrease the speed and or time settings, depress the up or down arrow key for 3 seconds.

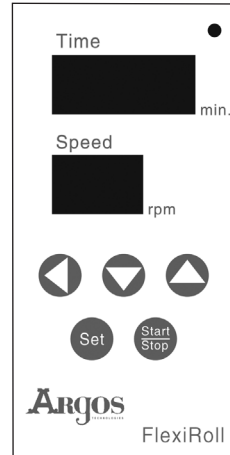

Remote Digital Controller

Note: The timing function is deactivated when the unit is used in continuous mode (reads "00" in time display).

Maintenance & Cleaning

- No lubrication is required.
- Before cleaning be sure to unplug the power cord from the wall socket.
- The housing can be cleaned using a soft damp cloth and mild non-corrosive detergent.
- After cleaning, ensure that all parts are thoroughly dry before attempting to operate the unit.
- Do not immerse the FlexiRoll in liquid.

Troubleshooting

Error	Cause	Solution
Unit does not start	Power cable not connected.	Check that power cable is firmly plugged into wall outlet.
	Power Supply.	Check that there is power to the wall outlet.
	Remote Control.	Check that cable is correctly installed into the unit.
	Sample Overload.	Ensure total weight does not exceed 6.5Kg.
No Display	Power Failure.	Ensure unit is powered on.
	Timer cycle completed.	Repeat run.
LED Light On; unit not working	Overloaded.	Check and repeat run.
Non-responsive Keypad	Remote digital controller has been connected.	Detach remote digital controller from unit.

Warranty

Argos FlexiRoll is warranted to be free of defect in materials and workmanship for a period of 12 months from the date of purchase, providing that:

- The unit has not been opened or attempted to be opened by the end user.
- The user ensures that it has been carefully cleaned and decontaminated.
- The unit has been operated according to the instructions and not in any improper way.

In order to qualify for warranty repair; the customer must return the warranty card supplied with the unit that includes all of the information required to validate proof of purchase. Should warranty service be required, repair or replacement will be provided by Argos without charge. Freight shipping the unit to Argos will be the responsibility of the purchaser. There are no other warranties or guarantees, implied or otherwise expressed including warranties of application or merchantability.

Contact

Argos Technologies, Inc.
1551 South Scottsdale Court
Suite 200
Elgin, IL 60123
Toll Free: 800-886-8675
International: 847-622-0456
www.argos-tech.com

Table des matières

Introduction	3
Contenu de l'emballage	3
Spécifications	4
Importantes informations de sécurité	4
Installation	5
Installation d'appareils empilés	6-7
Application spéciale	8
Instructions d'utilisation	9
Entretien et nettoyage	10
Dépannage	10
Garantie	11
Informations de contact	11



Introduction

Le FlexiRoll d'Argos est un agitateur à rouleaux pour cultures cellulaires, qui peut s'utiliser avec une variété de bouteilles, tubes et flacons. Les applications incluent le développement et la croissance de cellules adhérentes ou en suspension. L'appareil peut être utilisé à des températures allant de 4 à 60 °C, et peut fonctionner sans risques dans des environnements atmosphériques jusqu'à 95 % d'humidité sans condensation.

Contenu de l'emballage

À la réception du FlexiRoll, veuillez déballer soigneusement votre appareil pour vous assurer qu'il arrive complet et en bon état. Si vous constatez des dégâts à l'inspection, prévenez votre transporteur à la réception du produit, et également votre distributeur.

Si une quelconque des pièces listées ci-dessous manquait, ou si vous découvrez des dommages cachés au moment de l'installation du FlexiRoll, contactez immédiatement Argos Technologies pour la résolution du problème (voir en page 11 les informations de contact).

FlexiRoll : 1 appareil, N° au catalogue R1000 (avec adaptateur pour USA) ou R1000E (avec adaptateur pour Europe)

Tiges d'agitateur à rouleaux : 6 unités, N° au catalogue R1100

Alimentation 100-240 V : 1 unité, N° au catalogue R1101

Commande à distance : 1 unité, N° au catalogue R1200

Joints toriques : 2 jeux, N° au catalogue R1102

Manuel de l'opérateur : 1 unité

Carte de garantie : 1 unité

Accessoires optionnels :

Supports d'empilage : 4 de chaque, N° au catalogue R1205 (vendues séparément)



Spécifications

Modèle	R1000	R1000E
Vitesse de rotation des rouleaux	0,5 – 80 tours/minute	
Dimensions de barres de rouleaux (en mm)	Ø28 x 259	
Tubes ou bouteilles acceptables	Bouteilles/tubes de Ø120 au max.	
Dimensions L x P x H (mm)	360 x 402 x 72	
Plage de durée de fonctionnement	0 – 999 min. ou en continu	
Charge max. (Kg)	6,5	
Consommation	10 W	
Température ambiante	4 – 16 °C	
Humidité relative	<= 95 %	
Poids net (Kg)	6,5	
Alimentation secteur	100-240 V CA en 50-60 Hz	
Matériaux	Carter : Plastique ABS / Socle : Acier inox / Rouleaux : Aluminium 6061	
Capacité	3 bouteilles tournantes de 850 cm ² 20 tubes à centrifuger de 15 et 50 mL (nécessite 11 tubes)	



Importantes informations de sécurité



- Contrôlez pour vous assurer que l'alimentation est bien branchée sur une prise secteur correctement reliée à la terre.
- Assurez-vous de débrancher le FlexiRoll en enlevant ou en mettant en place des rouleaux d'agitation.
- Placez l'appareil sur une surface solide et de niveau pour éviter des vibrations.
- Ne déplacez jamais l'appareil quand il est en fonctionnement.
- N'utilisez pas le FlexiRoll pour mélanger des échantillons inflammables, éviter les solvants ou vapeurs agressifs.
- N'utilisez pas le FlexiRoll dans des environnements dangereux, inflammables ou combustibles.
- Prenez les précautions appropriées quand vous mélangez des échantillons dangereux.

Installation

Le FlexiRoll d'Argos est livré complètement assemblé, et ne nécessite pas de mise en œuvre supplémentaire. Pour accepter les différentes tailles de bouteilles, flacons et tubes, les rouleaux de l'agitateur peuvent s'enlever ou se remettre selon l'application.

Français

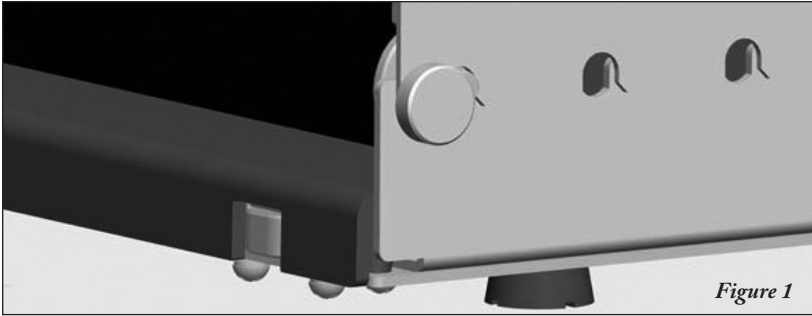

1. Tournez le bouton rond de sécurité en sens antihoraire jusqu'à ce qu'il devienne lâche. Il n'est pas nécessaire de l'enlever entièrement (Figure 1).

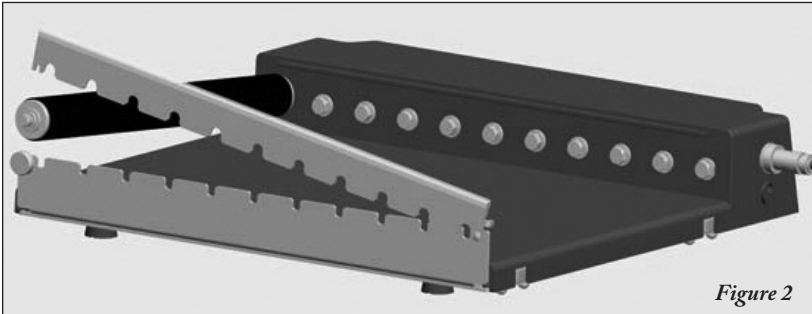

2. Soulevez la bande de retenue métallique ce qui vous permettra d'enlever un ou plusieurs rouleaux de l'agitateur.
3. Pour installer des rouleaux, suivez les instructions 1 et 2 ci-dessus pour soulever la partie haute de la bande de retenue. Alignez le trou de forme hexagonale en bout du rouleau de façon à pouvoir l'insérer dans l'axe hexagonal correspondant situé sur le socle du carter (Figure 2). Posez l'autre extrémité du rouleau dans l'ouverture semi-circulaire de la moitié inférieure de la bande de retenue.
4. Abaissez la moitié supérieure de la bande de retenue et tournez en sens horaire le bouton rond de sécurité afin de fixer la bande de retenue.

Installation d'appareils empilés

Deux agitateurs FlexiRoll peuvent être empilés pour maximiser l'espace limité en incubateurs sur les tables de laboratoire.

Remarque : Des supports d'empilage en acier inox peuvent s'acheter séparément.

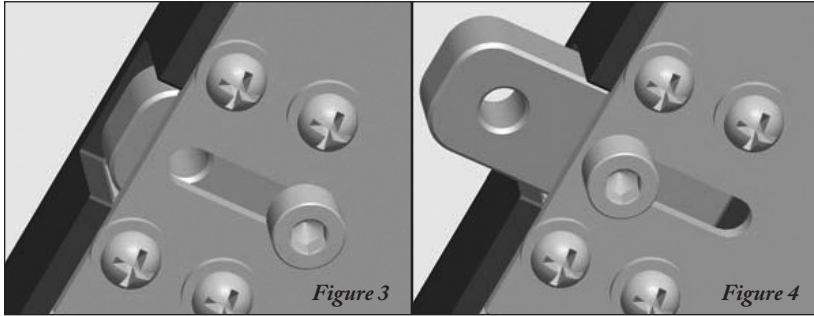

1. Desserrez la vis hexagonale sur le dessous de l'appareil (Figure 3) jusqu'à ce que vous puissiez glisser une base de support en la sortant du carter (Figure 4). Resserrez alors la vis hexagonale pour verrouiller en place (clé fournie).
2. Répétez l'étape 1 jusqu'à ce que les quatre bases de support soient sorties et verrouillées en position.

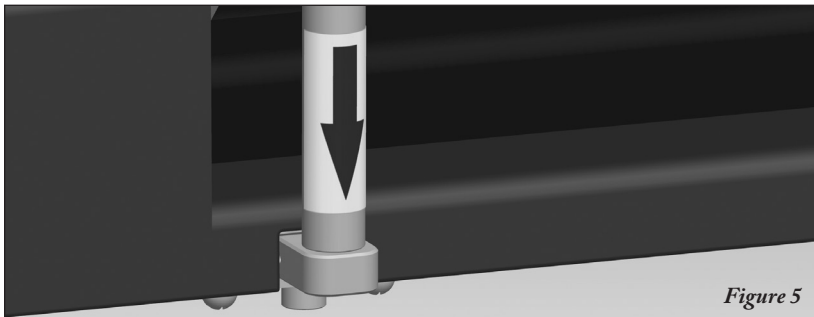

3. Insérez une tige de support d'empilage dans la base de support et serrez avec la vis fournie (Figure 5).
4. Répétez l'étape 3 pour les autres tiges de support d'empilage, en les fixant de la même manière.
5. Sur le deuxième agitateur FlexiRoll, répétez les étapes 1 et 2 pour exposer les bases de support de l'appareil.

Installation d'appareils empilés (Suite)

Français

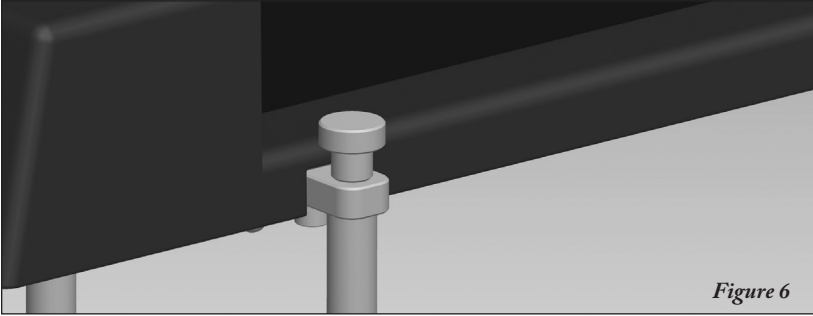

Figure 6

6. Placez avec soin le deuxième appareil par-dessus le premier, en entrant ses bases de support dans les tiges de support d'empilage. Serrez avec les vis fournies (Figure 6).

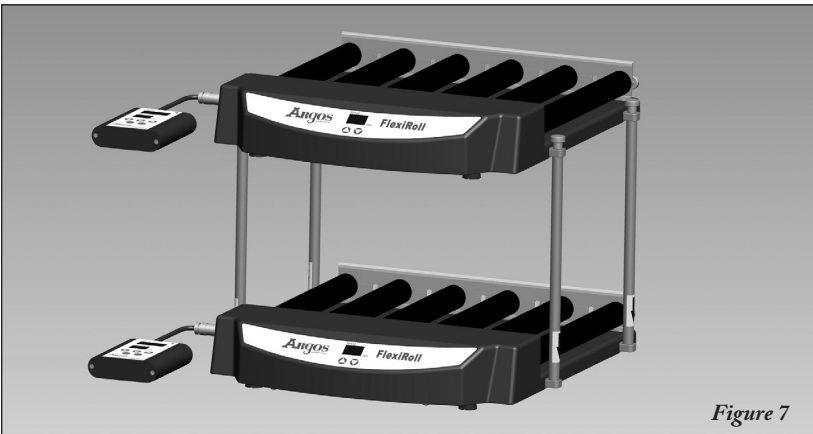

Figure 7

7. Fixez le capuchon en haut de la tige de support d'empilage (Figure 7).
Les FlexiRoll doivent apparaître comme l'ensemble de la Figure 7.

Application spéciale



Figure 8

Application spéciale : Tubes de 14 et 50 mL

Veillez noter que quand vous faites rouler ces tubes de 15 ou 50 mL, vous devez placer un joint torique (fournis) autour du bas de chaque tube (Figure 8). Cela permet de garder les tubes stables dans l'agitateur à rouleaux, en compensant le plus gros diamètre du capuchon de tube.

Instructions d'utilisation

Le FlexiRoll peut être commandé en deux modes (à partir du panneau frontal ou par commande à distance) :

Fonctionnement depuis le panneau frontal

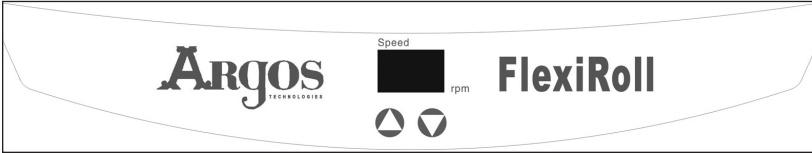

1. Le FlexiRoll est activé en appuyant sur la touche à flèche vers le haut jusqu'atteindre la valeur de vitesse de rotation voulue. Le plus bas réglage est de 0,5 tours/minute, et il augmentera par incréments de 0,1 t/min. jusqu'à atteindre 1 t/min (Il n'y pas de touche M/A indépendante).
2. La vitesse du FlexiRoll sera affichée sur la fenêtre à DEL à l'avant de l'appareil.
3. En appuyant sur la touche à flèche vers le bas vous réduisez la vitesse de l'appareil, vous pouvez aussi l'utiliser pour arrêter l'appareil en actionnant la touche pour arriver à 0, les chiffres de l'afficheur vont clignoter 5 fois avant l'arrêt.
Ou pour arrêter immédiatement la machine, appuyez simultanément sur les touches jusqu'à ce que l'affichage numérique se désactive.

Fonctionnement depuis la commande à distance

Dans des applications où le FlexiRoll est utilisé à l'intérieur d'un incubateur, vous pouvez apprécier d'utiliser la commande à distance. Cela permet à l'opérateur de contrôler la durée et la vitesse de fonctionnement du FlexiRoll.

Remarque : En cas d'utilisation de la commande à distance, l'afficheur à DEL sur l'appareil lui-même ne fonctionne plus.

1. Insérez le câble de la commande à distance dans la prise située près de l'alimentation.
2. Appuyez une fois sur la touche "set" pour activer le réglage de durée. Le chiffre clignotant peut se changer en actionnant la touche de montée ou de descente. Pour déplacer le curseur sur le chiffre suivant, actionnez la flèche à gauche. Cela vous permet de fixer la durée jusqu'à 999 minutes.
3. Pour régler la vitesse, appuyez de nouveau sur la touche "set" et les chiffres de la vitesse vont clignoter. À l'aide des touches à flèche vers le haut, le bas ou le côté, vous pourrez amener le FlexiRoll à la vitesse de fonctionnement voulue.
4. Appuyez une fois sur la touche "start" pour lancer le fonctionnement. Si vous appuyez une nouvelle fois sur cette touche, l'appareil s'arrête.
5. Pour augmenter/diminuer rapidement la vitesse ou la durée de fonctionnement, enfoncez pendant 3 secondes la touche de flèche vers le haut ou vers le bas.

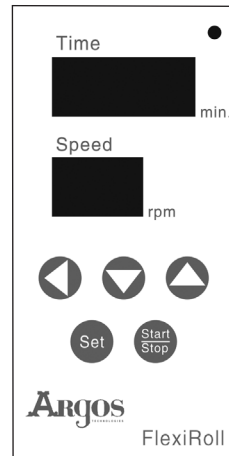

Commande à distance

Remarque : La fonction de minuterie est désactivée quand l'appareil est utilisé en mode continu (vous lisez "00" à l'affichage de durée).

Entretien et nettoyage

- Aucune lubrification n'est nécessaire.
- Avant de nettoyer n'oubliez pas de débrancher le cordon d'alimentation de la prise secteur.
- Le carter peut se nettoyer en utilisant un chiffon doux trempé dans une solution détergente douce non-corrosive.
- Après un nettoyage, assurez-vous que toutes les parties sont bien sèches avant d'essayer de redémarrer l'appareil.
- N'immergez jamais le FlexiRoll dans un liquide.

Dépannage

Erreur	Cause	Solution
L'appareil ne démarre pas	Câble d'alimentation non branché.	Vérifiez que le câble d'alimentation est bien enfoncé dans une prise secteur.
	Alimentation secteur.	Contrôlez que le secteur est bien présent sur la prise.
	Commande à distance.	Vérifiez que le câble est correctement installé dans l'appareil.
	Surcharge en échantillons.	Assurez-vous que la charge totale ne dépasse pas 6,5 Kg.
Pas d'affichage	Panne secteur.	Assurez-vous que l'appareil est bien en marche.
	Cycle de minuterie terminé.	Relancez un cycle.
L'affichage à DEL est allumé mais l'appareil ne fonctionne pas	Surcharge.	Vérifiez la charge et relancez.
Pas de réponse au pavé de touches	La commande à distance a été branchée.	Débranchez la commande à distance de l'appareil.



Garantie

Le FlexiRoll d'Argos est garanti être exempt de défauts dus aux matériaux et à la main-d'œuvre pendant une période de 12 mois à compter de sa date d'achat, dans la mesure où :

- Il n'y a pas eu d'ouverture ou de tentative d'ouverture par l'utilisateur final.
- L'utilisateur assure que l'appareil a été bien nettoyé et décontaminé.
- L'appareil a été utilisé selon les instructions et non d'une quelconque manière incorrecte.

De façon à valider une demande ultérieure d'exercice de la garantie, le client doit renvoyer la carte de garantie accompagnant l'appareil, remplie avec toutes les informations nécessaires pour valider la preuve de l'achat. Si un service sous garantie était demandé, une réparation ou un remplacement seront fournis par Argos sans frais. Le coût de renvoi de l'appareil chez Argos reste à la charge de l'acheteur. Il n'y a aucune autre garantie, implicite ou explicite, incluant des garanties d'adéquation à une finalité spécifique ou de valeur marchande.

Contact

Argos Technologies, Inc.
1551 South Scottsdale Court
Suite 200
Elgin, IL 60123
Appel sans frais : 800-886-8675
International : 847-622-0456
www.argos-tech.com



Inhaltsverzeichnis

Einleitung	3
Packungsinhalte	3
Technische Daten	4
Sicherheitsinformationen	4
Installation	5
Installation für Stapeleinheiten	6-7
Besondere Anwendung	8
Bedienungsanleitung	9
Reinigung und Wartung	10
Fehlersuche	10
Garantie	11
Kontaktinformation	11



Einleitung

Argos FlexiRoll ist ein digitaler Zellenroller, der für verschiedene Flaschen, Röhrchen und Glaskolben verwendet werden kann. Die Anwendungen umfassen Wachstum und Kultivierung adhärenter und Suspensionszellen, Mischen von Blut- oder Vacutainer™-Röhrchen, Waschen von Nukleinsäureflecken oder die Durchführung von Hybridisierungsprotokollen. Das Gerät kann in einem Temperaturbereich von 4 bis 60 °C und sicher in atmosphärischer Umgebung mit bis 95 % nicht-kondensierender Luftfeuchtigkeit betrieben werden.

Packungsinhalt

Packen Sie die FlexiRoll beim Empfang vorsichtig aus, um sicherzustellen, dass sie vollständig und in einem einwandfreien Betriebszustand ist. Wenn Sie bei der Überprüfung des Geräts eine Beschädigung feststellen, informieren Sie zum Zeitpunkt des Empfangs sowohl den Spediteur als auch den Vertriebshändler.

Sollten irgendwelche Teile aus nachfolgender Aufstellung fehlen oder wenn Sie während der Installation des Geräts einen verborgenen Schaden feststellen, dann wenden Sie sich zwecks einer Lösung sofort an Argos Technologies (Kontaktinformationen finden Sie auf der Seite 11).

FlexiRoll: 1 Einheit
Kat.- Nr. R1000 (US-Adapter), R1000E (europäischer Adapter)

Zellrollenstangen: 6 pro Einheit
Kat.- Nummer R1100

Netzteil 100 bis 240 V: 1 Einheit
Kat.- Nummer R1101

Digitale Fernbedienung: 1 Einheit
Kat.- Nummer R1200

O-Ringe: 2 Sätze
Kat.- Nummer R1102

Bedienungshandbuch: 1 Einheit

Garantiekarte: 1 Einheit

Optionales Zubehör:

Stapelstangen 4 pro Einheit
Kat.- Nummer R1205 (separater Verkauf)



Technische Daten

Modell	R1000	R1000E
Rollendrehzahl	0,5 bis 80 U/min	
Rollenabmessungen (mm)	Ø28 x 259	
Verfügbare Röhrrchen oder Flaschen	Max. ø120 Flaschen, Röhrrchen	
Abmessungen B x T x H (mm)	360 x 402 x 72	
Timerbereich	0 - 999 min. oder kontinuierlicher Lauf	
Max. Belastung (kg)	6,5	
Stromversorg.-Bedarf	10 W	
Umgebungstemperatur	4 °C - 60 °C	
Relative Luftfeuchtigkeit	<= 95 %	
Nettogewicht (kg)	6,5	
Stromversorgung	100 bis 240 V AC, 50 bis 60 Hz	
Materialien	Gehäuse: ABS / Grundplatte: Edelstahl, Rollen: Aluminium 6061	
Aufnahmemenge	3 – 850 cm ² Rollflaschen 20 - 15 u, 50 ml Zentrifugalröhrrchen (erfordert 1 Röhrrchen)	



Wichtige Sicherheitshinweise



- Prüfen Sie, ob das Netzteil an einer richtig geerdeten Netzsteckdose angeschlossen ist.
- Achten Sie darauf, dass Sie das FlexiRoll-Netzkabel abziehen, bevor Sie das Gerät entfernen oder installieren.
- Platzieren Sie das Gerät auf einer ebenen und festen Oberfläche, um Vibrationen zu vermeiden.
- Bewegen Sie das Gerät niemals während des Betriebs.
- Verwenden Sie das Gerät nicht zur Mischung entflammbarer Proben - vermeiden Sie aggressive Lösungen oder Dämpfe,
- Verwenden Sie das FlexiRoll-Gerät niemals in einer gefährlichen, entflammbaren oder feuergefährlichen Umgebung
- Treffen Sie entsprechende Vorkehrungen für das Mischen von gefährlichen Proben.

Installation

Argos FlexiRoll wird komplett montiert geliefert und erfordert keine zusätzliche Einrichtung. Zur Anpassung an verschiedenen großen Flaschen, Kolben und Röhren können Zellrollen entsprechend der Anwendung entfernt oder hinzugefügt werden.

Deutsch

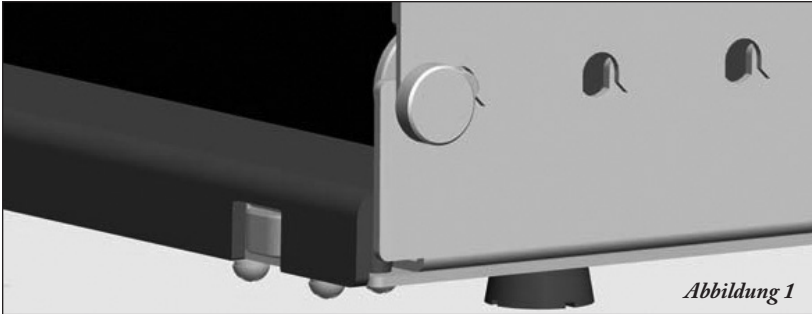

1. Drehen Sie den runden Sicherungsknauf gegen den Uhrzeigersinn, bis er lose ist. Er muss nicht vollständig herausgeschraubt werden. (Abb. 1)

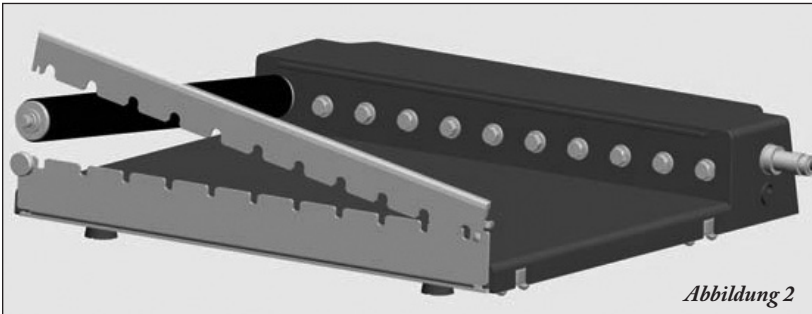

2. Heben Sie die Halteleiste an, wodurch Sie eine oder mehrere der Zellrollen entfernen können.
3. Um eine Zellrolle zu montieren, folgen Sie der Anleitung 1 und 2 oben, um die Halteleiste anzuheben. Richten Sie das sechseckig geformte Loch am Ende der Zellrolle so aus, dass die entsprechende Sechseckwelle unten auf dem Gehäuse eingeführt werden kann (Abb. 2). Legen sie das andere Ende der Zellrolle in die Halbrundöffnung in der unteren Hälfte der Halteleiste.
4. Senken Sie die obere Hälfte der Halteleiste und drehen Sie den Knauf im Uhrzeigersinn fest, um die Halteleiste und damit die Zellrollen zu sichern.

Installation für Stapleinheiten

Um den begrenzten Platz in Brutschränken auf dem Labortisch besser zu nutzen, können zwei FlexiRoll-Geräte übereinander gestapelt werden.

Anmerkung: Die Stapelstangen aus Edelstahl müssen separat gekauft werden.

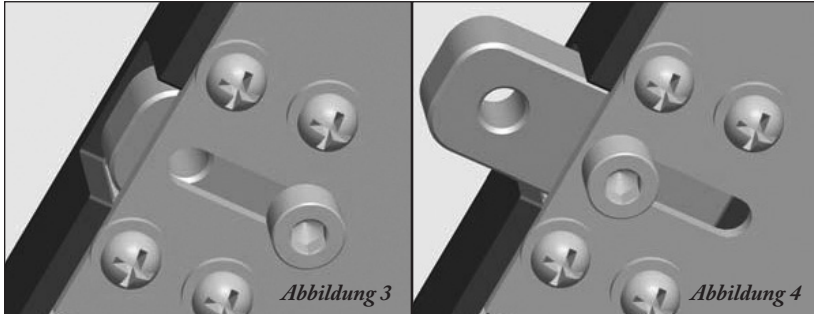

1. Lösen Sie die Insechskantschraube unten am Gerät (Abb. 3), bis Sie den Stützsockel aus dem Gehäuse herausziehen können (Abb. 4). Ziehen Sie die Insechskantschraube (Insechskantschlüssel wird mitgeliefert) wieder an, um den Sockel zu fixieren.
2. Wiederholen Sie den Schritt 1, bis alle vier Stützsockel herausgezogen und an ihrer Stelle befestigt sind.

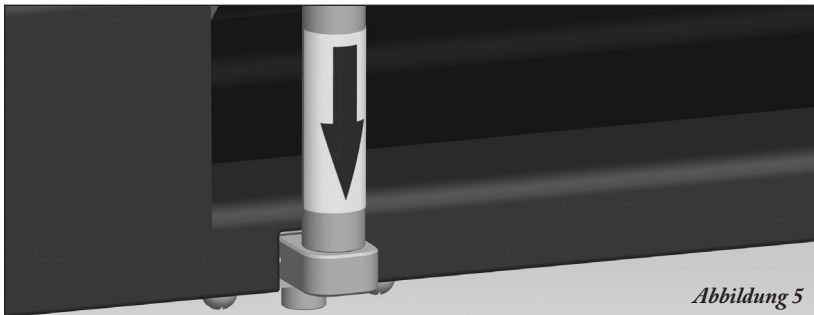

3. Führen Sie die Stapelstange in den unteren Stützsockel ein und sichern Sie diese mit der mitgelieferten Schraube (Abb. 5).
4. Wiederholen Sie den Schritt 3 an den anderen Stapelstangen, indem Sie diese auf die gleiche Weise befestigen.
5. Wiederholen Sie am zweiten FlexiRoll-Gerät die Schritte 1 und 2, um die Stützsockel aus dem Gehäuse zu ziehen.

Installation für Stapleinheiten (Fortsetzung)

Deutsch



Abbildung 6

6. Platzieren Sie das zweite Gerät vorsichtig über dem ersten, indem Sie die Stützsockel oben auf die Stapelstangen aufsetzen. Sichern Sie die Stangen mit den mitgelieferten Schrauben (Abb. 6).

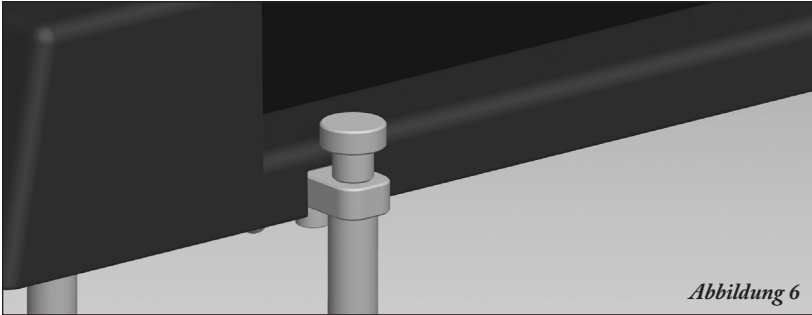

Abbildung 7

7. Ziehen Sie die Kappe oben auf den Stapelstangen fest (Abb. 7).

Die FlexiRoll sollte nun wie die Einheit in Abb. 7 aussehen.

Besondere Anwendung

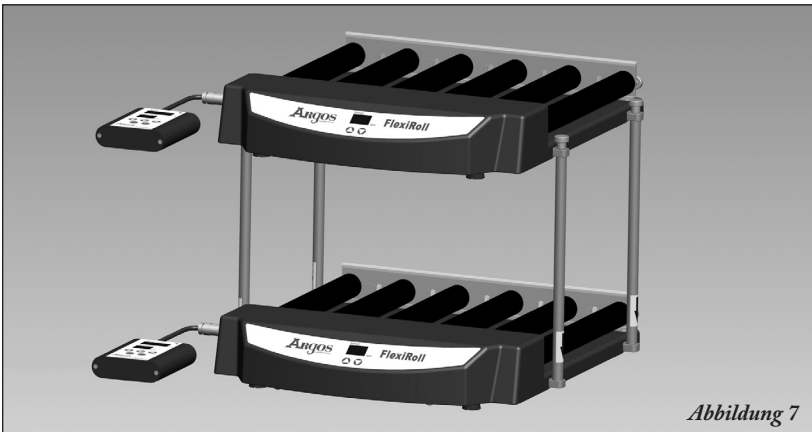

Deutsch

Besondere Anwendung: 15 und 50 ml Rörchen

Beachten Sie bitte, dass Sie zwei mitgelieferte O-Ringe rund um den unteren Rand anbringen (Abb. 8). Damit gleichen Sie größeren Durchmesser der Rörchenkappe aus, damit die Rörchen stabil auf der Zellrolle laufen.

Bedienungsanleitung

Die FlexiRoll kann auf zwei Arten bedient werden (Bedienfeld und digitale Fernbedienung):

Bedienfeld

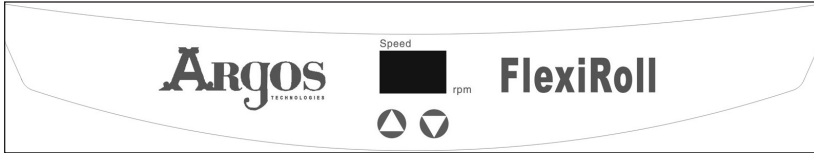

1. Die FlexiRoll wird durch Drücken der Pfeiltaste nach oben bis zur gewünschten Umdrehungszahl aktiviert. Die unterste Einstellung ist 0,5 U/min die in Stufen von 0,1 U/min auf 1 U/min erhöht werden kann. (Es ist kein unabhängiger Ein-/Aus-Schalter vorhanden.)
2. Die Drehzahl der FlexiRoll wird auf dem LED-Feld des Gerätebedienfelds angezeigt.
3. Drücken der Pfeiltaste nach unten reduziert die Drehzahl des Geräts und wird auch als Ausschalter verwendet, indem die Drehzahl auf 0,0 eingestellt wird - die Anzeigestellen blinken dann 5 mal, bis das Gerät abschaltet.

Zum sofortigen Abschalten des Geräts drücken Sie gleichzeitig die Tasten "nach oben" und "nach unten", bis die digitale Anzeige erlischt.

Digitale Fernbedienung

Bei Verwendung der FlexiRoll innerhalb eines Brutschrankes wollen Sie ggf. die digitale Fernbedienung benutzen. Damit kann der Bediener die Laufzeit und die Drehzahl der FlexiRoll einstellen.

Anmerkung: Wenn Sie die Fernbedienung verwenden, funktioniert das LED-Display auf dem Gerät nicht.

1. Schließen Sie das Fernbedienungskabel am Steckanschluss neben dem Netzteil an.
2. Drücken Sie die Set-Taste zur Aktivierung der Zeiteinstellung. Die blinkende Anzeigestelle kann mit den Pfeiltasten nach oben oder unten eingestellt werden. Um den Cursor zu nächsten Stelle zu bewegen, drücken Sie den linken Pfeil. Damit können Sie den Timer auf bis auf 999 Minuten einstellen.
3. Zur Einstellung der Drehzahl drücken Sie nochmals die Set-Taste und die Drehzahlanzeige blinkt. Mit den Pfeiltasten nach oben, unten oder zur Seite können Sie die FlexiRoll auf die gewünschte Drehzahl einstellen.
4. Drücken Sie nochmals die Starttaste, um den Betrieb zu starten. Bei nochmaligem Drücken stoppt das Gerät.
5. Zur schnellen Änderung der Drehzahl- oder die Timereinstellung halten Sie die Pfeiltaste nach oben oder unten 3 Sekunden lang gedrückt.

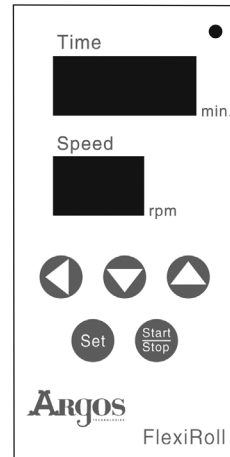

Digitale Fernbedienung

Anmerkung: Die Timerfunktion ist abgeschaltet, wenn die Einheit im kontinuierlichen Betrieb (die Timeranzeige zeigt "00") verwendet wird.

Wartung und Reinigung

- Keine Schmierung erforderlich
- Vergewissern Sie sich vor der Reinigung, dass der Netzstecker aus der Steckdose gezogen wurde.
- Das Gehäuse kann mit einem weichen angefeuchteten Tuch und einem milden nicht korrosiven Reinigungsmittel gereinigt werden.
- Stellen Sie nach der Reinigung sicher, dass alle Teile vollständig trocken sind, bevor Sie das Gerät wieder einschalten.
- Tauchen Sie FlexiRoll nicht in Wasser.

Fehlersuche

Fehler	Ursache	Lösung
Das Gerät läuft nicht.	Netzkabel nicht angeschlossen.	Prüfen, ob der Netzstecker fest in der Steckdose steckt
	Stromversorgung.	Prüfen, ob an der Steckdose Strom anliegt.
	Fernbedienung.	Prüfen, ob das Kabel richtig am Gerät angeschlossen ist.
	Überlast durch Probengewicht.	Sicherstellen, dass das Gesamtgewicht von 6,5 kg nicht überschritten wird
Keine Anzeige	Stromausfall.	Sicherstellen, dass das Gerät mit Strom versorgt wird
	Timerzyklus abgelaufen.	Lauf wiederholen
LED-Beleuchtung an; Gerät funktioniert nicht	Überlastet	Prüfen und den Lauf wiederholen
Tastenfeld reagiert nicht	Fernbedienung wurde angeschlossen.	Fernbedienung abziehen.

Garantie

Es wird garantiert, dass die Argos FlexiRoll über einen Zeitraum von 12 Monaten nach dem Kaufdatum frei von Material- und Herstellungsfehler ist, vorausgesetzt:

- Das Gerät wurde vom Anwender nicht geöffnet oder zu öffnen versucht.
- Der Anwender stellt sicher, dass das Gerät vorsichtig gereinigt und dekontaminiert wird.
- Dass das Gerät entsprechend der Bedienungsanleitung und nicht unsachgemäß betrieben wurde.

Um eine Garantiereparatur zu erhalten, muss der Kunde die mit dem Gerät mitgelieferte Garantiekarte zusammen mit allen erforderlichen Informationen über den Nachweis des Kaufs zurücksenden. Wenn eine Garantiedienstleistung erforderlich ist, erfolgt die Reparatur oder der Austausch unentgeltlich durch Argos. Frachtgebühren für das Zusenden an Argos gehen zu Lasten des Käufers. Es werden keine anderen Garantien oder Gewährleistungen weder impliziert noch anders expressed und keine Garantien für die Tauglichkeit für einen bestimmten Anwendungszweck oder für den allgemeinen Gebrauch erteilt.

Kontakt

Argos Technologies, Inc.
1551 South Scottsdale Court
Suite 200
Elgin, IL 60123
Gebührenfrei (in den USA): 800-886-8675
International: +1 847-622-0456
www.argos-tech.com

Índice

Introducción	3
Contenido del embalaje	3
Especificaciones	4
Información importante sobre seguridad	4
Instalación	5
Instalación de unidades apiladas	6-7
Aplicación especial	8
Instrucciones de operación	9
Mantenimiento y limpieza	10
Localización de fallas	10
Garantía	11
Información de contacto	11

Español



Introducción

El FlexiRoll de Argos es un rotador de células digital que puede utilizarse con una amplia variedad de frascos, tubos y matraces. Las aplicaciones comprenden el crecimiento y cultivo de células adherentes o células en suspensión, mezcla de tubos de sangre o vacutainer™, lavado de 'blots' de ácido nucleico o realización de protocolos de hibridación. La unidad puede operarse a temperaturas que van desde 4°C hasta 60°C, y puede utilizarse con seguridad en ambientes atmosféricos de hasta 95% de humedad sin condensación.

Contenido del embalaje

Al recibir el FlexiRoll, desembale con cuidado su unidad para asegurarse de que esté completa y en buenas condiciones. Si al inspeccionar la unidad la encuentra dañada, notifique a su transportista en el momento de la recepción, así como a su distribuidor.

Si falta alguna de las piezas que se indican a continuación, o si descubre daños ocultos una vez instalado el FlexiRoll, comuníquese de inmediato con Argos Technologies para la resolución del problema (vea la información de contacto en la página 11).

FlexiRoll: 1 unidad

Número de cat. R1000 (adaptador EE. UU.), R1000E (adaptador Europa)

Barras del rotador de células: 6 unidades

Número de cat. R1100

Fuente de alimentación 100-240 V: 1 unidad

Número de cat. R1101

Controlador remoto digital: 1 unidad

Número de cat. R1200

Juntas tóricas (O-Rings): 2 juegos

Número de cat. R1102

Manual del operador: 1 unidad

Tarjeta de garantía: 1 unidad

Accesorios opcionales:

Barras de apilamiento: 4 unidades

Número de cat. R1205 (se venden por separado)



Especificaciones

Modelo	R1000	R1000E
Velocidad del rotador	0.5 - 80 rpm	
Dimensiones de las barras del rotador (mm)	Ø 28 x 259	
Tubos o frascos disponibles	Fracos o tubos Ø 120 máx.	
Dimensiones A x P x H (mm)	360 x 402 x 72	
Rango de temporización	0 – 999 min. o funcionamiento continuo	
Carga máx. (kg)	6.5	
Consumo de energía	10 W	
Temperatura ambiente	4°C – 60°C	
Humedad relativa	<= 95%	
Peso neto (kg)	6.5	
Fuente de alimentación	CA 100 V-240 V, 50 Hz-60 Hz	
Materiales	Gabinete: plástico ABS / Placa de base: acero inoxidable / Rotadores: aluminio 6061	
Capacidad	3 frascos rotadores de 850 cm ² 20 tubos de centrifuga de 15 y 50 mL (requiere 11 tubos)	



Información importante sobre seguridad



- Verifique que la fuente de alimentación esté insertada en un tomacorriente con una puesta a tierra apropiada.
- No olvide desenchufar el FlexiRoll al quitar o instalar los rotadores de células.
- Coloque la unidad sobre una superficie nivelada y sólida, para evitar la vibración.
- No mueva nunca la unidad mientras esté funcionando.
- No es para utilizar en la mezcla de muestras inflamables; evite los vapores o solventes agresivos.
- No utilice el FlexiRoll en entornos peligrosos, inflamables o combustibles.
- Tome las precauciones apropiadas al mezclar muestras peligrosas.

Instalación

El FlexiRoll de Argos se entrega completamente armado y no requiere preparación adicional. Para acomodar los frascos, matraces y tubos de diferentes tamaños, los rotadores de células pueden quitarse o agregarse según la aplicación.



Figura 1

1. Haga girar la perilla de fijación redonda en sentido antihorario hasta aflojarla. No hace falta quitarla por completo (Figura 1).

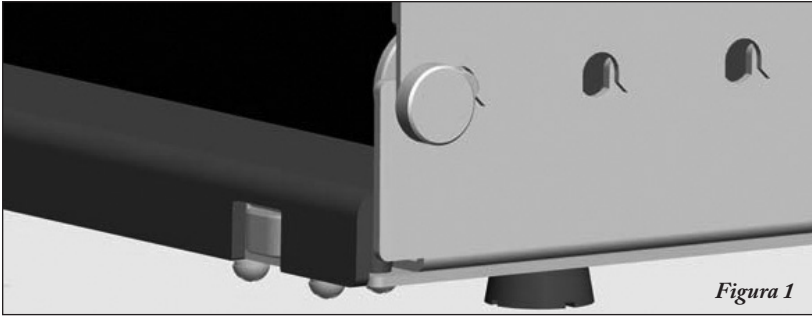

Figura 2

2. Levante la faja de retención metálica que le permitirá quitar uno o más de los rotadores de células.
3. Para instalar los rotadores de células, siga las instrucciones 1 y 2 precedentes para levantar la parte superior de la faja de retención. Alinee el agujero con forma hexagonal del extremo del rotador de células, de modo que pueda insertarse en el correspondiente eje hexagonal ubicado en el gabinete de la unidad de base (Figura 2). Coloque el otro extremo del rotador en la abertura semicircular que está en la mitad inferior de la faja de retención.
4. Baje la mitad superior de la faja de retención y haga girar la perilla roscada redonda en sentido horario para fijar la faja de retención y los rotadores de células.

Instalación de unidades apiladas

Pueden apilarse dos unidades FlexiRoll para maximizar el aprovechamiento del espacio limitado en incubadoras sobre la mesa de laboratorio.

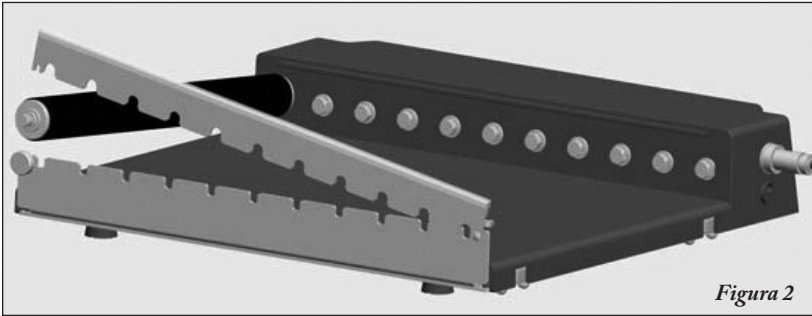
Nota: las barras de apilamiento de acero inoxidable deben comprarse por separado.

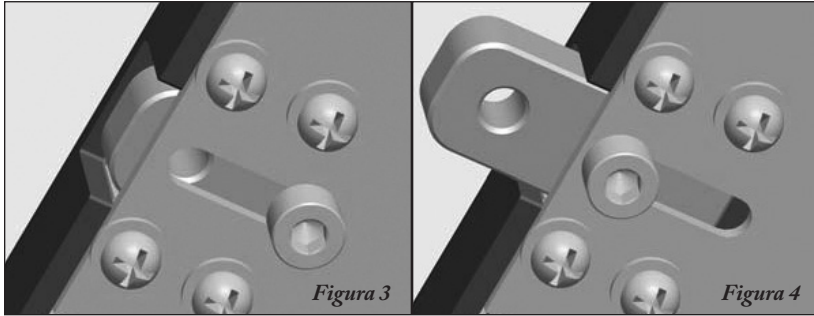

1. Desenrosque el tornillo hexagonal que está en la parte inferior de la unidad (Figura 3) hasta poder deslizar la base de soporte desde el gabinete de la unidad hacia afuera (Figura 4). Vuelva a apretar el tornillo hexagonal para bloquearlo en su posición (llave provista).
2. Repita el paso N° 1 hasta que las cuatro bases de soporte estén extendidas y bloqueadas en su posición.

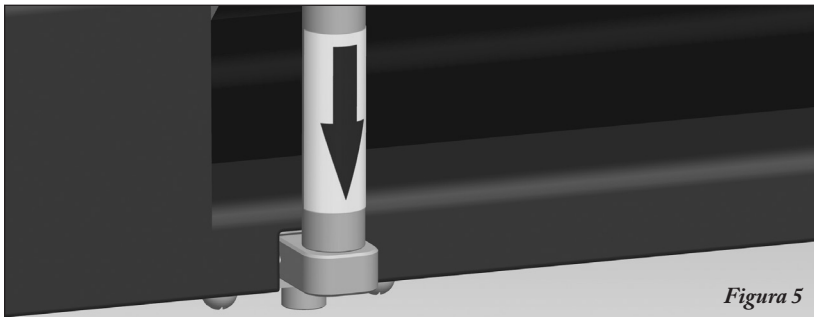

3. Inserte la barra de apilamiento en la base de sostén inferior y fíjela con el tornillo provisto (Figura 5).
4. Repita el paso N° 3 en las otras barras de apilamiento, y fíjelas de la misma manera.
5. En la segunda unidad FlexiRoll, repita los pasos 1 y 2 para extraer las bases de sostén del gabinete de la unidad.

Instalación de unidades apiladas (cont.)



Figura 6

6. Coloque con cuidado la segunda unidad sobre la primera; para ello, coloque las bases de sostén de las unidades sobre las barras de apilamiento. Fije con los tornillos provistos (Figura 6).

Español

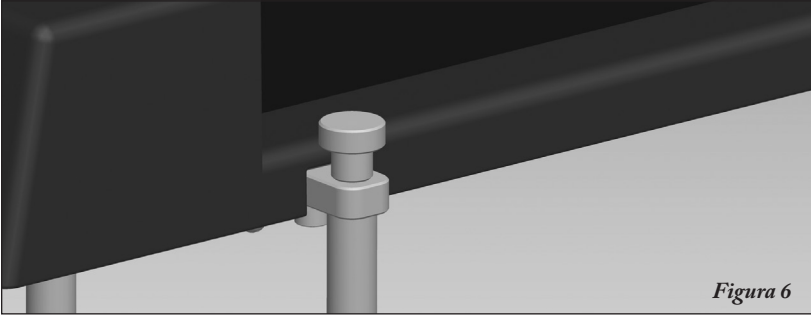

Figura 7

7. Sujete la tapa en el extremo superior de la barra de apilamiento (Figura 7).

El FlexiRoll debe tener un aspecto como el de la unidad de la Figura 7.

Aplicación especial

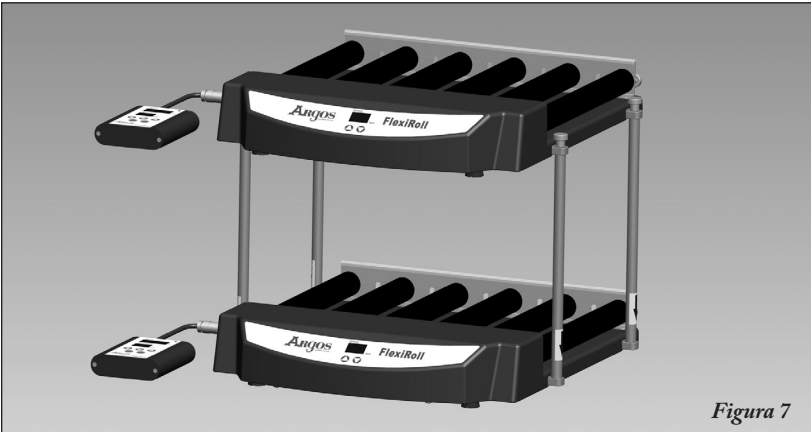

Figura 8

Aplicación especial: tubos de 15 y 50 mL

Observe que cuando se hacen rotar tubos de 15 y de 50 mL necesitará colocar 2 juntas tóricas (O-Rings) (provistas) alrededor del fondo del tubo (Figura 8). Esto es para mantener los tubos estables en el rotador de células, a fin de compensar el mayor diámetro de la tapa del tubo.



Instrucciones de operación

El FlexiRoll puede operarse de dos modos (Panel frontal o Controlador remoto digital):

Operación de Panel frontal

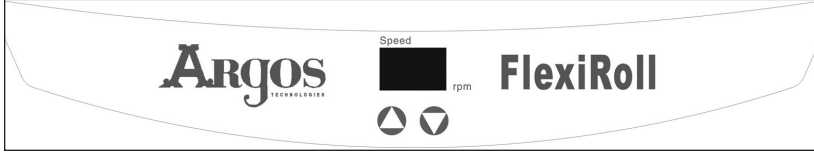

1. El FlexiRoll se activa al oprimir la tecla de flecha hacia arriba hasta la velocidad (rpm) deseada. El ajuste más bajo es 0.5 rpm, y aumenta en incrementos de 0.1 rpm hasta llegar a 1 rpm. (No existe una tecla Encendido/Apagado independiente).
2. La velocidad del FlexiRoll se visualiza en el panel de LED que está en el frente de la unidad.
3. Al oprimir la tecla de flecha hacia abajo se reduce la velocidad de la unidad, y también se puede apagar la unidad al hacerla llegar a 0; los dígitos destellarán 5 veces antes del apagado.

O para apagar la unidad de inmediato, oprima las teclas de flecha hacia arriba y de flecha hacia abajo simultáneamente hasta que la pantalla digital se apague.

Operación de Controlador remoto digital

En aplicaciones en las que el FlexiRoll se utiliza dentro de una incubadora, puede que se necesite utilizar el controlador remoto digital. Esto permite al operador controlar el tiempo y la velocidad del FlexiRoll.

Nota: al utilizar el controlador remoto digital, la pantalla de LED de la unidad no funcionará.

1. Inserte el cable del controlador remoto digital en el zócalo ubicado cerca de la fuente de alimentación.
2. Oprima una vez la tecla 'Ajuste' ('Set') para activar el ajuste de tiempo. El dígito destellante puede ajustarse al oprimir la tecla de flecha hacia arriba o la de flecha hacia abajo. Para pasar el cursor al dígito siguiente, oprima la tecla de flecha hacia la izquierda. Esto le permitirá ajustar el tiempo hasta 999 minutos.
3. Para ajustar la velocidad, nuevamente oprima la tecla 'Ajuste' ('Set') y los dígitos de velocidad destellarán. Por medio de las teclas de flecha hacia arriba, abajo y los lados, podrá ajustar el FlexiRoll a la velocidad deseada.
4. Oprima la tecla 'Arranque/Parada' ('Start/Stop') para iniciar la operación. Al oprimirla por segunda vez, la unidad se detendrá.
5. Para aumentar o disminuir rápidamente los ajustes de velocidad y de tiempo, oprima la tecla de flecha hacia arriba o la de flecha hacia abajo y reténgala durante 3 segundos.

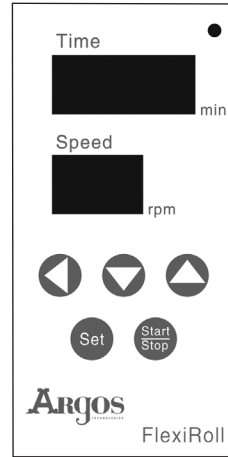

Controlador remoto digital

Nota: la función de temporización se desactiva cuando la unidad se utiliza en el modo continuo (la pantalla de tiempo indica '00').



Mantenimiento y limpieza

- No se requiere lubricación.
- Antes de limpiar, no olvide desenchufar el cable de alimentación eléctrica del tomacorriente de la pared.
- El gabinete puede limpiarse con un paño suave humedecido y un detergente suave, no corrosivo.
- Después de la limpieza, asegúrese de que todas las piezas estén bien secas antes de proceder a operar la unidad.
- No sumerja el FlexiRoll en ningún líquido.

Localización de fallas

Error	Causa	Solución
La unidad no arranca	Cable de alimentación eléctrica no conectado.	Verifique que el cable de alimentación eléctrica esté firmemente enchufado en el tomacorriente de la pared.
	Fuente de alimentación.	Verifique que el tomacorriente de la pared esté energizado.
	Control remoto.	Verifique que el cable esté correctamente instalado en la unidad.
	Sobrecarga de muestras.	Asegúrese de que el peso total no supere 6.5 kg.
Pantalla apagada	Falla de energía.	Asegúrese de que la unidad esté encendida.
	Ciclo de temporización terminado.	Repita el ciclo.
Pantalla LED encendida; la unidad no funciona	Sobrecarga.	Revise y repita el ciclo.
Teclado no responde	Se ha conectado el controlador remoto digital.	Separe de la unidad el controlador remoto digital.

Garantía

Se garantiza que el FlexiRoll de Argos está libre de defectos de materiales y de mano de obra durante un período de 12 meses desde la fecha de compra, siempre que:

- El usuario final no haya abierto la unidad o intentado abrirla.
- El usuario asegura que se la ha limpiado y descontaminado cuidadosamente.
- La unidad se ha operado de acuerdo con las instrucciones, y no de ninguna manera incorrecta.

Para tener derecho a reparaciones en garantía, el cliente debe regresar la tarjeta de garantía suministrada con la unidad; la misma incluye toda la información necesaria para validar la prueba de la compra. Si se necesita un servicio en garantía, Argos proporcionará la reparación o reemplazo sin cargo. El pago del flete de envío de la unidad a Argos será responsabilidad del comprador. No existen otras garantías o avales, implícitos o expresados de otro modo, incluidas las garantías de aplicación o de comerciabilidad.

Español

Contacto

Argos Technologies, Inc.
1551 South Scottsdale Court
Suite 200
Elgin, IL 60123 – EE. UU.
Línea para llamadas sin cargo 800-886-8675
Internacional 847-622-0456
www.argos-tech.com

Sommario

Introduzione	3
Contenuto della confezione	3
Caratteristiche tecniche	4
Informazioni importanti sulla sicurezza	4
Installazione	5
Installazione per unità impilate	6-7
Applicazioni speciali	8
Istruzioni per l'uso	9
Manutenzione e pulizia	10
Risoluzione dei problemi	10
Garanzia	11
Informazioni di contatto	11



Introduzione

Il rullo digitale per la coltivazione cellulare FlexiRoll da Argos può essere utilizzato con una varietà di bottiglie, provette e flaconi. Le applicazioni includono la crescita e la coltura di cellule aderenti, cellule in sospensione, la miscelazione del sangue o tubi vacutainer™, lavaggio dei blot di acido nucleico o l'esecuzione dei protocolli di ibridazione. L'unità può essere utilizzata a temperature comprese tra 4°C - 60°C e può essere utilizzata in condizioni di sicurezza in ambienti atmosferici fino al 95% d'umidità senza condensa.

Contenuto della confezione

Al ricevimento del FlexiRoll, disimballare attentamente l'unità per assicurarsi della completezza e del buono stato di funzionamento. Se dopo la verifica, l'unità dovesse essere trovata danneggiata, informare il trasportatore al momento del ricevimento insieme al proprio distributore.

Qualora le parti elencate di seguito fossero mancanti oppure dopo l'installazione del FlexiRoll si rilevino danni nascosti, contattare immediatamente Argos Technologies per trovare una soluzione (vedi pagina 11 per le informazioni di contatto).

FlexiRoll: 1 unità
Cat. Numero R1000 (adattatore USA), R1000E (adattatore Europa)

Aste per il rullo: 6
Cat. Numero R1100

Alimentazione 100-240 V: 1 unità
Cat. Numero R1101

Dispositivo di comando digitale remoto: 1 unità
Cat. Numero R1200

O-ring: 2 set
Cat. Numero R1102

Manuale d'uso: 1 unità

Scheda di garanzia: 1 unità

Accessori opzionali:

Aste impilabili: 4
Cat. Numero R1205 (venduto separatamente)



Specifiche

Modello	R1000	R1000E
Velocità del rullo	0,5 - 80 RPM	
Dimensioni aste rullo (mm)	Ø28 x 259	
Provette e bottiglie disponibili	Bottiglie, provette di max. Ø120	
Dimensioni L x D x A (mm)	360 x 402 x 72	
Intervallo di temporizzazione	0 - 999 min. o funzionamento continuo	
Carico max. (Kg)	6,5	
Requisiti di alimentazione	10 W	
Temperatura ambiente	4°C - 60°C	
Umidità relativa	<= 95%	
Peso netto (Kg)	6,5	
Alimentazione	100 V-240 V c.a., 50 Hz-60 Hz	
Materiali	Alloggio Plastica ABS / Piastra base: acciaio inossidabile / rulli: alluminio 6061	
Capacità	bottiglie 3 – 850 cm ² provette di centrifuga 20 – 15 e 50 ml (richiede 11 provette)	



Informazioni importanti sulla sicurezza



- Eseguire una verifica per assicurarsi che l'alimentazione è inserita in una presa a terra adeguata.
- Assicurarsi di scollegare il FlexiRoll durante la rimozione o l'installazione dei rulli cellulari.
- Posizionare l'unità su una superficie piana e stabile per evitarne le vibrazioni.
- Non spostare l'unità durante il funzionamento.
- Non utilizzare mai per mescolare campioni infiammabili; evitare solventi o vapori aggressivi.
- Non utilizzare il FlexiRoll in ambienti pericolosi, infiammabili o combustibili.
- Prendere le dovute precauzioni durante la miscelazione dei campioni pericolosi.



Installazione

Il FlexiRoll da Argos è consegnato completamente assemblato e non necessita una configurazione aggiuntiva. Per contenere bottiglie, flaconi e provette di diverse dimensioni, i rulli possono essere rimossi o aggiunti a seconda dell'applicazione.

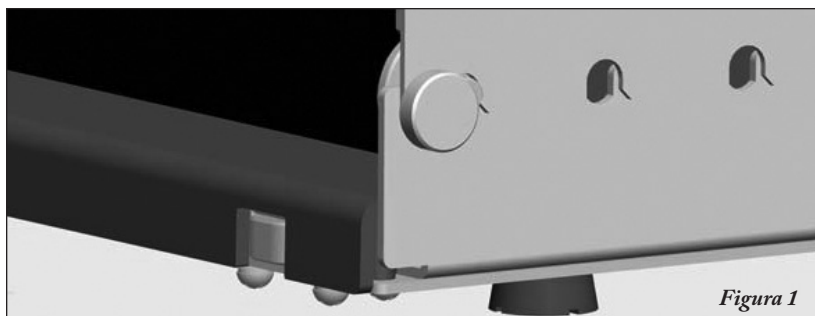

1. Ruotare in senso antiorario la manopola rotonda di fissaggio fino a quando non si allenta. Non è necessario rimuoverla completamente. (Figura-1)

italiano



2. Sollevare la striscia metallica di fissaggio che vi permetterà di rimuovere uno o più rulli.
3. Per installare i rulli, seguire le istruzioni 1 e 2 summenzionate per sollevare la parte superiore della striscia di fissaggio. Allineare il foro a forma esagonale con l'estremità del rullo in modo che possa essere inserito nell'albero esagonale corrispondente che si trova sulla custodia dell'unità di base (Figura-2). Posizionare l'altra estremità del rullo nell'apertura semi-circolare sulla metà inferiore della striscia di fissaggio.
4. Abbassare la metà superiore della striscia di fissaggio e ruotare la manopola rotonda in senso orario per fissare la striscia di fissaggio e i rulli.



Installazione per unità impilate

Per massimizzare lo spazio limitato nelle incubatrici presenti sul banco di laboratorio, si possono impilare due unità FlexiRoll.

Nota: Le aste in acciaio inossidabile di impilamento devono essere acquistate separatamente.

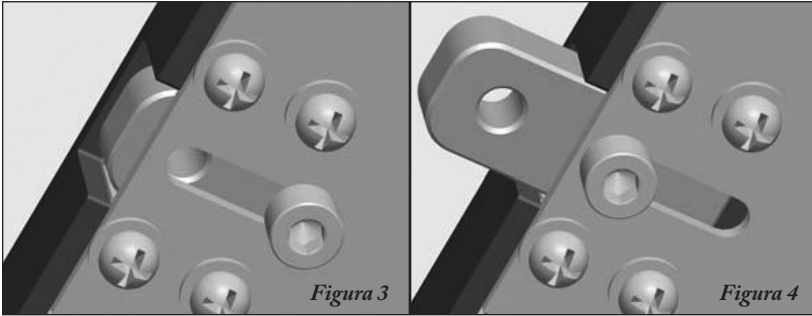

1. Svitare la vite esagonale situate sulla parte inferiore dell'unità (Figura-3) fino a quando si è in grado di estrarre la base di supporto dalla custodia dell'unità (Figura-4). Riavvitare la vite esagonale per bloccare in posizione (chiave in dotazione).
2. Ripetere il passo 1 fino a quando tutte e quattro le basi di supporto sono estese e bloccate in posizione.

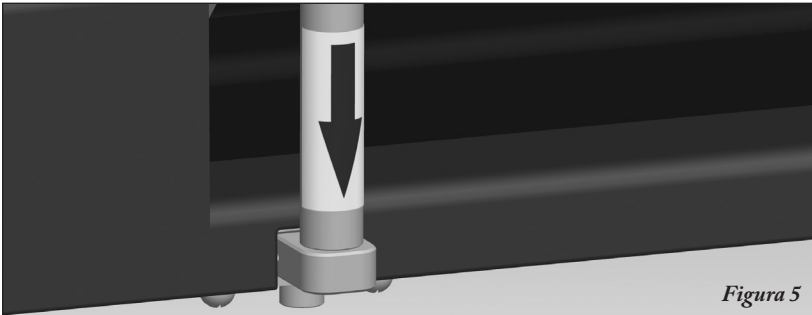

3. Inserire l'asta di impilamento nella base di supporto inferiore e fissarla con la vite in dotazione (Figura-5).
4. Ripetere il passo 3 con le altre aste di impilamento, assicurandole nello stesso modo.
5. Ripetere i passi 1 e 2 sulla seconda unità FlexiRoll per esporre le basi di supporto dalla custodia dell'unità.



Installazione per unità impilate (segue)



Figura 6

6. Posizionare la seconda unità sopra la prima impostando le basi di supporto dell'unità sulla sommità delle aste di impilamento. Fissare con le viti in dotazione (Figura-6).

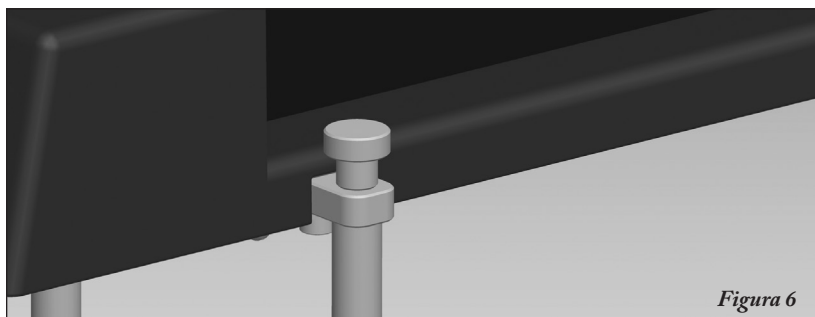

Figura 7

7. Fissare il tappo alla sommità dell'asta di impilamento (Figura-7).
Il FlexiRoll dovrebbe apparire come l'unità indicata nella Figura 7.



Applicazioni speciali

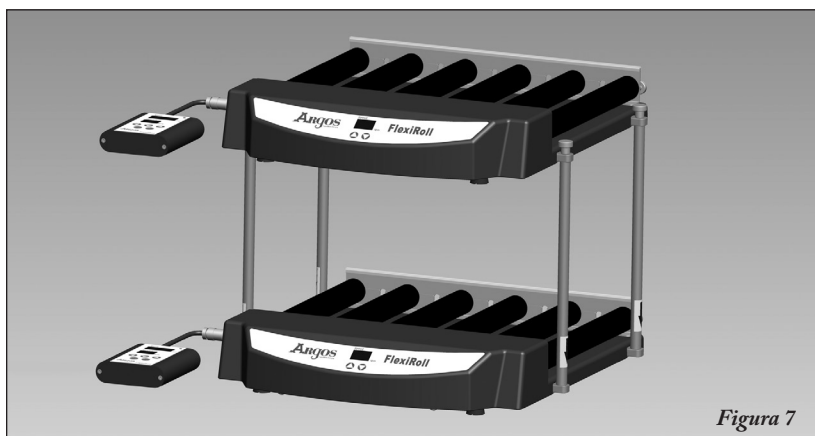

Figura 8

Applicazioni speciali: Provette di 15 e 50 ml

Si prega di notare che durante il rotolamento delle provette di 15 e 50 ml, sarà necessario inserire 2 O-ring (in dotazione) intorno alla parte inferiore della provetta (Figura-8). Quest'operazione è richiesta per mantenere le provette stabili nel rullo, compensando il diametro maggiore del tappo della provetta.

Istruzioni per l'uso

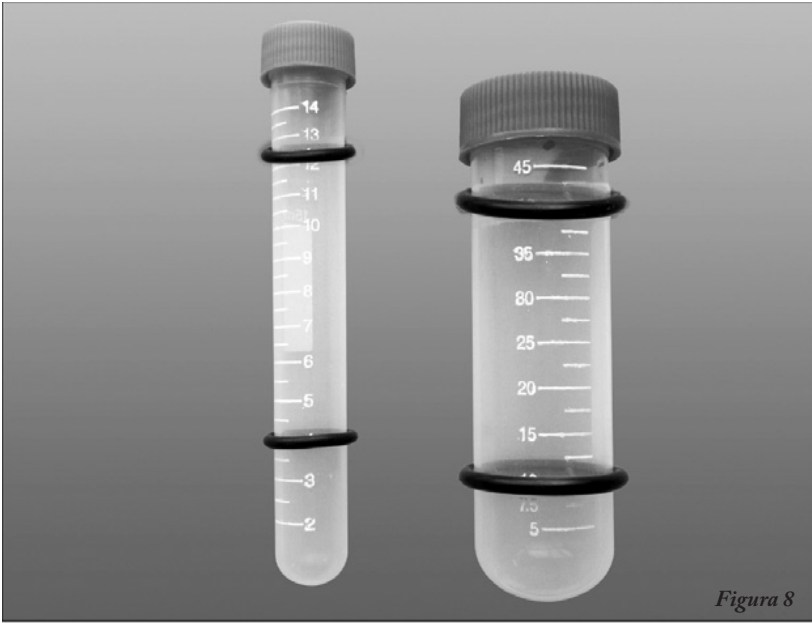
Il FlexiRoll può funzionare in due modalità (pannello frontale o dispositivo di comando digitale remoto):

Operazione a pannello frontale

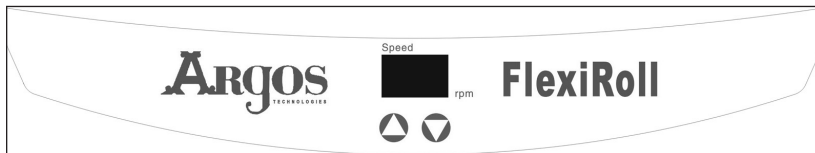

1. Il FlexiRoll si attiva premendo il tasto freccia su alla velocità desiderata in RPM. Il valore più basso è 0,5 RPM e viene aumentato in incrementi di 0,1 RPM fino a 1 RPM. (Non vi è alcun tasto indipendente di avvio/arresto).
 2. La velocità del FlexiRoll verrà visualizzata sul pannello a LED sulla parte anteriore dell'unità.
 3. Premendo il tasto freccia giù, la velocità dell'unità viene diminuita. Lo stesso tasto viene anche utilizzato per spegnere l'unità premendo il tasto fino a 0, le cifre lampeggeranno 5 volte prima dello spegnimento.
- Oppure, per interrompere immediatamente l'unità, premere contemporaneamente i tasti su e giù fino a quando il display digitale viene spento.

Operazione a dispositivo di comando digitale remoto:

Nelle applicazioni in cui viene utilizzato il FlexiRoll all'interno di un incubatore, si potrebbe desiderare di utilizzare il dispositivo di comando digitale remoto. Ciò consente all'operatore di controllare il tempo e la velocità del FlexiRoll.

Nota: Quando si utilizza il dispositivo di comando digitale remoto, il display a LED situato sull'unità non funziona.

1. Inserire il cavo del dispositivo di comando digitale remoto nella presa accanto alla alimentazione.
2. Premere una volta il tasto "set" per attivare l'impostazione del tempo. La cifra lampeggiante può essere regolata premendo il tasto freccia su o giù. Per spostare il cursore alla cifra successiva, premere il tasto freccia sinistra. Questo vi permetterà di impostare il tempo fino a 999 minuti.
3. Per impostare la velocità, premere ancora una volta il tasto set, le cifre di velocità lampeggeranno. Utilizzando il tasto freccia su, giù o laterale consente di impostare il FlexiRoll sulla velocità desiderata.
4. Premere il tasto di avvio una volta per avviare il funzionamento. Premendo una seconda volta, l'unità viene spenta.
5. Per aumentare / diminuire rapidamente le impostazioni di velocità o tempo, premere il tasto freccia su o giù per 3 secondi.

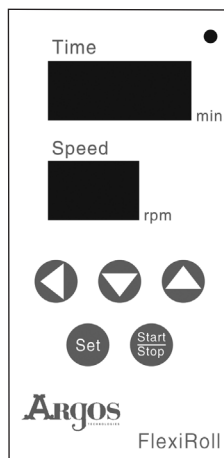

Dispositivo di comando digitale remoto

Nota: La funzione di temporizzazione è disattivata quando l'unità viene utilizzata in modalità continua ("00" in visualizzazione del tempo).

Manutenzione e pulizia

- Non è necessaria alcuna lubrificazione.
- Prima della pulizia assicurarsi di scollegare il cavo di alimentazione dalla presa a muro.
- La custodia può essere pulita con un panno morbido e umido e un detergente delicato non corrosivo.
- Dopo la pulizia, assicurarsi che tutte le parti siano completamente asciutte prima del tentativo di operare l'unità.
- Non immergere il FlexiRoll in liquidi.

Risoluzione dei problemi

Errore	Causa	Soluzione
L'unità non viene avviata	Cavo di alimentazione non collegato.	Controllare che il cavo di alimentazione sia saldamente inserito nella presa a muro.
	Alimentazione.	Controllare che ci sia tensione elettrica alla presa a muro.
	Controllo remoto.	Controllare se il cavo sia correttamente collegato all'unità.
	Sovraccarico dei campioni.	Assicurarsi che il peso totale non superi 6,5 kg.
Nessuna visualizzazione	Mancanza di alimentazione.	Assicurarsi che l'unità sia accesa.
	Ciclo del timer completato.	Ripetere l'esecuzione.
LED acceso; l'unità non funziona	Sovraccarico.	Verificare e ripetere l'esecuzione.
Tastiera non risponde ai comandi	Il dispositivo di comando digitale remoto è stato collegato.	Staccare il dispositivo di comando digitale remoto dall'unità.

Garanzia

Il rullo Argos FlexiRoll è garantito privo di difetti nei materiali e nella lavorazione per un periodo di 12 mesi dalla data di acquisto, a condizione che:

- L'unità non è stata aperta o non vi è stato il tentativo di essere aperta dall'utente finale.
- L'utente garantisce che l'unità è stata pulita e decontaminata accuratamente.
- L'unità è stata operata in base alle istruzioni e in alcun modo improprio.

Al fine di beneficiare della riparazione in garanzia, il cliente deve restituire la scheda di garanzia fornita con l'unità, che include tutte le informazioni necessarie per convalidare la prova di acquisto. In caso di servizio di garanzia richiesto, la riparazione o la sostituzione saranno fornite da Argos senza spese. Le spese di spedizione dell'unità ad Argos sono a carico dell'acquirente. Non ci sono altre garanzie o assicurazioni, implicite o altrimenti espresse, incluse le garanzie di applicazione o commerciabilità.

Contatto

Argos Technologies, Inc.
1551 South Scottsdale Court
Suite 200
Elgin, IL 60123
Numero verde: 800-886-8675
Numero internazionale: 847-622-0456
www.argos-tech.com

目次

はじめに	3
パッケージ内容	3
仕様	4
重要な安全情報	4
設置	5
ユニットの重ね方	6-7
特別な使用法	8
操作の指示事項	9
メンテナンスとクリーニング	10
トラブルシューティング	10
保証	11
連絡先情報	11



はじめに

Argos FlexiRollは、様々なボトル、チューブ、フラスコに使用できるデジタルセルローラーです。接着細胞、浮遊細胞の増殖と培養、血液混合チューブもしくは vacutainer™チューブ、核酸プロット、またはハイブリッドプロトコルに使用できます。ユニットは温度4°C~60°Cで動作し、湿度95%以下の結露しない環境で安全に使用できます。

パッケージ内容

FlexiRollを受け取ったら、ユニットの梱包を慎重に開梱し、パーツが全部に揃っていて、作動しうる状態であることを確認してください。検査によりユニットが損傷を受けていることが分かった場合は、受け取った時点で運送会社と販売店に通知してください。

FlexiRollを設置したときに、以下にリストされているパーツが足りない場合、または隠れている損傷を発見した場合は、事態の解決のために直ちにArgos Technologiesに連絡してください ()連絡先情報については11ページ参照)。

FlexiRoll:1 ユニット

カタログ番号R1000 (米国向けアダプター)、R1000E (ヨーロッパ向けアダプター)

セルローラーロッド:各6個

カタログ番号R1100

100~240 V電源ユニット1 ユニット

カタログ番号R1101

リモートデジタルコントローラー:1 ユニット

カタログ番号R1200

Oリング:2 セット

カタログ番号R1102

オペレーターマニュアル1 ユニット

保証カード:1 ユニット

オプションアクセサリー:

スタッキングロッド:各4個

カタログ番号R1205 (別売)



仕様

モデル	R1000	R1000E
ローラー速度	0.5~80 rpm	
ローラーバーの寸法 (mm)	Ø28 x 259	
使用可能なチューブまたはボトル	最大Ø120のボトルまたはチューブ	
寸法幅×奥行き×高さ (mm)	360 x 402 x 72	
作動時間	0~999分、または連続作動	
最大負荷 (kg)	6.5	
電源要件	10W	
周囲温度	4°C~60°C	
相対湿度	95%以下	
正味重量 (kg)	6.5	
電源ユニット	AC 100~240 V、50~60Hz	
材質	ハウジング:ABSプラスチック/ベースプレート:ステンレス	
許容量	850 cm ² ローラーボトル 3個 15および50 mL遠心チューブ 20個 (11チューブが必要)	



重要な安全情報



- 電源ユニットが正しくアースソケットに接続されていることを確認してください。
- セルローラー を移動させるときまたは設置するとき、必ずFlexiRollのプラグを抜いてください。
- 振動しないようにユニットを水平で堅固な面に置いてください。
- 作動中はユニットを動かさないでください。
- 可燃性のサンプルを混合するのに使用しないでください。侵襲的溶剤または蒸気は避けてください。
- FlexiRollを危険な可燃性または爆発性の環境で使用しないでください。
- 危険なサンプルを混合するときは適切な予防措置をとってください。

設置

Argos FlexiRollは完全に組み立てられた状態で配送され、追加の組み立ては必要ありません。異なるサイズのボトル、フラスコ、チューブを収容するために、使用の仕方により、セルローラーを取り外し、取り付けることができます。

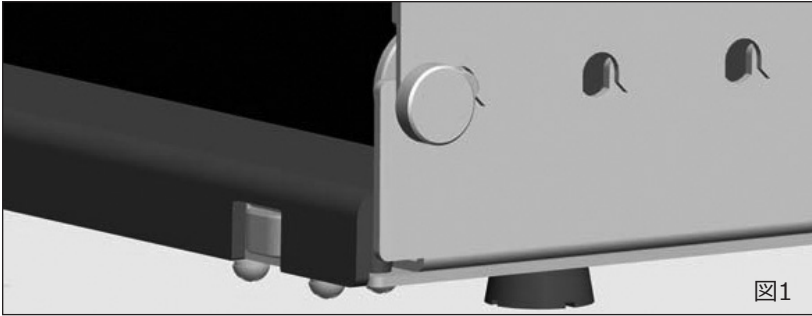

1. 円形の固定ノブを反時計回りに回し、ゆるめます。完全に外す必要はありません。(図1)

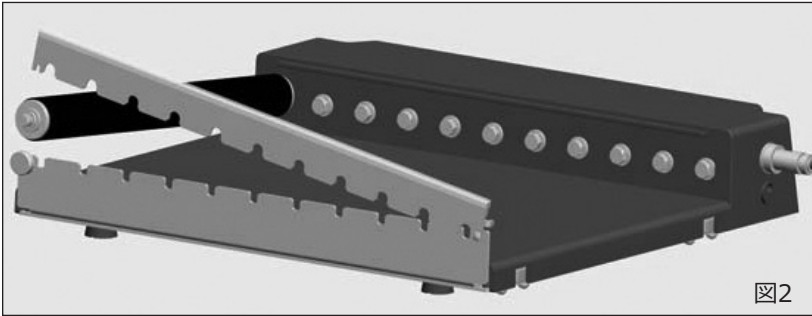

2. 金属取り付けストリップを持ち上げて、1つ以上のセルローラーを取り外します。
3. セルローラーを取り付けるには、上記1と2の指示事項に従い、取り付けストリップの頂部を持ち上げます。セルローラー端部の六角穴を、ベースユニットハウジングにある、対応する六角シャフトに挿入します(図2)。ローラーの他方の端を、取り付けストリップの下半分にある半円の開口部に置きます。
4. 取り付けストリップの上半分を下げて、スクリーンノブを時計回りにひねり、取り付けストリップとセルローラーを固定します。

ユニットの重ね方

実験台上の培養器の限られたスペースを最大限利用するために、2個のFlexiRollユニットを重ねることができます。

注: ステンレススチールスタッキングロッドは別に購入してください。

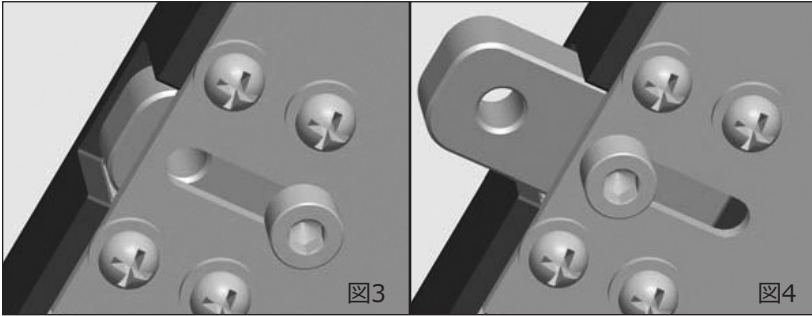

1. ユニット底部の六角スクリューをゆるめて、サポートベースをユニットハウジングからスライドさせて、外に出せるようにしてください (図5)。六角スクリューを再び締めて所定の位置に固定します (レンチは添付されています)。
2. 手順1を繰り返して、4個のサポートベース全部を外に出し、所定の位置に固定します。

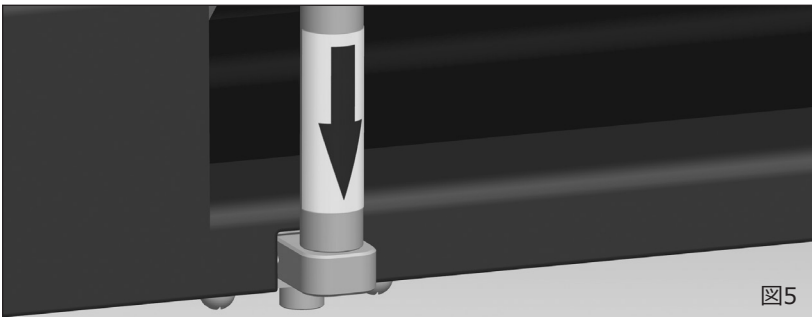

3. スタッキングロッドを底部サポートベースに挿入し、添付のスクリューで固定します (図5)。
4. 残りのスタッキングロッドについて手順3を繰り返し、同様に固定します。
5. 2番目のFlexiRollユニットについて、手順1と2を繰り返して、サポートベースをユニットハウジングの外に出します。



ユニットの重ね方 (承前)



図6

6. 慎重に2番目のユニットのサポートベースをスタッキングロッドの頂部に置くことで、2番目のユニットを1番目のユニットの上に置きます。添付のスクリューで固定します (図6)。

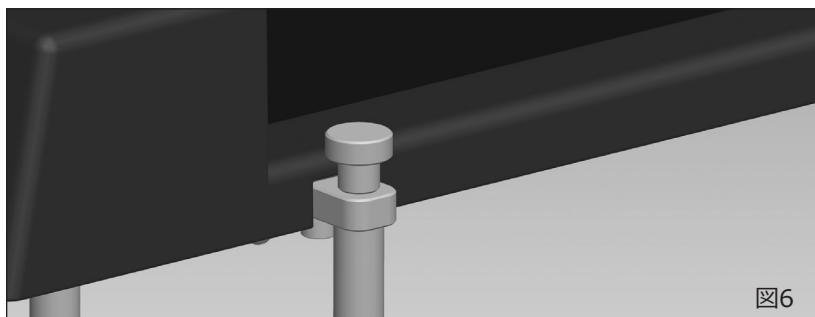

図7

7. スタッキングロッドの頂部のキャップを締め付けます (図7)。
FlexiRollの外見は図7のようになります。



特別な使用法

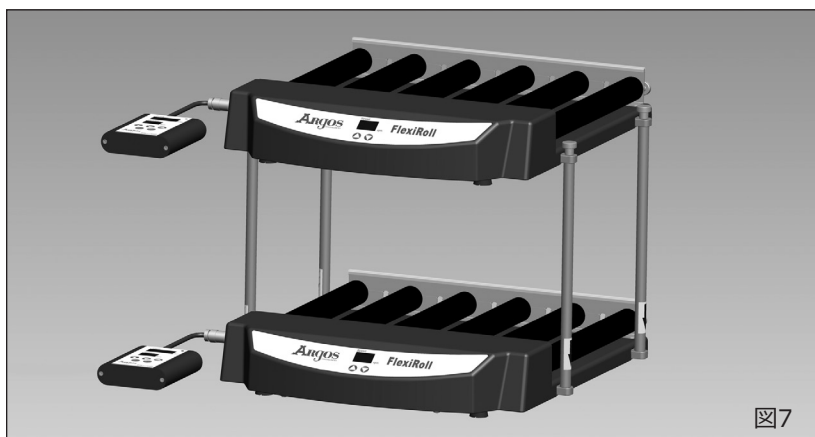
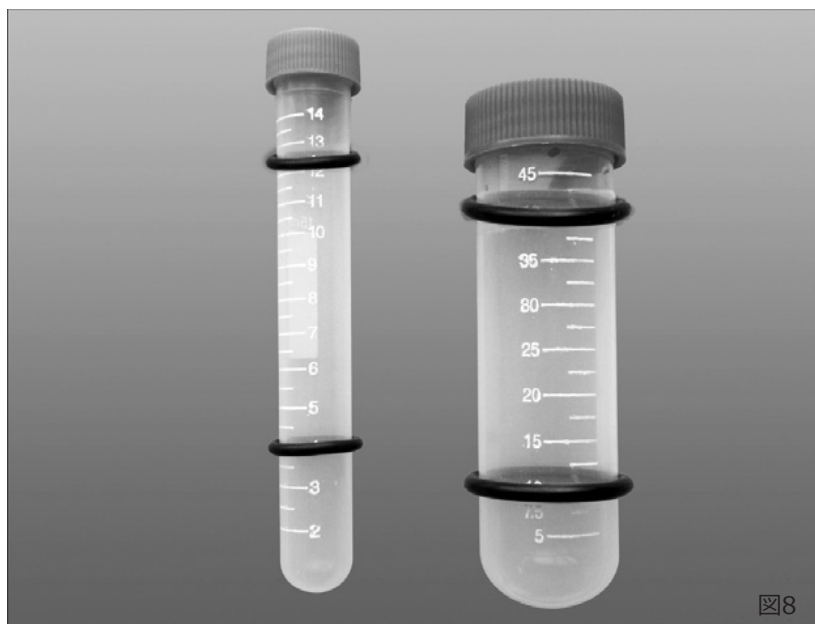

特別な使用法15 mLと50 mLのチューブ

15 mLおよび50 mLのチューブを回転させるときは、2個のOリング（添付されています）をチューブの底部（図8）の周囲に取り付ける必要があります。これは、チューブキャップの直径が本体より大きいため、チューブがローラーにおいて安定するようにするためです。

操作の指示事項

FlexiRollには2つの操作モードがあります（フロントパネルまたはリモートデジタルコントローラー）：

フロントパネルによる操作

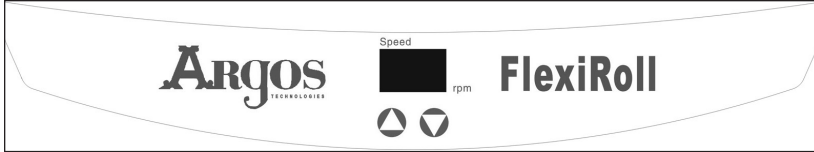

1. 上矢印キーを押すことで、FlexiRollは任意の速度 (rpm) で動作します。最低速度は0.5 rpmです。速度は0.1 rpm刻みで増加させることができ、最高速度は1 rpmです。（独立したon/offキーはありません。）
2. FlexiRollの速度はユニットのフロントにあるLEDパネルで表示されます。
3. 下矢印キーを押すとユニットの速度が下がります。同キーを押して「0」になるとユニットの電源が切れます。数字表示が5回点滅して、電源が切れます。

または、即座にユニットのスイッチを切るために、デジタルディスプレイの電源が切れるまで、上矢キーと下矢キーを同時に押します。

リモートデジタルコントローラー

培養器内でFlexiRollが使用される場合、リモートデジタルコントローラーを使用するのが便利です。オペレーターは、コントローラーを使用してFlexiRollの時間と速度をコントロールできます。

注：リモートデジタルコントローラーを利用する場合、ユニットのLEDディスプレイは作動しません。

1. リモートデジタルコントローラーのケーブルを電源ユニットの隣にあるソケットに差し込みます。
2. 「セット(Set)」キーを1度押して、時間設定を作動させます。上または下矢印キーを押して、点滅する数字を合わせます。カーソルを次の桁に移動させるには、左矢印キーを押します。これにより作動時間を999分まで設定できます。
3. 速度を設定するには、セット (Set) キーを再び押し、速度の数字が点滅させます。上、下または横向き矢印キーを使用して、FlexiRollに任意の速度を設定します。
4. スタートボタンを押して、装置を始動させます。もう1度押すと、ユニットは停止します。
5. 速度を急速に上げる/下げるには、または時間設定を急速に増やす/減らすには、上または下矢印キーを3秒間押します。

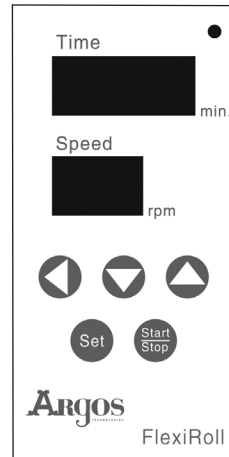

リモートデジタルコントローラー

注：ユニットが連続モードである（時間表示が“00”）

場合には、時間機能は無効になっています。

メンテナンスとクリーニング

- 注油は不要です。
- クリーニングする前に、必ずコンセントから電源コードのプラグを抜いてください。
- ハウジングは、柔らかい湿った布と非腐食性の洗剤でクリーニングしてください。
- クリーニング後、ユニットを作動させる前に、すべてのパーツを完全に乾燥させてください。
- FlexiRollを液体に浸さないでください。

トラブルシューティング

エラー	原因	解決法
ユニットが作動しない	電源ケーブルが接続されていない。	電源ケーブルのプラグがしっかりコンセントに差し込まれていることを確認してください。
	電源ユニット。	コンセントに電力がきていることを確認してください。
	リモートコントロール。	ケーブルが正しくユニットに取り付けられていることを確認してください。
	サンプル過負荷。	重量が6.5 kgを超えていないことを確認してください。
表示が出ない	電源喪失。	ユニットがONになっていることを確認してください。
	タイマーが完了した状態になっている。	再び作動させてみてください。
LEDがONになっているのに作動しない。	過負荷。	点検して、再び作動させてみてください。
キーパッドが応答しない	リモートデジタルコントローラーが接続されている。	リモートデジタルコントローラーをユニットから取り外します。



保証

Argos FlexiRollは、購入日から12か月間、材質と製造上の瑕疵がないことが保証されています。ただし以下の条件を満たす必要があります。

- エンドユーザーが ユニットを開けたり、開けようとしたりしていない。
- ユーザーがユニットを慎重にクリーニングし、除染していることを保証する。
- ユニットが指示事項に基づいて操作され、不適切なやり方で操作されていない。

保証修理の資格を得るためには、お客様はユニットに添付されている保証カードに、購入の事実を証明するのに必要な情報をすべて記入し、返送することが必要です。万一保証サービスが必要な場合は、Argosが無償で修理または交換品を提供します。ユニットをArgosに送付するのは購入者の責任です。使用または市場性の保証を含み、

連絡先

Argos Technologies, Inc.
customer-service@argos-tech.com
無料電話: 800-886-8675
国際電話: +1 847-622-0456 www.argos-tech.com





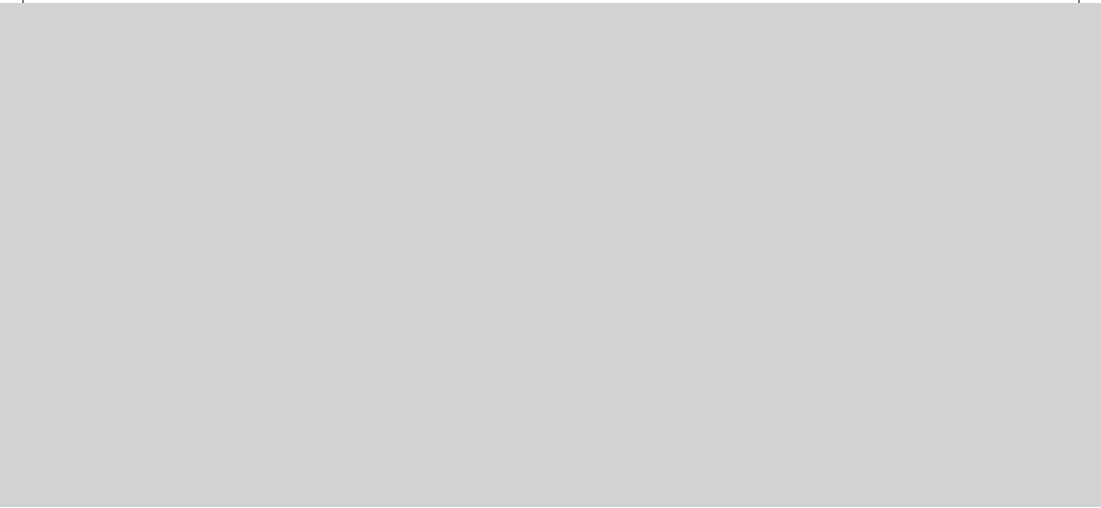

ARGOS
TECHNOLOGIES *manufacturing solutions for science*

